

ХАБАРШЫ ВЕСТНИК

**«Тарих және саяси-әлеуметтік ғылымдар» сериясы
Серия «Исторические и социально-политические науки»
№ 2 (25), 2010**

Алматы, 2010

Абай атындағы
Қазақ ұлттық педагогикалық
университеті

ХАБАРШЫ

«Тарих және саяси-әлеуметтік
ғылымдар» сериясы,
№ 2 (25), 2010

Шығару жиілігі - жылына 4 нөмір.
2000 ж. бастап шығады

Бас редактор
тар.ғыл.д. **Ғ.Қ.КЕНЖЕБАЕВ**

Редакция алқасы:
тар.ғыл.д., проф. **С.Т.Орумбаев**
(бас ред. орынбасары),
тар.ғыл.д., проф. **М.У.Шалекенов**
(жауапты хатшы),
тар.ғыл.д., проф. **Г.Х.Халидуллин,**
тар.ғыл.д., проф. **К.Р.Несипбаева,**
саяси ғыл.д. **Ж.К.Симтиков,**
тар.ғыл.д., проф.
Ә.Н.Құдайбергенов

© Абай атындағы
Қазақ ұлттық педагогикалық
университеті, 2010

Қазақстан Республикасының мәдениет
және ақпарат министрлігінде
2009 жылы мамырдың 8-де тіркелген
№ 10102 - Ж

Басуға 29.06.2010 қол қойылды.
Пішімі 60x84 1/8. Көлемі 17,4 е.б.т.
Таралымы 300 дана.
Тапсырыс 206.

050010, Алматы қаласы,
Достық даңғылы, 13.
Абай атындағы ҚазҰПУ

Абай атындағы Қазақ ұлттық
педагогикалық университетінің

М а з м ұ н ы С о д е р ж а н и е

РЕВОЛЮЦИЯҒА ДЕЙІНГІ ҚАЗАҚСТАН ТАРИХЫНЫҢ ӨЗЕКТІ МӘСЕЛЕЛЕРІ

АКТУАЛЬНЫЕ ПРОБЛЕМЫ ИСТОРИИ КАЗАХСТАНА ДОРЕВОЛЮЦИОННОГО ПЕРИОДА

Шәлекенов У.Х. Арилердің діни наным сенімдері.....	3
Буктугутова Р.С. Из истории повседневности жителей уездных городов Степного края в конце XIX - начале XX века.....	8
Адельбаева Н.А. Из истории реформы народного образования в середине XIX века.....	14
Айтмухамбетов А.А. Общественная деятельность казахских прогрессистов (XIX - начало XX вв.).....	18
Бексейтова А.Т. XVIII ғасырдың екінші жартысы мен XIX ғасырдың басындағы Ресей империясының Қазақстан территориясында жүргізген саясаты.....	24
Самаев А. Казахи в составе Республиканского Китая. Период Ян Цзэнсиня.....	27
Абланова Э.А. Маңғыстау түбегінің алғашқы орыс коныстанушылары	33

АКТУАЛЬНЫЕ ПРОБЛЕМЫ ИСТОРИИ КАЗАХСТАНА СОВЕТСКОГО И СОВРЕМЕННОГО ВРЕМЕНИ КЕНЕС ДӘУІРІ ЖӘНЕ ҚАЗІРГІ ЗАМАН ҚАЗАҚСТАН ТАРИХЫНЫҢ ӨЗЕКТІ МӘСЕЛЕЛЕРІ

Капаева А.Т. Взаимоотношения государства и религии в Казахстане: исторический аспект.....	37
Ускембаева Г.Ж. Қазақстандағы кәсіподақтардың қалыптасуы мен дамуындағы XX ғасырдың 20- жылдарындағы шаруалардың бұқаралық ұйымдарының рөлі.....	44
Габдулина Б.А. Роль Н.Назарбаева в становлении и упрочении государственности Республики Казахстан.....	48
Базарбаев Р.Дж. Кадровая политика в Каракалпакстане в 1917-1920 годы.....	51
Даркенов Қ.Ғ. 1937 жыл – қазақтың шығармашылық интеллигенциясының рухани-моральдық дағдарысы: айыптау мен қуғындау.....	56
Искакова Н.С. Роль фронтовых газет в деле развития казахской военной терминологии в период Великой Отечественной войны 1941-1945 гг.....	61

ЭТНОЛОГИЯ ӨЗЕКТІ МӘСЕЛЕЛЕРІ

АКТУАЛЬНЫЕ ПРОБЛЕМЫ ЭТНОЛОГИИ

Төлеубаева К.М. Қазақтар мен түрікмендердің үйлену дәстүрлеріне байланысты кейбір типологиялық мәліметтер.....	67
---	----

АРХЕОЛОГИЯ ӨЗЕКТІ МӘСЕЛЕЛЕРІ

АКТУАЛЬНЫЕ ПРОБЛЕМЫ АРХЕОЛОГИИ

Кәдірімбетова Н.Н. Талас және Шу өңіріндегі түркі	
---	--

өндірістік-жарнама бөлімінің
баспаханасы

**Казахский национальный
педагогический
университет имени Абая**

ВЕСТНИК

**Серия «Исторические
и социально-политические
науки»,
№ 2 (25), 2010**

Выходит с 2000 года.
Периодичность - 4 номера в год

**Главный редактор
д.и.н. Г.К.КЕНЖЕБАЕВ**

Редакционная коллегия:
д.и.н., проф. **С.Т.Орумбаев**
(зам.гл.редактора),
д.и.н., проф. **М.У.Шалекенов**
(ответ.секретарь),
д.и.н., проф. **Г.Х.Халидуллин,**
д.и.н., проф. **К.Р.Несипбаева,**
д.и.н., проф. **А.Н.Кудайбергенов**

© **Казахский национальный
педагогический университет
имени Абая, 2010**

Зарегистрировано
в Министерстве культуры и информации
Республики Казахстан
8 мая 2009 г. № 10102-Ж

Подписано в печать 29.06.2010.
Формат 60x84 1/8.
Объем 17,4 уч.-изд.л.
Тираж 300 экз. Заказ 206.

050010, г.Алматы,
пр.Достык, 13. КазНПУ им.Абая

Типография производственно-рекламного
отдела Казахского национального
педагогического университета
имени Абая

дәуіріндегі Қазақстан ескерткіштерінің зерттелуі тарихы..... 71
Ахмет С.З. Сырдың орта ағысындағы төрткүл типтеc
кұрылыстар..... 74

ТАРИХНАМА ЗЕРТТЕУЛЕРІ

ИСТОРИОГРАФИЧЕСКИЕ ИССЛЕДОВАНИЯ

Жанбосинова А.С. Тарихнама зерттеулері
историографические исследования репрессивная политика
советского государства в казахстанской историографии..... 82
Абдилдабекова А.М. Теоретические проблемы изучения
Российской империи в зарубежной историографии..... 86

САЯСАТТАНУДЫҢ КЕЙБІР МӘСЕЛЕЛЕРІ НЕКОТОРЫЕ ПРОБЛЕМЫ ПОЛИТОЛОГИИ

Джайнакбаева Г.Т. Казахстан – Испания – ОБСЕ..... 86
Габдулина Б.А. Политическая система Казахстана: сущность
и ее особенности..... 90

ЖЕКЕ ТҮЛҒАЛАР

ПЕРСОНАЛИИ

Мамбетов Б.М. Сақтаған Бәйішев туралы..... 93
Тақабаета Б.М. Академик К.Нұрпейістің ғылыми
ұйымдастырушылық қызметі..... 97

ЖАС ҒАЛЫМДАР ЗЕРТТЕУЛЕРІ

ИССЛЕДОВАНИЯ МОЛОДЫХ УЧЕНЫХ

Кожамжарова Ж. Казахская и узбекская диаспора: роль
национально-культурных центров в их исторической судьбе... 100
Тоқтарбаева Г. Қазақ ақын - жырауларының
шығармаларындағы ой-толғаулар..... 105
Болатова Қ. XIX ғасырдың екінші жартысындағы Семей
аймағының білім беру саласының даму тарихының кейбір
мәселелері..... 109

Ахметова Ш.К. Ы.Алтынсарин атындағы Қазақ білім
академиясының Қазақстан педагогика ғылымын дамытудағы
орны мен рөлі (1985-2000 жж.)..... 112

Бексентова А.Т. Реформы 1822-1824 гг. и введение
Института султаната..... 115

Абдилдабекова А.М. Основные акценты в изучении
имперских образований в современной историографии..... 118

Рахимкужаева Ә.Р. XIX-XX ғғ. Европалық Ресейден
Қазақстанға қоныс аударған шаруалардың тұрмысы мен
бейімделуінің экономикалық факторлары..... 121

Хабижанова Г.Б. Тюркские племена в составе кыпчакского
объединения накануне и в период монгольского нашествия... 126

Қыдыралиев Д. Түркістандағы автономия мәселесі және
ұлттық құрылтайлар..... 130

Білім және ғылым саласында қадағалау және аттестациялау жөніндегі комитеттің
2005 ж. № 476 «Диссертациялардың негізгі ғылыми нәтижелерін жариялайтын
басылымдар тізбесіне» 2003 ж. 26 маусымдағы № 433-3 ж бұйрығына
толықтыру енгізу туралы бұйрығы негізінде Абай атындағы ҚазҰПУ тарихи
ғылымдары бойынша (07.00.00. мамандығы) Хабаршы БҒСҚАК тізіміне
енгізілген.

На основании приказа Комитета по надзору и аттестации в сфере образования и
науки за № 476 от 2005 г. о внесении дополнений в приказ от 26 июня 2003 г. №
433-3 ж "Об утверждении Перечня изданий для публикации основных научных
результатов диссертаций" Вестник КазНПУ им.Абая по историческим наукам
(специальность 07.00.00) внесен в Перечень КНАСОН

Печатается методом прямого репродуцирования

РЕВОЛЮЦИЯҒА ДЕЙІНГІ ҚАЗАҚСТАН ТАРИХЫНЫҢ ӨЗЕКТІ МӘСЕЛЕЛЕРІ АКТУАЛЬНЫЕ ПРОБЛЕМЫ ИСТОРИИ КАЗАХСТАНА ДОРЕВОЛЮЦИОННОГО ПЕРИОДА

АРИЛЕРДІҢ ДІНИ НАНЫМ СЕНІМДЕРІ

У.Х.Шәлекенов -

т.ғ.д., ал-Фараби атындағы. ҚазҰУ профессоры

Адамзаттың ежелден келе жатқан идеологиясының бірі – діни сенім. Олар қоғамдағы, тұрмыстағы, рухани мәдениетіндегі басынан кешіргендерін, әдет-ғұрыптарды осы сенімі арқылы сәулелендірген. Алғашқы қоғамның қола дәуірінде әлемге әйгілі Арилердің өмірлеріне лайық наным-сенімдері болған «Авеста» кітабының басынан аяғына дейін айтылып отырады. Осы құнды шығармада сәулеленген дінге байланысты оқиғалардың Орталық Азияда болғанын тілге тиек етпекпіз.

«Авестаның» «Таттар және мазмұны, мәні» деген бөлімінде: «Таттарды «Авеста» зерттеушілері әндер, ән айту деп жазған. Шындығында бұл бір Жаратушығына ғана емес, әрбір жанды-жансыздың киелі рухына әртүрлі әдемі мақаммен әндете сыйыну, жалбарыну аяттары болатын. Барлық он жеті таттың қайталануы зороастриялықтардың құдайға құлшылық ғұрыптарына енген».

«Авеста» кітабының қысқаша мәні зороастризм дінін дәріптеуге, оған сыйынып жалбарынуға және Заратуштра пайғамбардан көмек сұрауға негізделген. «Авестадағы» бас құдай Ахура-Мазда болғанымен, табиғаттың әрбір саласы бойынша өз құдайлары болған: Ардвиг-Сур – су мен өнім құдайы; Михр (Митра) – күн құдайы; Бахарам – соғыс пен жеңіс құдайы және осылар тектес құдайлар «Авестада» баршылық. Осының алдындағы бөлімінде Ардвиг-Сур құдайын шаруашылыққа байланысты қарастырдық. Онан кейінгі Михр (Митра) – күн құдайына тоқталайық. Арилердің табиғатқа сыйынушылығы күшті болған. Барлық жан-жәндіктерге, өсімдіктерге, жан-жануарларға, соның ішінде адамға өмір беретін жерге, күнге, жалпы табиғатқа сыйынуы арилердің сана сезімінің жоғары дәрежеде дамығанынан хабар береді. Аттары аталған құдайлардың ішінде Митра – күн құдайы. Арилердің сыйынған күн бейнелері Орталық Азиядағы таулардың, өзендердің жағасындағы жартастарға салынғанын археологтар тауып және зерттеп келе жатыр. Бұл салаға айрықша үлес қосқан белгілі ғалым З.С.Самашев. Ол көп жылдардан бері Қазақстан жеріндегі петроглифтермен айналысып келе жатыр. 1971-1983 жылдары археологиялық зерттеу кезінде Шығыс Қазақстан облысының Ұлан, Күршім, Марқакөл, Зайсан аудандарының жерлерінен көптеген петроглифтер, суреттер тауып, оның нәтижесінде монография жариялады. Олардың ішінде күннің суреті салынған жәдігерлерді тауып, бәрін бір жерге топтап, кесте ретінде жариялаған. Кестедегі жәдігерлердің ішінде 16 санмен берілген свастикалық суреті де орын алған. Бұдан кейінгі жылдарда З.С.Самашев күннің бейнесі салынған петроглифтерді Қазақстанның басқа да аймақтарынан тапты. Олардың саны мол, мазмұны күнді дәріптейтін белгілер. Күнді бейнелеген петроглифтер Балхаш көлінің төңірігінен, Жетісу және Оңтүстік Қазақстан жерлерінен мол мөлшеде табылды. 1999 жылы Жамбыл облысының Шу ауданындағы Жайсан тауының ішіндегі Шатырқұл өзенінің жағасындағы жартасқа салынған петроглифті көріп, суретке салған едім. Ол петроглиф 843 санымен жарияланды.

Жоғарыда келтірілген күн кестегі свастика бейнесінің берілуі кездейсоқ емес. Ертедегі қола дәуірінде өмір сүрген арилер табиғаттың құрылу даңдылығынан хабарлар болып, күннің жерді сағат тілі бойынша солдан оңға қарай айналып тұратынын свастика суреті арқылы бейнелеген және оны өздерінің рәмізі етіп алған. Міне, арилердің күнді дәріптеулері өте жоғары дәрежеде болып, оны өздерінің нышаны етіп алып, тұрмыста кең дәріптеген. Әлемдегі үлкен үш дін: Буддизм, Христиан, Ислам діндері жаратушыны адам етіп бейнелеп, соған сыйынса, ертедегі арилер табиғатқа, күнге, аспанға сыйынғанын өреміз. Бұндай табиғатқа сыйыну сарқыншақтары бізге дейін келіп жеткен. Ислам дінін қабылдағанша түріктер Тәңірді бас құдайы етіп, соған әртүрлі құрмет көрсетіп отырған. Осы күннің өзінде де жасы үлкен

қариялар сөйлескенде «Тәңірім-ай», ««Тәңір сақтасын» деген сөзі «Құдаймен» қатар айтып отыратынын кездестіреміз. Жалпы, табиғатқа, күнге сыйынудың қалдықтары қазақтарда әлі де сақталып келе жатыр. Мысалы, қунақы жылдары қазақтар күнге сыйынып тасаттық беріп, жанбырдың жаууын жалбарынып сұрап жатады. Жаңа туған айды көргенде: «Ай көрдім, ақиретте иман көрдім. Жаңа ай жарылқа, ескі ай есірке» деп жатады. Осындай табиғатқа сыйыну ертеден келе жатқан діни сенімнің жұқаналары бізге жеткенінің түрлері аз емес.

Арилердің свастика рәміздері салынған бұйымдар, петроглифтер Орталық Азиядан жиі-жиі табылуда. Жоғарыда Алматы қаласының маңынан табылған қазанның бүйіріне салынған свастика таңбасын көрсеттік. Қыштан жасалған ыдыстарда да, әртүрлі бұйымдарда да осы таңба жиі кездеседі.

«Торғай даласындағы свастиканың сыры неде?» деген Төреғали Тәшеновтың мақаласы жарияланды. Онда қазіргі ғарышкер Торғай тегістігінен свастиканың суретін түсіргені туралы айтылған. «Жерде пайда болған геометриялық өрнектер геоглиф деп аталады. «Үш тоғай квадраты» деген атқа ие болған тұңғыш геоглиф қорған тектес 101 көмбеден тұрады. Ал Торғай свастикасының диаметрі 90 метрге жуық. 2008-2009 жылдары Торғай үстіртінен тағы да жеті объект табылған: шаршы, айқыш (крест) тектес үш белгі, 25 төмпешік-көмбеден тұратын алып шенбер.

Әзірге жүргізілген археологиялық қазба жұмыстары бұл белгісіз объектілердің құпиясын аша алған жоқ. Белгілісі барлық құпия көмбелер Торғай мен Обаған өзендерін қиып өтетін Торғай қолатына, яғни Торғай жырасына жақын орналасқан».

Келтірілген жолдардың иесі құнды деректерге көңіл бөлгенімен, оның ғылымға, жаналыққа қызығатындығы байқалады. Көп жылдардан бері Байқоңырдан ұшып жатқан ғарышкерлер тек қана Орталық Азия емес, бүкіл жер шарын айқұш-ұйқыш жоғарыдан суретке түсіріп келе жатыр. Олардың осы еңбектерінде археологияға қажетті осы сияқты деректер көптеп кездесуі мүмкін. Тілекке қарсы, ондай деректерді археологтар айтарлықтай пайдалана алмауда. Торғай кеңістігінен ғарышкерлердің түсірген свастика мен геометриялық төрт бұрышты орасан зор белгілердің тарихи мәні бар. Қазірде бұдан біздің археологтарымыздың хабары жоқ. Торғай кеңістегі, Ұлытау, Сарыарқа Орталық Азиядағы тамаша жерлердің бір бөлегі. Ертедегі қола дәуірінде бұл аймақ арилердің шоғырланған өлкелерінің бірі ретінде саналады. Олардың сыйынған бас құдайы Митраны жан-жақты дәріптеп, оны өздерінің рәмізіне айналдырған. Жоғарыда тоқталғанымыздай, археологтар жартасқа және археологиялық жәдігерлерге оқыра бояумен свастика белгісі салынған. Бірақ, осынша үлкен көлемде жерді ойып салған свастиканы біз бірінші рет кездестіріп отырмыз.

Ғарышкерлер жоғарыдан свастиканы суретке түсірсе, жер бетіндегі обаларды түсіру оларға соншалықты қиынға соқпасы айқын. Т.Тәшеновтың айтып отырған көп санды төмпештік-көмбелер дегені Қола дәуірінде дүниеден озған адамдардың қабірлері болуы мүмкін. Олар - обалар деп тарихта аталып келе жатыр. Біз назар аударып отырған мақала «Тобыл ойшылы» атты жәдігерге Т.Тәшенов төмендегіше мәлімет береді: «1977 жылы Қостанай қаласы маңынан Тобол өзенінің оң жақ жағалауынан В.М.Елисеев деген механизатор жер жырттып жүріп, екі қолын тізесіне салып, құйрығымен шоқайып отырған адамның тас мүсінің тауып алған. Археолог ғалымдар оған «Тобыл ойшылы» деген ат қойған. Қоңыр граниттен қашалған ер адам көкке қарап ойланып қалған сәті бейнеленген. Биіктігі 20 см, ауырлығы 4 келіден асады. Шамадан тас үлкен басы мойынсыз иыққа орнатылған. Қолдарының саусақтары сызықтармен бедерленген. Мандайы тар, мұрыны кекшиген үлкен де, көздері шүңірек, шымқырған ерні сызықшамен көрсетілген. Құлағы көрінер-көрінбес. Мүсін жақсы сақталған, тек аяқтарының басы шатынаған. 32 жылдан бері ғалымдар жұмбағын шеше алмай отырған «Тобыл ойшылын», біздіңше «Торғай ойшылы» деуге болады», - деп автор ойын аяқтайды.

«Тобыл ойшылы» жәдігерін Т.Тәшенов көзімен көріп, жетік суреттеген. Мақалада бұл мүсін Қостанай олыстық өлкетану мұражайында сақталғанынан хабар береді. Бұл мүсіннен біздің жергілікті археологиялық мамандардың хабары болған. Екі мүсіннің жасалуы бір-біріне ұқсас. Олар қола дәуірінің жоғарғы басқышындағы жәдігерлері екенінде дау жоқ. Қоңыр граниттен қашалып салынған мүсіннің жоғарылығы көрсетілген сипатына қарағанда, «Авеста» кітабында айрықша дәріптелетін арилер бас құдайы Күн – Митраның бейнесі салынған жәдігер. Оның құрылысының өзі соны меңзеп тұр. Олар көкке қарап, күнге сыйынып отырған адам екені айқын көрсетілген. Күн құдайдың бейнелеп, оны жан-жақты дәріптеп, мүсіндерін төземді, бұзылмайтын тастан істеп, Күн құдайы Митраның бейнесін мәнгі қалдырған. Осындай құнды тарихи жәдігерлердің көп мөлшерде Орталық Азиядан, әсересе, Орталық Қазақстан жерінен табылуы арилердің алғашқы пайда болған жері екенін дәлелдейді. Жылма-жыл

жиналып жатқан жазба, археологиялық деректер арилер туралы еуроцентристердің пікірлерін осылай жоққа шығарып келеді.

Т.Тәшенов осы мақаласында XVIII ғасырдағы Жорс Луи Леклер (Бюффон) ғалымның «Табиғи тарих» атты еңбегінен шумерлер туралы үзінді келтірген: «Бұл атты (шумерлерді айтып отыр) алып жүруге лайықты халық» есте жоқ ескі заманда Каспий теңізінде шығысқа таман дүниеге келген. Бұл халық «ғылым мен өнерді, басқа да адамзатқа пайдалы нәрселерді өркендеткені үшін біздің тарапымыздан аса үлкен құрметке лайықты».

Бұл ғалым арилерді дұрыс бағалаған. Осыған жақын пікірді ертедегі ортағасырдағы араб ғұламаларының бірі Мұхамбет ибн-Мансұр Мерверруди: «Тарих мүбаракшах» кітабында түркі елінің шығысы Қытайға дейін, батысы Византияға (Рум), солтүстігі Тоға даласына дейін, оңтүстігі Үндістанға дейінгі жерлерді алып жатқанын жазған. Араб тілінен кейінгі түркі тілі өте жақсы және жағымды тіл. Түріктердің жазуы болған. Олар жаратылыстағы құбылыстардың заңдылығын ертеден білген. Балаларын оқытып, сауатын аштырған. Олардың жазуы екі түрлі болған: біреуі соғдыларша, екіншісі оғыз-ғұзектерше. Түріктер хасида және рубайх жазған. Бізге мағынасы өте зор рубайлары жеткен». Бұл ғалым арилердің ертеден өркениетке жеткенің меңзеген. «Авестада» және көптеген тарихи еңбектерде арилерді осылай жоғары бағалаған. Сондықтан да, арилер этносына әлем халықтары сүйіспеншілікпен қарап, өздерін солардың ұрпақтары етуге ұмтылып келе жатыр. Ол туралы осы еңбектің жоғары жағында тоқталғанбыз. Бірақ атты этностар шумерлер емес, олар Орталық Азияның арилері. Олардың атты этностар деп аталуы тегін емес. Өйткені, жылқы малының шыққан жері - Орталық Азия. Арилер Каспий теңізінен шығысқа қарай тарап, Ұлы даланы өзінің Отанына айналдырған. «Авестада» сәулеленген арилердің тарихына тиісті деректер тек Орталық Азиядан табылып жатыр. Ондай мәліметтерді көп көлемде Тигр, Эфрат өзендерінің алқаптарынан кездестіру екіталай.

«Авеста» кітабында құдайларға, соның ішінде Күн құдайы Митраға арнап құрбандық шалу және қайтыс болған адамдарды жерлеу тәртібі сияқты діни наным-сенімдер жиі айтылады. Енді соларға қысқаша тоқталайық. Жоғарыда айтып өткен Ардвиг-Сура құдайына құрбандық шалу үшін әкелген тек қана үй жануарлары: айғыр, сиыр, қой. Ежелден бері бабаларымыз төрт түлік мал – түйе, жылқы, сиыр, қой-ешкі ұстаған. Бір қызықтысы – дүз аң-құстары мен түйе құрбандыққа шалынбаған. Дүз андарының құрбандыққа шалынбау себебі – құрбандық шалынатын қасиетті орынға жануарларды тірі етіп әкелу діннің басты қағидасы. Ал түйенің құрбандыққа шалынбауы неліктен? Зороастризм діні үшін түйе тәңірлік сипаттағы қасиетке ие. Арабтарда түйе құрбандыққа шалынған. Заратуштра бұл ғұрып керісінше. Заратуштра пайғамбардың есіміндегі «кәрі түйе» осы мазмұнға саяды.

«Авестаны» зертеушінің пікірін келтірдік. Мұсылман әлемінде құрбандық шалу осы күнге дейін тұрмыста бар. Оның генезисі алғашқы замандардан басталып, адам баласының эволюциялық алға ілгерілуімен, бұл діни ғұрып өзінің кейбір жақтарын өзгерткенімен, негізгі мәні әлі сақталып келеді. Оның айғағы жылына бір рет өткерілетін Құрбан айт діни мерекеге айналып, бір құдайға сыйынып келе жатыр. Дүз андарын құрбандыққа шалмайтын себебін айттық. Ал зороастролық дінге сыйынушылар түйені құрбандыққа шалмағанын автор діни наным - сенімге негіздеп дәлелдеуге тырысқан болса, неге арабтар түйені құрбандыққа шалғанына дәлел келтірмеген. Біздіңше, зороастризм дінін дәріптеуші арилер төрт түлік малдың көп өсірілетін табиғи - жағрапиялық жағдайда жасап, жылқы, қой, ешкі, сиырларды көп өсірген. Ал, түйе малы құмда, шөл-шөлейт аймақтарда ғана өсіріледі. Әсіресе, Орталық Азияның батыс, орталық, солтүстік және шығыс бөліктерінде түйе аз өсірілген. Сондықтан, түйе малының көп өсірілетін жерінде оның күшін пайдаланып, етін, сүтін тамаққа қолданған. Ал Араб елінің негізгі малы - түйе, қой. Оларда жылқы, сиыр малдары аз өсірілетіні баршаға мәлім. Қазірде де түрік тілдес халықтар түйені де, жылқыны да құрбандыққа шалмайды. Яғни, тек аша тұяқты жануарларды ғана шалады. Бұл ислам дініне байланысты.

«Авеста» бойынша арилердің қайтыс болған адамдарын жерлеу салтына көңіл аударайық. Марқұмдардың қоғамдағы атқарған қызметіне байланысты зираттары үлкенді-кішілі обалардан құрылған. Қайтыс болған адамның денесін обаның қақ ортасына орналастырып, оның қасына өзінің жеке меншігіндегі дүниелері мен қару-жарақтары, мінген атының денесі қойылған. Бұларға қосымша, атакты адам болса, оның әйелдерінің біреуін өлтіріп, денесін қымбатты заттармен және екі тегершікті алтыннан соғылған күйме арбаны қоса жерлеген. Бұндай адамдардың обалары үлкен болып, басқалардан ерекшеленіп көрінеді.

Арилердің мұндай обалары Орталық Азияда және Қара теңіздің солтүстік кеңістігінде өте көп сақталған. Тек Қазақстан кеңістігіндегі сақталған обалардың көптігі сонша, олардың санын есептеп

шығару мүмкін емес. Себебі, сонша жылдардан бері тұрған обалардың кішігірімдері жермен-жексен болып, диқандар оларды егістік даласына айналдырып жіберген. Басқасын айтпағанда, тек XX ғасырдың ортасында тың жерлерді игеру кезінде 25 млн. га. жер жыртылған уақытта, көптеген су қоймаларын салғанда қанша обалардың жоқ болып кеткенін ешкім айта алмайды. Солай болса да, Қазақстанның кең байтақ жерінде сақталып қалған обалар әлде де баршылық.

Енді осы обалардың зерттелу кезіндегі сырларының ашылуына тоқталайық. Солохо обасы - Украина Республикасының Запорожье облысында, Б.Знаменко селосының оңтүстік-шығысында 12 км. жерде орналасқан. 1912-1913 жылдары оны Н.И.Веселовский зерттеген. Биіктігі 18 м обадан екі патша бейіті табылған. Табытқа патшамен бірге екі малайы қойылған. Обадан қару-жарақ, әшекей бұйымдары, күміс ыдыстар, т.б. шыққан. Ең құндысы - алтын тарақ және күміс алқа.

Берел обасы - Шығыс Қазақстан облысының Қатонқарағай ауданындағы елді мекенің солтүстік-шығысында 80 км. Ақбұлақ өзенінің Бұқтырмаға құяр сағасында орналасқан қола, темір дәуірлерінің ескерткіші. 31 обадан тұратын Берел кешені Алтай тауына орналасқан. XIX ғасырдың ақырында Ресей ғалымдары Берел ескерткішін зерттей бастаған. Бірақ бұл ескерткішті кең көлемде тұрақты археологиялық зерттеу белгілі ғалым З.С.Самашевтың басшылығымен жүргізіліп келеді. Осы ұзақ уақытта Берел ескерткішінің сырын ашып, кең көлемде оның нәтижелері мақалаларда, арнайы монографияларда жарық көрді. Сондықтан көпшілік оқырмандарға бұл ескерткіш таныс болғандықтан тек одан сол кезеңдегі жерлеу тәртібі бойынша табылған жәдігерлерді келтірейік: «Тоң қабатында адам мен жануарлардың қалдықтары, органикалық материалдардан жасалған заттар жақсы сақталған. Молада отыз-отыз бес шамасындағы ер адам мен одан егделеу әйел жерленген. Екеуі де осы өңірде шамамен 2400 жыл бұрын өмір сүрген халықтардың ең мәртебелі кісілері болған. Ер адамның қос бұрымдап өрген шашы мен мұрты, сондай-ақ асыл тастармен және алтынмен әшекейленген былғары тонының жұрнақтары сақталған. Қайтыс болған патшаның о дүниедегі жанына арнайы қосып көмген 13 жирен атының мүрдесі тоңның астында бүкіл әбзел-әшекейлерімен сақталған».

Берел обаларынан археологтардың тапқан жәдігерлері адамды таң қалдырады. Олар мәңгі тоңның арасында ғасырлар бойы жатса да, өздерінің алғашқы сапаларын бірқанша сақтаған. Адамдардың бұйымдары, жануарлардың денелері өздерінің алғашқы қасиеттерінен хабар беретін бөліктері бізге жеткен. Бұл тамаша ескерткішті көп жылдар бойы зерттеп келе жатқан З.С.Самашевтың мына жұмбақтау пікірін сол күйінде келтірейік: «В целом находки, сделанные в II-м кургане Берель, является не только уникальными, но представляют собой выдающееся открытие мирового уровня и, безусловно, внесут существенный вклад в развитие мировой культуры».

Біз бұл келтірілген пікірге қосыламыз. Сонымен бір қатарда Берел обасындағы адамдарды жерлеу әдет-ғұрпы арилердің осындай дәстүрін тура қайталап тұрғанын кездейсоқ деуге аузымыз бармайды. Бұл ескерткіш қола мен алғашқы темір дәуіріне жатқанымен, қола дәуірінің жоғарғы кезеңінде жасаған арилердің әдет-ғұрпының Орталық Азия этностарының арасында жалғасып келе жатқанын сәулелендіреді және Алтай өңірінде де арилердің жасағанын дәлелдейтін құнды деректер екенін айрықша айтамыз.

Есік обасы - Алматы қаласының шығысында 6 км жерде, Есік қаласының солтүстік жақ шетіне, Есік өзенінің сол жақ – 1970 жылдары К.А.Ақышевтың басшылығымен археологиялық жұмыстар жүргізіліп, оның сырын ашқан. Қазба жұмысының барысында обаның ортасы мен бүйірінен екі қабір ашылған. Оның біріншісі тоналып бүлінген. Ал екіншісі алғашқа жағдайын сақтаған. Ол жерден Тянь-Шань шыршасының бөренелерінен соғылған табыттың (аумағы 3,3x1,9 м) ішінде шамамен 17-18 жасар жауынгердің денесі табылған. Б.з. б. V- IV ғасырларға жататын Есік обасының 4000 астам бұйымдар табылды. Бұлардан басқа қоладан, күмістен жасалған бұйымдармен бір қатар жазуы бар күміс тостаған табылып, оған «Есік жазуы» деген ат қойылған.

Қорытта айтқанда, Есік обасынан табылған жәдігерлер өздерінің жасау жағынан өте жоғары сапалы болып, көрермендері таң қалдырады. «Есік қорғанынан табылған алтын әшекейлер әр алуан тәсілмен жасалған: соғу, штамптау, ою, балқыту, соғып алтындау, жалтырату, әсем түйіршіктермен және пастамен безендеру, т.б. тәсілдерді қолданған», - деп бұл жұмысты бастап, оны халыққа жеткізуде зор еңбек еткен К.А.Ақышев осылай жазған болатын. Бұл ескерткіштен шыққан жәдігерлерді мамандар жан-жақты зерттеп, қайта жаңғыртып, оған «Алтын адам» деген ат қойып, әлемді аралатып шықты. Қазіргі кезде осынша құнды деректерді берген Есік обасын, онан шыққан «Алтын адам» білмейтіндер шамалы шығар. Есік обасынан табылған жәдігерлерді археологтар темір дәуіріне жатқызғанымен, бұл ескерткіштегі дүниеден озған адамдарды арилер сияқты әдет-ғұрыптармен жерленгенін байқаймыз.

Шілікті обасы - Шығыс Қазақстан облысы Зайсан аумағындағы Маңырақ және Тарбағатай таулы жотасының аралығындағы ұзындығы 80, ені 30 шақырым кеңістікті алып жатқан жазықтықта орналасқан. Табиғаты тамаша. Жазықтықта 50-ден астам үлкен және орташа, кіші барлығы 300-ден астам обалар бар. 1949, 1959 және 1962 жылдары Ленинградтан келген археологтар 13 обада зерттеу жұмыстарын жүргізген. Тек 2003 жылдан бері тұрақты археологиялық зерттеуді Шілікті обаларында Қазақ ұлттық университетінің мамандары жүргізіп келе жатыр. Олар екі үлкен және бірнеше шағын обаларда қазба жұмыстарын жүргізген. Солардың ішінен «Бәйгетөбе» деп аталатын үлкен оба тамаша жәдігерлер берді. Оның биіктігі 7,9 м, диаметрі оңтүстіктен солтүстікке қарай 99 м, шығыстан батысқа қарай 97,4 м. Осы обада қарағайдан соғылған табыттың ішіне қойылған адамның қаңқасы түгелімен сақталған. Оның қасынан қымбат жәдігерлер табылған. Оларды осы зерттеуді басқарушы Ә.Т.Төлеубаевтың жазғанынан келтірейік: «Бәйгетөбе обасынан барлығы 4303 дана алтын заттар табылды. Оның 153 данасы мәлінің маскасы бейнесінде, 36 данасы бүркіт-самұрық, 20 данасы бұғылар, 39 данасы қасқыр түрінде, бір түйме-қаптырма бес жұлдыз, бір қаптырма арқар бейнесінде. Сонымен қатар, 23 дана қоңырауша түріндегі, 63 дана кеңірдекше, 17 дана алтын тілікше, 7 дана алтын сым, 141 дана жартышар сияқты салпыншақтар, 2835 дана миниатюралық құлақшалы кесеге ұқсас салпыншақтар, 223 ұсақ кеңірдекше тізбе, 743 шығыршық тізбе және бір дана кішкене қапсырма шеге табылды».

Осынша алтыннан жасалған бұйымдармен жерленген адамның қарапайым тұлға еместігі өзінен-өзі анық болып тұр. Аттары аталған асыл жәдігерлердің иегері өз заманының ірі бай адамы болуы керек. Ол өзінің өмірінде қолы жеткен асыл бұйымдарды тырнақтай жинаған сияқты көрінеді. Оның қоғамдағы дәрежесін мамандар алдағы уақытта анықтай жатар. Табылған жәдігерлердің арасында бір түйме – қаптырмада бесжұлдыз бейнеленген жәдігер бар. Бұл көңіл аударарлық бұйым. Оның мәні әлі белгісіз болып келеді. Біздің пікірімізше, бұл бесжұлдыз әлемдегі бес құрлықты бейнелеген. Арилер табиғатты, жағрапияны жетік білгендіктен свастика сызығы арқылы Күннің жерді айналатынын белгілеген ғой. Олай болса, олар жер шарының бес құрылықтан құралғанын білмеуі мүмкін емес. Олар сол құрылықтарды иеленуді өздерінің басты мақсаты дегенге келеді.

Шіліктідегі Бәйгетөбеден шыққан жәдігерлердің арасында бір ғана адамның қаңқасы шыққанымен, бұл марқұмды жерлеу салтында арилердің әдет-ғұрпы сақталғанын байқаймыз. Арилерде дүниеден озған адамдарының жеке мүліктерімен, жинаған асыл бұйымдарымен жерлегені баршаға мәлім. Орталық Азия - арилердің отаны атты мақаламызды аяқтай келіп, төмендегі тұжырымға келдік. Ғасырлар бойы еуроцентристер арилерді тек лингвистикалық деректерге негізделіп, өздерін солардың ұрпақтарымыз деп, қағаз бетін толтырса да бұл проблеманы шеше алмай кележатыр. Өйткені, олар «Авеста» кітабының тек лингвистик бөліміне ғана сүйеніп, жазбадағы басқа құнды деректерге көңіл бөлгісі келмеген. Ондай деректер еуроцентристердің пікірлеріне қайшы келген.

Арилердің бізге қалдырып кеткен қазірше бірден-бір жазба дерек болып саналатын «Авеста» кітабына негізделіп, арилердің кір жуып, кіндік кескен жері Орталық Азия және Солтүстік Кавказ бен Қара теңіздің солтүстік даласы болғаны туралы пікір айттық. Ол ойымызды дәлелдейтін деректерді Авестаға негіздеп баяндадық.

«Авеста» кітабында көрсетілген ономастикалық жер, су аттары Орталық Азиядан табылып жатыр: Қаратау, Тұран елі, Әмудария, Сырдария, Еділ, Дон, Орал өзендері, Каспий, Арал теңіздері, Балхаш көлі, Алтай таулары және т.б. табиғи-жағрапиялық жер атаулары. Арилердің шаруашылығы кешенді болғаны тілге тиек етілді. Олар төрт түлік малдың бәрін өсірген. Соның ішінде жылқы мен сиыр көп өсірілген. Жылқының алғашқы өрбіген жері Орталық Азия, әсіресе, Қазақ даласы болғаны туралы жазба деректерді келтірдік. Бұл екі мал ежелден отырықшылық жағдайға бейімделген. Олар суы мол, шөбі шүйгін жерлерде жақсы өседі. Бұл пікірді археологиялық зерттеулер дәлелдеп келеді.

Арилер қола дәуірінің жоғарғы кезеңінде белгілі этностар болып, қола мен алтынды мол иелеп, оларды көршілеріне таратқаны туралы жазба, археологиялық деректерге негіздеп жаздық. Ежелден түсті металдардың отаны Орталық Азия болғаны қазір баршаға мәлім. Қол өнер кәсібі де бұл аймақта дамып, алтыннан, қоладан арилер тамаша бұйымдар жасағанын археологиялық зерттеулер көрсетіп отыр.

Егіншілік бұл аймақта қолдан суару арқылы және жаңбырдың, қардың ылғалымен өсірген. Орталық Азияда қолдан суару арқылы жүргізілген егіншілік Мысыр, Алдыңғы Азия елдерімен бір қатарда болғанын археологиялық зерттеулер арқылы дәлелденгеніне тоқталдық. Орталық Азия кеңістігінде төрт түлік мал көп өсірілген. Әсіресе, Қазақ даласында. Қазірде де бұл аймақта мал аз өсірілмейді. Бұдан көшпелілік пікір келіп шықпауы керек. Ежелден малды бағатын мамандар болған: жылқышы, сиыршы, түйеші, қойшы. Малы көп адамдар соларға бақтырған. Өздері отырықшы, жартылай отырықшылық өмір

сүрген. Орта шаруалар мен кедейлер өз малдарын өздері баққан. Малды өсіру үшін барлық халықтың көшіп жүруі шарт емес.

Арилердің наным-сенімдері мен діни әдет-ғұрыптары «Авестада» бастан-аяқ айтылып отыр. Міне, осы рухани мәдениеті Орталық Азияны мекендеген этностардың арасынан кең орын алған. Мысалы, құрбандық шалу, жерлеу әдет-ғұрпы. Арилердің осы сияқты әдет-ғұрыптары Орталық Азия түріктерінің тұрмысында кең тараған. Ондай деректерді жылма-жыл археологтар обалардан тауып жатыр. Бұндай обалар Қазақстанда кең көлемде зерттелуде. Олардың барлығына тоқталып шығу мүмкін болмағандықтан, тек ең ірілерінен мысал ретінде келтірдік. Түріктердің ежелгі көршілерінен мұндай обаларды табу оңай емес. Осы жоғарыдағы деректерге сүйене отырып, арилердің Отаны - Орталық Азия деген тұжырымға келеміз.

Резюме

Данная статья – завершающая третья часть, посвященная ариям, написана на основе достоверных археологических, литературных и материальных источников. В ней рассматриваются материалы, касающиеся вероисповедания ариев Казахстана.

Summary

Given article - a last third part, denoted ariam, is written on base reliable archeological, literary and material sources and is dedicated to faiths ariam Kazakhstan.

ИЗ ИСТОРИИ ПОВСЕДНЕВНОСТИ ЖИТЕЛЕЙ УЕЗДНЫХ ГОРОДОВ СТЕПНОГО КРАЯ в конце XIX - начале XX века

Р.С. Буктугутова –

*д.и.н., доцент, заведующая кафедрой СГД
Кокшетауского института экономики и менеджмента*

Добрососедские казахстанско-российские отношения своими корнями уходят вглубь веков. Как свидетельствуют исторические документы, в развитии казахстанско-российских отношений в конце XIX – начале XX вв. важную роль играли Омск и другие уездные города Северного и Восточного Казахстана, расположенные на территории Степного генерал-губернаторства (широко распространенное неофициальное название Степной край).

Развитие уездных городов Степного края, наряду с общими чертами, имело известную специфику по сравнению с городами европейской части Российской империи. В основе образования здесь городов лежало не отделение ремесла от земледелия, а перемещение в Степной край населения из внутренних российских губерний. Уездные города возникали на земле, которая после принятия казахским населением подданства России, была объявлена государственной собственностью. Значительный срок они выполняли преимущественно административные функции и лишь после проведения транссибирской железнодорожной магистрали в середине 90-х годов XIX в. в них начинает достаточно заметно развиваться торговля и промышленность, растет численность населения, изменяется культурный облик городских поселений.

Изучение истории уездных городов Степного края в конце XIX – начале XX вв. позволит представить как менялись хозяйственная жизнь и культурный облик городских поселений, под влиянием каких факторов происходили эти изменения, какое значение они имели для населения городов и округа. Важное значение имеет также выявление как общих черт, так и своеобразия социально-экономического и культурного развития уездных городов данного региона. Это даст возможность более детально проследить их историю и подготовить в известной мере основу для написания обобщающих работ.

Разработка проблемы представляет интерес и в практическом плане. В современных условиях исторический опыт функционирования системы городского управления, развития торгово-промышленной и социально-культурной сферы, проведения налоговой политики в малых городах может быть использован в деятельности органов местного самоуправления. Все это вместе взятое – показатель актуальности и научной значимости избранной для изучения темы.

Рост численности жителей крупных уездных городов Степного края на протяжении изучаемого периода происходил преимущественно за счет пришлого населения, то есть механического прироста. Население Петропавловска, в частности, с 1897 по 1914 гг. выросло на 30 тыс. чел., при этом его естественный прирост в эти годы колебался от 300 до 500 чел. в год и лишь в 1914 г. он составил 1492 чел. В Акмолинске соответственно за те же годы население увеличилось на 9052 чел., а естественный прирост составлял в среднем около 150-250 чел. в год и лишь в 1907 г. превысил 500 чел. Таким образом, на долю естественного прироста в этих городах, по нашим подсчетам, приходилось примерно от 20 до 30 % увеличения численности местного населения.

Пополнению городского населения уездных поселений Степного края способствовало также развитие торговли, которая превращалась в традиционный вид занятий как для постоянных жителей городов, так и для лиц, проживающих в них по разным причинам /1/. Торговля, являясь важным фактором в развитии городов Степного края, заметно влияла на увеличение численности их населения. В данной связи применительно к изучаемому району можно вполне оправданным считать мнение, что «рост городов ...был следствием развития внутренней торговли» /2/.

Культурный облик уездных городов Степного края формировался под воздействием социально-экономических процессов, происходивших в стране и на ее восточных окраинах. Известно, что капиталистическая модернизация требует повсеместной грамотности. Между тем по уровню грамотности население Степного края заметно отставало не только от губерний Европейской России, но также от сибирских губерний. Акмолинская область, например, в этом плане была последней в ряду других губерний и областей Сибири, отставая от Европейской России по общей и мужской грамотности более чем в 2 раза. На 1905 г. доля грамотных среди всего населения области составляла 14 %, среди мужчин соответственно – 20 % /3/. Даже в уездных городах Степного края образовательная сфера вплоть до конца XIX в. была развита крайне слабо. Так, в наиболее крупном по численности населения уездном центре региона, каким являлся Петропавловск, на рубеже XIX – XX вв. учебные заведения были представлены лишь 5-ти классным мужским училищем, женской прогимназией, тремя церковно-приходскими школами, двумя станичными начальными училищами и несколькими татарскими школами при мечетях /4/.

В других уездных центрах Степного края ситуация в образовательной сфере была еще хуже. В Акмолинске, в частности, функционировали 3-х классное городское училище и две приходских школы, в Кокчетаве – две низших школы для мальчиков и одна для девочек, в Павлодаре – церковно-приходское и станичное училища, в Усть-Каменогорске – 3-х классное городское училище и женское приходское училище/5/. Существовавшая в Петропавловске женская прогимназия была на тот период по сути дела единственным средним (неполным) учебным заведением, функционировавшим в уездных городах Степного края.

В начале XX в. по мере втягивания региона в орбиту российского капитализма положение в образовательной сфере уездных городов Степного края пусть медленно, но неуклонно стало меняться. О необходимости распространения грамотности среди народных низов и расширения сети образовательных заведений говорили не только представители демократической интеллигенции, но и царские администраторы. В отчете Акмолинского губернатора за 1897 г. указывалось, что школы нужны как русскому, но «еще больше киргизскому (казахскому – Р.С.) населению – в целях сближения сего последнего с русской народностью и культурой и постепенного приготовления его к переводу в оседлое состояние. Но для того чтобы организовать и поставить в области школьное дело на такую высоту, при которой школы приносили бы населению действительную пользу, потребуются значительные денежные средства»/6/.

Более быстрыми темпами, по сравнению с другими уездными городами Степного края, в начале XX в. развивалась образовательная сфера в Петропавловске, Акмолинске и Павлодаре. Количество учебных заведений разных типов в Петропавловске, например, увеличивалось из года в год, что объяснялось потребностями растущего торгово-промышленного центра и увеличением численности его населения. Согласно данным обзора Акмолинской области за 1914 год, в городе функционировали следующие учебные заведения: женская гимназия (учителей – 18, учащихся – 458), реальное училище (учителей – 18, учащихся – 219), 1-ое высшее начальное училище (учителей – 9, учащихся – 213), 2-е высшее начальное училище (учителей – 6, учащихся – 86), высшее начальное женское училище (учителей – 6, учащихся – 99), городское мужское училище (учителей – 4, учащихся – 60). Кроме того, в городе насчитывалось 7 приходских училищ (общее число учащихся в них составляло 960 человек), 2 одноклассных церковно-приходских школы (121 учащийся) и несколько мусульманских школ при

мечетях (в них обучалось 578 человек)/7/. Таким образом, в учебных заведениях разных типов в Петропавловске в 1914 г. обучалось около 3 тыс. человек.

В начале XX в. некоторые перемены произошли также и в образовательной сфере Акмолинска. К тем немногим учебным заведениям, которые существовали в городе в 90-х годах XIX в., добавились новые, в их числе высшее женское начальное училище, Мариинское 4-х классное женское училище, начальные мужское и женское училища, а также ряд других учебных заведений. В 1914 г. образовательная сфера Акмолинска была представлена высшим женским начальным училищем (5 учителей и 125 учащихся), Мариинским 4-х классным женским училищем (8 учителей и 180 учащихся), начальными мужским (1 учитель и 55 учащихся) и женским (1 учитель и 58 учащихся) училищами, 3 мужскими приходскими училищами (8 учителей и 293 учащихся)/8/. В двух мусульманских школах при мечетях кроме того обучалось 145 учащихся/9/. Общее число учащихся в Акмолинске (немногим более 850 человек) вследствие его отставания по уровню социально-экономического развития было гораздо меньше, чем в Петропавловске. Однако по сравнению с 80-ми – 90-ми гг. XIX в., когда в немногих учебных заведениях Акмолинска обучалось не более 15-20 человек в каждом /10/, роль образовательной сферы в социокультурной жизни города в начале XX в. несомненно возросла.

В Кокчетаве и Каркаралинске даже в начале XX в. учебных заведений насчитывалось единицы. В Кокчетаве, в частности, вплоть до 1914 г. функционировали лишь 3-х классное городское и два приходских (мужское и смешанное) училища, а в Каркаралинске – 3-х классное городское училище, 2-х классное русско-казахское и одно приходское училища /11/. Некоторые сдвиги в образовательной сфере Кокчетавы намечались лишь в 1914 г. В феврале этого года директор народных училищ Акмолинской и Семипалатинской областей обратился с просьбой к Акмолинскому губернатору открыть ремесленные отделения и классы ручного труда при общеобразовательных школах Кокчетавы. Он предложил открыть ремесленное отделение при 3-х классном городском училище и курс по обучению девочек кройке, шитью и рукоделию при смешанном приходском училище. В июле 1914 г. директор народных училищ Акмолинской и Семипалатинской областей направил также ходатайство Акмолинскому губернатору об открытии в Кокчетаве нового учебного заведения – прогимназии и высшего женского начального училища/12/. После рассмотрения ходатайства директора народных училищ Акмолинский губернатор разрешил открыть в Кокчетаве высшее женское начальное училище, в первый класс которого в 1914 г. было зачислено 77 учениц. Общее же количество учащихся в учебных заведениях Кокчетавы в 1914 г. составляло, по нашим подсчетам, около, 590 человек.

В начале XX в. наряду с увеличением количества общеобразовательных заведений разных типов в уездных городах Степного края определенное развитие получило также профессиональное образование. Зачатки его здесь появились еще в 80-х годах XIX в., когда в Акмолинске, Каркаралинске, Петропавловске, Зайсане и Усть-Каменогорске были открыты низшие сельскохозяйственные школы. Несколько позднее аналогичные учебные заведения появились в Атбасаре, Кокчетаве и Павлодаре /13/. Согласно положению о низших сельскохозяйственных училищах они создавались для распространения «в народе, преимущественно путем практических занятий, основных познаний по сельскому хозяйству», а также «по ремеслам: кузнечно-слесарному, плотнично-столярному, сапожно-шорному» и некоторым другим /14/. В низших сельскохозяйственных учебных заведениях курс обучения составлял 3 года. Плата за обучение не взималась. В числе воспитанников сельскохозяйственных школ были как русские, так и представители коренного населения Степного края. Количество учащихся в них в разных местах было неодинаковым, но, как правило, оно редко превышало 30 человек /15/.

Профессиональные заведения другого профиля в уездных городах Степного края исчислялись единицами. Так, в Петропавловске после прихода в город железной дороги было открыто железно-дорожное училище, а в Акмолинске в 1915 г. появилась учительская семинария /16/. Можно сказать, что профессиональное образование здесь делало еще только первые шаги и мало влияло на социокультурный облик уездных городов.

Весьма показателен в этом плане доклад члена Западно-Сибирского отдела Русского географического общества В.А. Остафьева, который он сделал по результатам обследования города Кокчетавы и его окрестностей. «Тяжелое, удручающее впечатление, – заявил он, – производит вся эта, чудная, живописная и богатейшая местность, еще недавно, сравнительно, занятая человеком, но уже варварски обезображенная, уже превратившаяся местами в пустыню. Около Кокчетавы горы оголены, всякая растительность уничтожена. Около Зеренды прекрасный бор вырублен наполовину: «Роща – наша кормилица», – говорит хищник-казак; «нет лишних денег – нарубил лесу и продал; на наш век хватит»... Лес губят нещадно,

масса стволов гниет, валяясь, огромные участки обуглены пожарами. Вместе с лесом гибнет и травяная растительность, и кустарники, дававшие массу ягод. С почвой богатой, но быстро истощаемой, население обращается так же, как с лесом, рыбой и другими богатствами края; все виды хозяйства в упадке, на всем - печать заброшенности, небрежения. В селениях – множество заколоченных, брошенных домов»/17/.

В целом, несмотря на определенные сдвиги, образовательная сфера в уездных городах Степного края даже в начале XX в. по многим параметрам еще не соответствовала потребностям и нуждам городских жителей. Несколько выправляла ситуацию с нехваткой образовательных учреждений в уездных городах общественная инициатива, направленная на создание культурно-просветительских обществ. Городская общественность, в частности, с энтузиазмом встретила предложение местной интеллигенции об открытии обществ попечения о начальном образовании, обществ трезвости и других культурно-просветительских учреждений. В 1893 г., например, в Акмолинске бывший городской судья К.Е. Тартышев выступил с предложением провести среди горожан подписку по сбору средств для открытия общества попечения о начальном образовании. Затем был выработан устав общества, который был направлен для утверждения губернатору Акмолинской области. После многолетних проволочек устав общества попечения о начальном образовании в 1898 г. наконец-то был утвержден. Согласно уставу цель акмолинского общества попечения о начальном образовании состояла в доставлении средств к «улучшению материального и нравственного состояния начального образования» в городе. На средства общества попечения городским учебным заведениям доставлялись учебные и письменные принадлежности, нуждающиеся ученики за счет общества обеспечивались одеждой, им бесплатно оказывались также медицинские услуги /18/.

Одной из форм просветительской работы являлись народные чтения.

До середины 70-х гг. XIX в. народные чтения разрешались только в Петербурге и Москве. В декабре 1876 г. были изданы правила об устройстве народных чтений в губернских городах и только с 11 октября 1894 г. царское правительство разрешило проводить народные чтения в уездных городах и селах/19/. «Народные чтения являются своего рода воскресной школой для народа, которая должна вносить в аудитории новые впечатления, пробуждать, говоря словами Пушкина «добрые чувства», возбуждать любознательность, давать ответ на самостоятельно возникающий у кого-либо из посетителей аудитории вопрос, – которая должна, вообще, возможно больше просвещать, а меньше всего развлекать»/20/, – так определял задачи народных чтений один из их организаторов в Петропавловске. Подтверждением этих слов может служить празднование в Петропавловске 100-летнего юбилея со дня рождения выдающегося русского поэта А.С. Пушкина в 1899 г.

Для населения России, в том числе и для населения уездных городов Степного края, большим бедствием было пьянство. Для борьбы против пьянства и антиалкогольной пропаганды в уездных городах региона в конце XIX – начале XX вв. по инициативе общественности стали создаваться попечительства о народной трезвости. Такие попечительства существовали практически во всех уездных городах Степного края. Наряду с антиалкогольной пропагандой эти попечительства вели также просветительскую работу среди городского населения. В целях большей эффективности просветительской работы в некоторых уездных городах попечительства о народной трезвости создавали народные дома и библиотеки. В Павлодаре, например, в начале XX в. попечительству о народной трезвости было передано одноэтажное деревянное здание, в котором в 1902 г. попечительством был открыт народный дом. Здесь местными любителями и заезжими актерами ставились отрывки из опер и пьес, читались лекции духовно-нравственного содержания, впервые демонстрировалось немое кино. После революции 1905 г. народный дом был закрыт, а его помещение передано мужской гимназии /21/.

В некоторых уездных городах попечительства о народной трезвости являлись учредителями бесплатных библиотек. В 1902 г., в частности, попечительство о народной трезвости в Петропавловске открыло свою библиотеку-читальню. Библиотекарем был выбран Г.И. Мазик. Количество читателей быстро росло. В 1905 г. в ней насчитывалось 2859 читателей, которыми было сделано 26320 посещений. Здесь проводились чтения и другие мероприятия. В 1905 г. в библиотеке проведено было 476 чтений. Наряду с книгами библиотека выписывала журналы и газеты, в их числе такие: «Ремесленная газета», «Вестник знаний», «Деревня», «Журнал для всех», «Сибирская жизнь», «Природа и люди», «Нива», «Русское слово», «Степной край», «Свет», «Уральская жизнь» и «Русское чтение»/22/. Работник библиотеки в 1905 г. в своем отчете писал: «В отчетном году библиотека-читальня функционировала усиленным образом и повидимому, заслужила симпатии населения как своей доступностью, так и подбором книг. В городе Петропавловске существует всего одна библиотека-читальня – именно

городская, но там условия для недостаточного читателя неподходящие. Так, например, кроме того, что каждый подписчик уплачивает сравнительно высокую подписную плату, требуется обязательный взнос денежного залога не менее одного рубля, что крайне обременительно для недостаточных подписчиков и учащихся». И далее он пояснял: «Выдача книг и периодических изданий производится всем желающим без различия званий, бесплатно и без всякого залога, при этом об учащихся спрашивали у надлежащего начальства список о том, в каком учебном заведении находится учащийся и в каком классе, для того, чтобы сообразно его возрасту можно было выдать ту или иную книгу или периодическое издание» /23/.

В уездных городах Степного края наряду с русскими проживали, также казахи, татары и представители других национальностей. Поэтому далеко не случайно, что по мере развития культурной жизни в городских поселениях региона стали возникать, в частности, библиотеки, обслуживавшие культурные запросы тюркского населения. В 1908 г., например, были созданы общество для содержания мусульманской библиотеки-читальни в Петропавловске и мусульманская библиотека-читальня в Акмолинске. Особенно следует отметить деятельность общества для содержания мусульманской библиотеки-читальни в Петропавловске, где ответственным за библиотеку был назначен казак Раимжан Марсеков. Он был одним из первых юристов-казаков, имеющим университетское образование. Благодаря его энергичной деятельности мусульманская библиотека-читальня вскоре оказалась в самой гуще культурной и общественной жизни города/24/.

Важное значение в развитии культурной жизни уездных городов Степного края сыграла деятельность находившегося в Омске Западно-Сибирского отдела Русского географического общества (ЗСОРГО). Созданный в 1877 г. отдел ставил своей целью изучение Западной Сибири и «сопредельных стран Средней Азии и Западного Китая в отношении: собственно географическом, геологическом, естественно-историческом, этнографическом, статистическом, археологическом»/25/.

Таким образом, расширение образовательной сферы, появление культурно-просветительных организаций, деятельность подвижников просвещения и культуры в конце XIX – начале XX вв. оказали заметное влияние на развитие культурной жизни населения уездных городов Степного края. Культурная жизнь в этих городах стала более разносторонней, в ней участвовали уже не единицы, а значительное число местных жителей. Развитие культурной жизни в уездных городах имело важное значение не только для подъема культурного уровня местных жителей, но и оказывало влияние на приобщение коренного населения региона, т.е. казахов к русской культуре.

1. Касымбаев Ж. *Городское население Восточного Казахстана (XIX в. – до 90-х годов)* // *Проблемы социально-экономического и этнодемографического развития городов Казахстана*. - Алма-Ата, 1985.- С. 16.

2. Касымбаев Ж. *Указ. соч.* С.19.

3. *Очерки истории города Омска. Т. 1. Дореволюционный Омск*. - Омск, 1997. - С.187.

4. Морозов М.А. *Петропавловск...* С. 67.

5. *Обзор Акмолинской области за 1902 г. Омск, 1903. Л. 40; Обзор Семипалатинской области за 1902 г. - Семипалатинск, 1903. С. 90-91; Макеев М. Наши Павлодар*. – Павлодар, 1970. - С. 8-9.

6. ЦГА РК. Ф. 369. Оп. 1. Д. 2443. Л. 8.

7. *Обзор Акмолинской области за 1914 год. Вед. № 8.*

8. *Обзор Акмолинской области за 1914 г. Вед. 18.*

9. Там же.

10. ЦГА РК. Ф. 345. Оп. 1. Д. 753. Л. 145.

11. Ермекбаев Ж.А. *Из истории развития образования и культуры в городе Кокшетау. (К 180-летию образования Кокшетау)* // *Проблемы историографии, источниковедения и исторического краеведения в вузовском курсе отечественной истории*.- Омск, 2004. С. 182; *Обзор Семипалатинской области за 1905 г. - Семипалатинск, 1906.*

12. ЦГА РК. Ф. 369. Оп. 1. Д. 4748. Л. 17-18.

13. *Сборник сведений по сельскохозяйственному образованию. Вып. II. Сельскохозяйственные учебные заведения к 1.01.1898 г. С. 46-49; Сборник сведений по сельскохозяйственному образованию. Вып. XVI. Сельскохозяйственные учебные заведения в 1910 г. - С. 106-111.*

14. *Сборник сведений по сельскохозяйственному образованию. Вып. XVI. Сельскохозяйственные учебные заведения в 1910 г. С. 106-111.*

15. Толочко А.П. *Развитие русского образования в Степном крае...* С. 54.

-
16. Толочко А.П. Развитие русского образования в Степном крае... С. 53-54; Морозов М.А. Петропавловск... С. 101.
 17. Юбилейный сборник Западно-Сибирского отдела Русского географического общества.- Омск, 1902. С. 103.
 18. ЦГА РК. Ф. 425. Оп. 1. Д. 1-б. Л. 2.
 19. Урашев С. Родники просвещения. - Алматы, 1998. - С. 23.
 20. ЦГА РК. Ф. 504. Оп. 1. Д. 16. Л. 276.
 21. Соколкин Э.Д. Павлодар. С. 30, 56-57.
 22. Галиев В.З. Указ. соч. - С. 75.
 23. Цит. по: Там же.- С. 76.
 24. Галиев В.З. Указ. соч. - С. 84-85.
 25. ГАОО. Ф. 86. Оп. 1. Д. 6. Л. 43.

Түйін

Берілген мақалада автор Далалық өлке қалаларындағы тұрғындардың күнделікті өмірін қарастырады. Адамдардың күнделікті өмірі әлеуметтік, экономикалық, саяси және мәдени процестерден ғана тұрмай, сонымен қатар қоғамға кейінгі ықпал жасайды. Осы ықпалды оқу және талдау көптеген тарихи процестерді көрсетеді. Автор тұрғын үй жағдайларын тануға көңіл бөледі. Сонымен қатар Далалық өлке қалаларындағы білім берудің даму деңгейі талданылады. Бос уақыттағы іс-шаралар кешендері туралы да айтылады.

Summary

In the given article the author does with the everyday life in the chief towns of Steppe Province. Everyday life not only reflects social, economic, political, cultural, processes, but also exerts a reverse influence upon society. Studying and analyzing that interaction allows to show the variety of historical development, to regard the events from a different point of view. The author draws our attention to the housing conditions, to the level of education possible in those towns, to entertainments available at those times.

ИЗ ИСТОРИИ РЕФОРМЫ НАРОДНОГО ОБРАЗОВАНИЯ В СЕРЕДИНЕ XIX века

Н.А.Адельбаева -

к.п.н., доцент ЗКГУ им. М.Утемисова

Значительные изменения в системе образования Казахстана происходят в середине XIX в. Ряд реформ, проведенные в этот период в системе народного образования, связаны с именем графа Д.А.Толстого. Необходимо отметить, что новый министр, вступивший на службу 14 апреля 1866 г. отличался своими реакционными выступлениями, что довольно хорошо устраивала правительство Александра II. В сложных политических условиях, выступлений рабочих в различных частях России

новый министр с его реакционными взглядами вполне устраивал царское правительство. Новым министром был разработан ряд мероприятий, которые были направлены на изменение некоторых прогрессивных направлений Устава 1864 г. В основном эти идеи основывались на пожеланиях императора, которого беспокоили постоянные выступления против политики правительства рабочих и студентов. Итак, Устав 1864 г. подлежал переработке, это было достаточно сложным мероприятием, и не дожидаясь этого, министром был дан указ о принятии ряда ограничительных циркуляров, по которым работали гимназии. Ограничения коснулись деятельности педагогических советов, которым указывалось работать только по выбранным министерством учебникам и программам, жесткого проведения экзаменов. Эти экзамены были направлены на планомерный отсев учащихся и установления барьера при поступлении нежелательных лиц в высшую школу. Следующим шагом в реорганизации образования должно было коснуться сословности в средней школе. По Уставу 1864 г. обучение должно было носить всеобщий характер. Корректировку Устава 1864 г. завершили только лишь 1870 г. Во многих газетах все еще шло обсуждение Устава 1864 г., которое было организовано министерством. На заседаниях Государственного совета, которые проходили 1, 8, 12, 16, 23 апреля и 15 мая 1871 г. по утверждению устава гимназий против проекта Толстого голосовало 29 членов и 19 за проект. Однако 6 июля Александр II наложил резолюцию: «Исполнить по мнению 19 членов». Так, 30 июля 1871 г. был утвержден проект Устава «Устав гимназий и прогимназий Министерства Народного Просвещения», разработанный при министре Д.Толстом. В своей борьбе против прогрессивных идей Д.Толстой шел на всякие меры, вплоть до удерживания открытия реальных гимназий, которые являлись, по его мнению, рассадником всего революционного.

Проведение дальнейших реформ можно разделить на три главных направления, касающиеся начального, среднего и высшего образования. Важным, на наш взгляд, явилось новое «Положение о начальных народных училищах», принятое в 1874 г. Основной целью положения было установить единство в направлении начального образования сельского населения и подчинить его более реальному влиянию Министерства и его местных органов. Особое место в вопросе реформирования занимал и вопрос о создании особых училищ для инородцев, а также подчинение Министерству начальных школ других ведомств и устройство учительских семинарий.

В вопросе реформирования среднего образования было решено по новому уставу гимназий 1871 года дать приоритет классической модели, дающей основу общего научного образования и открывающего доступ в университеты. В свою очередь реальные гимназии, преобразованные в реальные училища по уставу 1872 года, давали общее образование с характерной практической направленностью.

В территориальном распределении учебных округов изменения произошли на окраинах России. Новый учебный округ был образован на востоке. Осмотрев в 1866 году многие учебные округа, министр делает доклад о том, что из огромного Казанского округа необходимо выделить несколько губерний и образовать из них новый учебный округ. Затруднение вызвало решение финансового вопроса, чем было вызвано перенос данного вопроса. Но тем не менее для усиления контроля 11 февраля 1867 года была учреждена новая должность окружного инспектора, обязанного жить в городе Оренбурге. По мнению министра Д.Толстого окружной инспектор не мог заменить попечителя учебного округа в решении многих вопросов, и вынужден был вернуться к вопросу создания нового округа. 18 мая 1874 года было решено разделить Казанский учебный округ следующим образом:

- 1) состав Казанского учебного округа ограничить губерниями Казанскою, Симбирскою, Самарскою, Саратовскою, Астраханскою и Вятскою; 2) отчислив губернии Нижегородскую и Пензенскую от Казанского округа, а Орловскую от Харьковского, присоединить Нижегородскую и Орловскую к Московскому, а Пензенскую к Харьковскому округу; 3) из губерний Пермской, Оренбургской и Уфимской, и областей: Уральской и Тургайской образовать Оренбургский учебный округ; 4) на содержание управления Оренбургского округа ассигновать ежегодно по 27.409 р. 76 к., в том числе 8.000 р. на содержание попечителя; 5) меру эту привести в исполнение в виде опыта на 3 года /1/.

В ряде мероприятий по реформированию в области среднего образования 19 ноября 1864 г. был пересмотрен устав гимназий и прогимназий. Был собран огромный материал для проведения реформы, в частности взгляды Д.Толстого расходились с его предшественниками в вопросе учреждения классических и реальных гимназий. Ранее они учреждались по выбору местных обществ соответственно с местными потребностями. Разногласия были и с общественным мнением, так основное желание общества были в том, чтобы гимназии давали их детям возможность поступать в университеты. Такую возможность давали

только классические гимназии. В Министерство поступали множество писем с ходатайством о сохранении классических гимназий на местах.

Другой не маловажный вопрос, который решался при реализации реформы, было в отношении учебных планов и программ. Так, уставом 1864 г. учебным заведениям предоставлялась широкая свобода в регламентации деятельности преподавателя. Было обращено внимание на то, что каждая гимназия руководствуется отдельными программами, распределением по классам предметов преподавания. Практически отсутствовало в преподавании общая, единая цель, присутствовали в содержании материала элементы не целесообразности изучаемых тем, непоследовательности их построения. Д.Толстой предлагает заменить министерскую инструкцию по вопросу преподавания, определив в новой инструкции количество часов и содержание изучаемого материала по классам. «Только общая программа, пишется в циркуляре, чуждая, впрочем, мелочных подробностей, предоставленных уставом утверждению педагогических советов, может установить надлежащее единство в гимназическом преподавании» /2/.

Другим изменением в 1870 году было преобразование реальных гимназий в реальные училища. По мнению Министерства Народного Просвещения под руководством Д.Толстого реальные гимназии по уставу 1864 г. не в состоянии были удовлетворять потребности в специалистах в промышленности. По новому уставу реальные училища должны были готовить специалистов для технической промышленности, заводов, фабрик, и торговые центры, а также давать возможность к поступлению в высшие специальные учебные заведения. В обсуждении нового проекта приняли участие только избранные специалисты и государственные чиновники

Новый «Устав гимназий и прогимназий ведомства Министерства Народного Просвещения» был утвержден 30 июля 1871 года, новый же устав реальных училищ был утвержден 15 мая 1872 г. Особенностью классической гимназии по новому уставу было в том, что она оставалась основным типом общеобразовательного и всесловного среднего учебного заведения. Гимназия, как и прежде, являлась заведением для поступления в университеты и другие высшие специальные училища. Распределение предметов было по новому плану, в основном были уделены часы для умственного развития учащихся: древние языки, математика, естественные предметы, были уменьшены часы по Закону Божью /3/.

По уставу реальных училищ от 15 мая 1872 г. основные цели были определены по подготовке общего образования, приобретения технических и практических навыков. Целесообразность в такой подготовке молодых людей исходили из потребностей местного развития производства. Учебный курс подразделялся на два направления, которые шли параллельно, то есть общеобразовательные и специальными предметами велись одновременно. Так же по новому уставу вводится новое положение разделения специальных курсов училища на группы. Так, на основании местных потребностей 5 и 6 классы действуют в составе двух отделений – основного и коммерческого, или же одного из них. По новому уставу предполагается введение при основном отделении высшего, дополнительного класса, с 3-мя отделениями: а) общим, основная задача, которой является подготовка учащихся к поступлению в высшие специальные училища; б) механико-техническим; в) химико-техническим.

Следует подчеркнуть, что при деятельности графа Толстого на посту Министерства Народного Просвещения было обращено внимание на создание особой системы школ для инородцев в пределах Казанского, Оренбургского учебных округов, в Сибири и Туркестане. Основная цель данной политики было в том, что эта система «болъе прочное сближеніе инородцевъ съ кореннымъ русскимъ народомъ путемъ постепеннаго распространенія между ними знанія русскаго языка» /4/. Основные свои идеи по образованию инородцев граф Толстой изложил в отчете после осмотра учебных заведений Казанского учебного округа в 1866 году. По предложению министра, попечителю Казанского округа было предложено рассмотреть вопрос об образовании инородцев в особом комитете, исходным материалом которого служил опыт школы для детей крещеных татар, основанный 1863 г. профессором Казанского университета Н.И.Ильминским. Изначально основной целью школы было в обучении детей русской грамоте, и положить начало христианской веры на их родном языке.

Вопрос образования инородцев имел не только культурологический характер, он и носил политическую окраску. Вследствие этого для глубокого и всестороннего изучения данного вопроса один из чиновников Министерства Народного Просвещения был командирован в Алжир с целью изучения магометанских школ, устроенных французским правительством. Так же были добыты сведения о положении школ в английской Индии. Таким образом, все сведения по различным школам инородческого типа было широко проанализировано, обсуждено на совете Казанского учебного округа, Учебном комитете и в советах попечителей учебных округов. В ходе обсуждения выяснились основные моменты,

на которые необходимо было обратить внимание, во-первых, племенное и религиозное разнообразие русских инородцев, во-вторых, различная степень обрусения и культурное развитие их. Следовательно, не было возможности принять единую систему образования для всех инородцев. На Совете было решено все меры по образованию разделить на две группы: образование инородцев-христиан и татар-магометан. Инородцев первой группы, мало обруселых и почти не знающих русский язык было принято обучать в особых школах. Преподавание должно было вестись на местном наречии по книгам, напечатанным русскими буквами и с переводом на русский язык для того, чтобы облегчить ученикам переход к изучению русского языка. Для инородцев достаточно обруселых, школы учреждаются на общих основаниях. Особое предписание было к учителям, они должны были быть или сами инородцы, хорошо знающие русский язык, или русские, владеющие местными инородческими наречиями.

С особой осторожностью подходили к обучению инородцев, татар-магометан, так как, по мнению чиновников министерства на них большое влияние оказывало духовенство с множествами мечетями и национальными школами. Было принято открывать за счет казны начальные, сельские и городские училища. При поступлении в общие русские училища для детей татар-магометан были установлены привилегии, как подготовка их через подготовительные классы для изучения русской разговорной речи, а также они освобождались от изучения христианского Закона Божья, церковно-славянского, греческого и немецкого языков. Открытие новых мектебов и медресе разрешалось только при обязательном введении русского языка совместно с учителем данного предмета, и он должен был быть на содержании магометанских обществ/5/.

Введение новой системы образования инородцев поставила и другие задачи, во-первых, разнородные инородческие школы были в подчинении разных ведомств – Военного, Горного, Внутреннего Дел. Такое разделение школ вело за собой определенные трудности в управлении и контроле, и внедрении передового педагогического опыта и препятствовало развитию школ. В связи, с чем генерал-губернатор Оренбургского края ходатайствует о передаче в управление Министерства Народного Просвещения киргизских, башкирских и казачьих школ Оренбургского края. В этот же период попечитель Казанского учебного округа вышел с предложением о передаче Министерству Народного Просвещения магометанских школ, мектебов и медресе.

По мнению графа Д.А.Толстого, оба эти ходатайства вписывались в общую систему образования, и не противоречили ее развитию. И по соглашению с министрами Внутренних Дел и Военным министром 22 октября 1872 г. было решено реализовать данный проект и передать все инородческие школы в ведение Министерства Народного Просвещения. Одним из разногласий Министерства Народного Просвещения возникало с Соединенным Департаментом Законов и Экономии по вопросу о том, удобно ли подчинять учебному ведомству магометанские школы, находящиеся на содержании местных средств. В ходе обсуждения многие члены Соединенного Департамента Законов и Экономии и Общее Собрание Государственного Совета согласились с заявлением графа Толстого, о важности передачи этих школ в ведение Министерства Народного Просвещения. По мнению графа Д.А.Толстого, было бы политической ошибкой оставить магометанские школы в руках фанатичного духовенства, проповедующего вражду к русской культуре и языку. И 28 ноября 1896 г. получив одобрение Императора, Государственный Совет постановил: «в областях Уральской и Тургайской, во Внутренней Киргизской Орде, в губерниях Нижегородской, Казанской, Симбирской, Самарской, Саратовской, Астраханской, Пензенской, Вятской, Пермской, Оренбургской, Уфимской существующие ныне, а равно имеющие быть открытыми впоследствии инородческие школы и училища, под разными наименованиями, содержимое за счет казны или местных средств, а равно занимающихся домашним и частным обучением лиц из числа инородцев-нехристиан подчинить учебному начальству ведомства Министерства Народного Просвещения на общих основаниях; отпускаемые по смете Министерства Внутренних Дел казенные суммы на башкирские и киргизские школы перенести с 1 января 1875 г. в смету Министерства Народного Просвещения» /6/.

Так же в конце XIX в. был принят ряд документов, по организации образования на территории Казахстана. Так, в документе «Народные училища по положению 25 мая 1874 года. Систем свод законов, распоряжений, правил инструкций» под редакцией Г.А. Фальборка, В.И. Чарнолуцкий в пункте 54 дается указание о назначении инспекторов народных училищ по Внутренней Киргизской Орде и Тургайской области. По велению императора временно во Внутреннюю Киргизскую Орду назначается один из инспекторов народных училищ, назначенных по закону от 27 апреля 1876 г. (№ 55859) для губерний внутренних, а в Тургайскую область один из инспекторов народных училищ Пермской губернии. Вместе с тем эти инспектора должны были находиться в подчинении следующих попечителей: инспектора

Внутренней Киргизской Орды – попечителю Казанского, а Тургайской области – попечителю Оренбургских учебных округов.

В своих действиях по организации школ, обучении и воспитании инспектора, безусловно, регламентировались теми законами, правилами и инструкциями, которые готовились для русских школ. В этом же документе дается следующее распоряжение: «изъять Уральскую область из ведения Дирекции народных училищ Оренбургской губернии, с отчислением в упомянутую область одного из четырех инспекторов народных училищ названной губернии и с подчинением его непосредственно начальству Оренбургского учебного округа».

1. *Обзор деятельности ведомства Министерства Народного Просвещения. За время царствования императора Александра III. (со 2 марта 1881 г. по 20 октября 1894 г.). Государственная типография. - СПб., 1901. – 109 с.*

2. *Крафт И.И. Сборник узаконении о киргизах степных областей. -. Ч. 2. – СПб., 1898. – 968 с.*

3. *Николай Иванович Ильминский и его система инородческого образования в Казанском крае. – Казань: типо-лит. Ун-та, 1900. – 85 с.*

4. *Гармс И.Я. Народное образование среди казахов дореволюционной России. Петропавловск, 1957.*

5. *Григорьев А.Н. Христианизация нерусских народностей как один из методов национально-колониальной политики царизма в Татарии //Материалы по истории Татарии. – Казань, 1948. – 320 с.*

6. *История Казахстана (с древнейших времен до наших дней). В пяти томах. Т.3. – Алматы: Атамұра, 2000.- 768 с.*

Түйін

Автор бапта білімнің университеттерде рұқсат ашатын ортақ ғылыми білімнің негіз беретін классикалық үлгісі сұраққа білдірген 1871 жылдың гимназияларының жаңа жарғысының жеке тараптары орта білімнің өзгертілуінің сұрақтары, сонымен біргелерді қаралады. Баптағы дәл осылайлары оқу округтерінің аймақтық үлестірілуіне ықпалы білдіреді.

Summary

In this paper the author discusses the reform of secondary education, as well as individual aspects of the new charter high schools in 1871, which is given to the classical model of education, providing a framework of general science education and providing access to universities. Also in the article focuses on the territorial distribution of school districts.

ОБЩЕСТВЕННАЯ ДЕЯТЕЛЬНОСТЬ КАЗАХСКИХ ПРОГРЕССИСТОВ (XIX - начало XX вв.)

А.А.Айтмұхамбетов -

кандидат исторических наук, КГУ им.А.Байтұрсынова

Структурные изменения казахского общества обусловили отток значительной части просвещенных казахов в города степной зоны, испытывавших сильное влияние из европейской части империи. Профессионально-ролевая статусность данных фигурантов в иерархии управления оказалась различна. При этом существенно превалировала степень сближения их по этническому признаку. В городской период обучения у представителей учащейся молодежи вырабатывался единый стиль поведения их в новой среде.

Создание в городах местных государственных учреждений при наличии у просвещенных казахов права выбора работы способствовало их притоку. В городских центрах изначально они составляли

чиновничество, в котором численно преобладали представители низовой администрации. По причине различных обстоятельств все они вынуждены были вступать между собой в контакты для решения личных и местных производственных проблем. С течением времени тон среди казахского чиновничества задавали служащие занимавшие более высшие иерархические звенья.

Удельный вес казахского городского населения оставался незначительным. Сфера контактных связей казахских служащих с казахским мещанством и жителями рабочих кварталов малоисследованна. Очевидно городские казахские служащие локализовались в своей узкой среде по профессиональным признакам и образовательному цензу. Собственно эти факты вкупе стали основой корпоративного объединения казахских городских служащих. Их кругозор, круг интересов и сфера деятельности оставались различными, но в монотонной жизни провинциальных центров они находили способы самореализации своих возможностей и потребностей.

Этноконфессиональное единство немногочисленных казахских служащих способствовало появлению программы профессиональной и общественной взаимопомощи, что соответствовало национальной общественной психологии казахов проживавших в ином этнокультурном окружении. Впоследствии на базе этой группы создается единое объединяющее идеологическое начало.

Наставнические традиции ярко проявлялись в образовательной сфере. Биографические сюжеты известных персон полны сведений о помощи со стороны признанных лидеров от просвещения. Первые педагоги, подготовленные по имперской модели просвещения И.Алтынсарин, Г.Балгимбаев неоднократно ходатайствовали за талантливых, подающих надежды казахских мальчиков, которые впоследствии зарекомендовали себя как примерные ученики и состоялись в будущем. Казахские интеллигенты проявляли личную заинтересованность в судьбах казахских учащихся. По согласованию инспектора казахских школ И.Алтынсарина и уездного начальника ученик Мирзагалий Нгиликов получил стипендию в Троицкой гимназии/1/. В подобных ситуациях казахские общественные деятели выступали гарантами своих протеже.

Стартовые возможности к обучению в Оренбургских училищах, получивших известность в регионе администраторов И. Алтынсарина, А.Сейдалина, Т.Сейдалина и многих других определялись благодаря воздействию султана Ахмета Джантурина/2/. Данный институт взаимопомощи оказался наиболее приемлемым и соответствовал историческим традициям казахов. Образовательная сеть региона развивалась при активном участии Алтынсарина, Байтурсьнова, Бабина, Балгимбаева и др.

Военный губернатор Тургайской области Я.Ф.Барабаш встречался с казахами с целью пропаганды государственного просвещения в школах и университетах как наиболее приемлемого способа развития и противодействия влиянию татар. Характерно, что во время этой встречи Барабаш ссылался в качестве положительного примера на карьерное продвижения молодых казахов, в том числе и на преуспевающего чиновника Т.Сейдалина. Присутствие Сейдалина оказалось полезным и произвело приятное впечатление на присутствующих/3/. Подобная рекламная процедура деловых успехов казахов-служащих применялась довольно часто и оказалась эффективна.

Деятельность казахских чиновников вписывавшаяся в стандарты государственного делопроизводства все же оказалась несколько иной в специфичных условиях степных районов. Доминирование наглядного образного мышления и идейного восприятия в сознании казахских общинников акцентировало задачу своеобразного стиля поведения и образа жизни казахских чиновников, заинтересованных в сохранении личного статуса в национальной среде. Поэтому мотивационная деятельность служащего Г.Сейдалина, М.Карабаева, Г.Беримжанова, И.Алтынсарина и многих других существенно выделяла их из среды остальной массы чиновников.

Фиксируются данные об участии казахов в Мусульманских благотворительных обществах. Данные организации создавались в местах компактного расселения тюркского населения. Идейными вдохновителями этих организаций являлись общественные деятели и интеллигенты, которые своими действиями являли пример взаимосотрудничества и взаимопомощи на основе единой духовной базы и этноязыковой близости.

Так врач Аубакир Алдияров входил в состав подобной организации/4/. Это был не единичный случай. Юрист Абдулла Темиров возглавлял Тобольское общество мусульман-прогрессистов в бытность своей службы в Тобольске/5/. Участие в подобных акциях консолидировало активность тюркских интеллигентов, служащих, торговцев, мещан, священнослужителей в реализации социальных установок развития общества.

В общество прогрессистов входили тюрки горожане. Административный опыт и служебные полномочия Темирова определили его роль в данной ситуации. Тобольское общество мусульман-прогрессистов открылось 7 мая 1909 г. В состав общества входили 71 человек. При соответствующих обстоятельствах пост председателя общества получил Темиров Абдулла. Усилиями руководства общества в Тобольске открылась местная татарская школа. В скором времени общество быстро разрослось за счет новых членов. Первоначальное общество в своей деятельности ограничивалось накоплением средств, необходимых для проведения масштабных программ/6/.

В работе местных прогрессистов комбинировалось сотрудничество сибирских буржуа и управленца Темирова на своем уровне лоббировавшего интересы тюркской общественности. Одновременно Темиров входил в Тобольское попечительство общества бедных. Таким образом согласно сложившейся социальной традиции доминанты влияния аристократических семей сохранялась ролевая статусность их представителей

Будучи статским советником врач М.К.Карабаев на правах действительного члена входил в состав Тургайской Областной счетной комиссии/7/. Его участие в деятельности комиссии свидетельствовало о высокой степени доверия к нему со стороны властей. Общинная психология казахов акцентировалась на анализе положительного воздействия известного персонала. Безусловно в глазах казахских общинников Карабаев воспринимался как положительная личность, деяния которого оценивались как образец поведения. Очевидная степень доверия в областном масштабе к указанным персонам со стороны властей и общественности оказывалась весьма весомой.

Изучение источниковой документации свидетельствует что, в общественных организациях как правило принимали участие успешно реализовавшие свои профессиональные качества на производстве служащие. Вероятно профессиональный успех как показатель высокой подготовки специалистов являлся основой привлечения успешных чиновников в общественную сферу.

Данный процесс усиливал их степень влияния в общественных массах и на управленческие структуры.

Статский советник М.Карабаев на правах действительного члена входил в Тургайский областной статистический комитет/8/. Участие просвещенных казахов в подобных общественных организациях положительно воспринималось властями. Преобразовательная деятельность интеллигентов и служащих нашла свое отражение в работе подобных структур.

В последней четверти XIX в. увеличилась динамика участия казахского населения в подобных акциях. Требовалось личное участие авторитетных персон, инициировавших деятельность социально-культурного общества. В городах степного края актуализировалась проблема развития социально-культурного сектора. Представители местной общественности инициировали сборы общественных сумм на нужды региона. Так в мае 1891 г. совет общества попечителей начального образования решил приступить к формированию в Кустанае народной библиотеки на средства общества/9/.

В числе жертвователей на нужды Кустанайского реального училища известен чиновник от образования, педагог Балгимбаев Абдугали Балгимбаевич/10/. В 1898 г. по инициативе сверхштатного чиновника особых поручений при Военном губернаторе Тургайской области зауряд-хорунжего Дербисали Беркимбаева население пожертвовало на реконструкцию Кустанайской Александрийской женской русско-казахской школы 900 руб./11/. Подавляющее большинство населения Степных областей составляли казахи. Вероятно основную массу жертвователей представляли те казахские подданные, которые осознавали значимость образования для населения. Характерно, что казахские стипендиатки представляли минимум в женских училищах. В действиях казахских спонсоров теплилась надежда на перспективы обучения казахских девочек в школах.

Стихийные явления способствовали консолидации просвещенных казахов. Во время голода 1898 г. проявился организаторский талант и экономические способности общественного деятеля А.Букейханова. Просвещенный интеллигент Букейханов апеллировал к нормам обычного права и традиционной системе взаимопомощи казахов. Как правило, организующую роль возлагали на себя казахские родоправители и старшины. Действия недавнего студента Букейханова носили показательный характер стремления к самостоятельности молодой генерации прогрессистов. Руководством общества Букейханов рассматривался как один из реальных гарантов целевого использования денег. Пожалуй это был один из немногих примеров. Букейханов действительно получил известность в либерально-прогрессивных и научных кругах Сибири. Его личное участие в разрешении кризиса и степень влияния существенно облегчили последствия голода в области. В результате социальной трагедии казахи

Семипалатинской области находились на грани вымирания. Императорское вольно-экономическое общество передало А.Букейханову 1000 руб. для голодающих казахов. Ему удалось закупить в Павлодаре 1000 пудов муки. За это время он объездил наиболее пострадавшие от голода районы. Реальными помощниками Букейханову оказались его товарищи по экспедиции Щербины И.Ф.Гусев, и казахи Махат Акаев и Тохмухамед/12/. Помощь осуществлялась методом закупа домашнего молочного скота и роздачей его пострадавшим. Этот способ оказался эффективным. О чем не преминули вспомнить через много лет сибирские обозреватели. Аналитики рекомендовали применить упомянутую схему ликвидации голода в голодающих местностях Сибири и Степных областей в 1912 г.

В исследуемый период наблюдается присутствие казахских представителей в тюремных попечительных советах - организациях, призванных оказывать морально-психологическую помощь заключенным. С середины XIX в. наблюдается приток казахских заключенных в государственные тюрьмы. Расслоение казахского общества, сопровождавшееся разрывом привычных социально-экономических связей, деградирующее сказывалось на маргинальной части населения. Лишенные средств к существованию и неадаптированные к новым реалиям данные представители оказались вытолкнутыми на периферию социальных отношений.

В казахской традиционной судебно-исполнительной системе отсутствовал институт тюрем как формы наказания. Унификация судопроизводства посредством тюремного изолированного заключения в иной социальной среде осложнила физическое пребывание казахов, в большинстве не знающих русский язык. Соответствующая реакция казахской общины выразилась в представительстве в подобных комитетах как в средстве влияния и участия в судьбах заключенных. Подобные комитеты действовали в городах. В подобной акции причудливым образом сочетались официально-разрешенные институты общественного призрения и устойчиво сохранившиеся формы традиционной системы взаимопомощи.

В состав Тургайского областного тюремного комитета входили Мурзагул Койайдаров и Пангирей Нурмухамедов/13/. Одним из директоров Каркаралинского отделения попечения о тюрьмах общества являлся мировой судья Х.Бекметьев/14/. Членами Кустанайского уездного тюремного отделения были врачи М.Карабаев, Альмухамед Наритаев, А.Алдияров и волостные правители. Примечательно присутствие казахских врачей в деятельности организаций. По должности и роду профессиональной деятельности медики имели статус народных персон и благожелательно воспринимались всеми социальными группами населения. Врачебная помощь оказалась востребована в заведениях пенитенциарной системы. Алдияров имел звание почетного гражданина. В архивной документации редко встречаются материалы о награждении и поощрения врачей. Участие врачей в благотворительных обществах благожелательно воспринималось публикой. В казахском обществе регулярно проводилась процедура сбора денег для тюремных нужд. Властные структуры поощряли деятельность подобных организаций, что обеспечивало снижение социальной напряженности в крае. Наиболее действенной мерой оставались сборы денег с населения в помощь голодающим, социально-неимущим, учащимся, заключенным. Подобные акции проводились известными лидерами способными реализовать подобные проекты. Методы поощрения таковых оставались традиционными. Так например Саудабек Сатбаев получил благодарность за сбор денег для тюрьмы /15/.

Реформирование имперской системы судопроизводства актуализировало наличие элементов гласности проводимых судебных процессов. Это модель постепенно внедрялась на территории Восточных районов государства. По оценкам современников уровень подготовки и образованности местного населения был ниже в отличии от промышленных центров. Актуализировалась проблема формирования и функционирования присяжных комиссий. Члены комиссии должны были соответствовать социально-имущественному и образовательному цензам. Наличие подобных гражданских институтов и их сфера деятельности с интересом воспринимались местным населением. Адекватная ассоциация членов комиссии местным сообществом в перспективе существенно возвышала их статусность и соответственно силу действий комиссий как государственного органа.

Казахские депутаты присутствовали в качестве присяжных заседателей. В состав комиссии входили персоны известные и авторитетные. Например, в состав комиссии Акмолинской области на период 1909 г. входили 22 казахских депутата. В числе депутатов фигурировали чиновники Аблайханов, переводчик Джантасов, переводчик Айтпенев, служащий Х.Какенов, агент конторы Кеменгеров/16/.

Примечательно, что казахские служащие комиссии имели разноуровневую подготовку. При этом численность национальных служащих всех областей оставалась незначительной. Характерно, что эти служащие соответственно в пропорциональном соотношении составляли минимум всех членов комиссии.

При этом внутри своей группы чиновников эти служащие в какой-то мере отражали профессиональную структуру казахского чиновничества области. В частности, во всех регионах Степного края в составе казахского служащего корпуса преобладали переводчики, что в определенной мере отразилось в составе комиссии. Каралдин, будучи словесным переводчиком, состоял в Тургайском уездном правлении присяжных в 1904 г./17/. Наличие образовательного ценза и степень политической благонадежности гарантировали присутствие чиновников в комиссии. Высокопоставленных администраторов уровня Аблайханова во всех областях оставалось немного.

Д. Кеменгеров входил в состав членов Председателей комиссии по составлению очередных списков присяжных заседателей Акмолинской области/18/. В Акмолинской области обязанности члена-председателя комиссии по составлению очередных списков присяжных председателей выполнял Х.Темербеков/19/. Обычно подобную миссию выполняли отличившиеся на гражданской службе чиновники. Вероятно, учитывались специфические особенности казахского социума, в котором сохранялась регламентация общественных отношений конструированных по семейному и родовому принципу. Выбор подобной персоны логически должен был соответствовать интересам государства и мнению общественности, отражаемому в действиях ее представителей, то есть авторитетных персон.

Реформирование системы управления под давлением общественности и политической ситуации актуализировало принцип действий выборной системы как одной из составляющих дальнейшей эволюции. С учетом сложившейся ситуации к работе в комиссии привлекались казахские служащие. Данные персоны легитимностью своего участия отражали степень политизированности и заинтересованности масс. По источникам в комиссии всех уровней привлекались, прежде всего, чиновники соответственно по образовательным, имущественным характеристикам и индикаторам политической благонадежности. Оппозиционно-критически настроенные к режиму личности в данных комиссиях, как правило, были нежелательны. И. Аблайханов входил в состав Омских городских избирателей к выборам в гласные Омской городской Думы на 1910-1914 гг./20/. Таким образом, относительно обеспеченные и политически лояльные персоны, как Аблайханов оказались востребованными велением времени и остротой ситуации.

Правовые функции возлагались на М.Карабаева, который вместе с юристом Беремжановым приказом Тургайских властей был назначен почетным мировым судьей/21/. Карабаев и Беремжанов состояли в должности почетных мировых судей с 1902-1904 гг. Возложение юридических обязанностей на Карабаева не вписывается в стандарты государственного делопроизводства. Спектр деятельности Карабаева оказался совсем разносторонним. Очевидно, его привлечение к подобной миссии востребовалось спецификой отношений властей, точно рассредоточенных в оседлых центрах, и остальной массы казахского населения.

В отличие от Беремжанова Карабаев не имел юридического образования. Функциональные особенности действий почетных мировых судей носили незначительный характер. Реформирование судопроизводства постепенно меняло правовое сознание общества. Конструировалась новая правовая культура. Возложение на Карабаева юридической должности в сознании общинников воспитывало уважение к силе состоявшейся личности и чужой собственности. Изначально Карабаев и ему подобные, не являвшиеся юристами, апеллировали не сколько к судебным нормативам, а к зову совести при разборе мелких тяжб. Подобная практика включения казахских служащих в эти институты изменяла психологию масс в восприятии новой судебной системы. Мировые судьи избирались на 3 года органами городского и земского самоуправления из лиц соответствующих возрастному, образовательному и имущественному цензу. При этом учитывался служебный стаж работы. Имущественный ценз оценивался недвижимой собственностью в объеме 15 тыс. руб./22/.

Институт мировых судей был создан как один из видов суда основанного на буржуазных принципах независимости и компетенции. Выборные мировые судьи олицетворяли собой независимые структуры. Должностные полномочия и звание обязывали российских чиновников и служащих принимать участие в деятельности областных государственных организаций.

Переселенческая программа и как следствие расслоение казахского общества определили поиски решения прогрессистами проблемы обезземеливания казахов и их перехода к новым формам хозяйствования. Объективно участие интеллигентов и чиновников в различных легальных организациях. В Тургайское сельскохозяйственное общество на правах членов-учредителей входили И.М.Курбангулов и А.Б.Балгимбаев/23/. Казахских профессионалов-экономистов и аграриев было недостаточно среди подготовленных специалистов. Казахские представители в подобных организациях рассчитывали на

консультативную помощь и вероятно занимались самообразованием по востребованным дисциплинам. Несомненно, составляя костяк благотворительных обществ, казахские служащие приобретали опыт местного самоуправления по европейским образцам.

Практика личного участия национальных чиновников в информировании и убеждении аульных общин довольно часто применялась властями. Чиновники А.Сейдалин, Беркимбаев, Карпыков, Арынгазиев выступали в прениях о необходимости подготовки санных запасов жителями Тургайской области/24/. О том насколько масштабным было данное мероприятие свидетельствует присутствие российских администраторов А.И. Добросмыслова, И.И. Крафта.

Представители казахской общественности принимали участие в организации благотворительных вечеров для населения. Предпринимались попытки создания театральных студий. Подобная театральная постановка финишировала в 1903 г. в Оренбурге для присутствовавших казахов. В проведении мероприятия принимал участие коллектив из 27 чел., представленный образованными казахами. Солистом группы являлся вчерашний семинарист, учитель русско-казахской школы. Примечательно, что среди зрителей присутствовали казахские чиновники и ученики Оренбургской учительской школы/25/.

Театральное искусство как форма духовной культуры было слабо представлено в казахской традиционной среде. У казахов преобладала развитая песенная и музыкальная культура. Носителями театрального искусства являлись представители русского чиновничества и интеллигенции. Немногочисленные казахские чиновники городов, в большинстве своем перенесшие в учебный период безденежье и бедность, были лишены снобизма и чванства. У наиболее активной части казахских чиновников и служащих наблюдалась корпоративная солидарность проявлявшаяся в просвещении народных масс.

Наблюдатели отмечали положительную работу мусульманских прогрессистов в области культуры и экономических преобразований, особенно в таких администрированных центрах Приуралья как Челябинск и Оренбург. Фактически в н XX в. в этих центрах формируется идейно сплоченное тюркско-либеральное ядро в таких общественных направлениях как кредитная кооперация, сельскохозяйственные и театральные общества/26/.

Казахские служащие точечно рассредоточенные среди русского большинства зачастую лишались возможности участия в казахской национальной праздничной культуре. Этот фактор активизировал действия наиболее активной части из них на возрождение элементов культуры и ее поддержания в узкой немногочисленной группе городских казахов

Под воздействием русской и ссыльной интеллигенции действовали отделы Русского Географического общества в городах Степного края и близлежащей зоны. Просвещенные казахские интеллигенты принимали участие в работе РГО. Профессиональных историков и археологов в их среде оказалось немного. Таким образом, исследовательская деятельность интеллигентов и служащих оценивалась ими как средство просвещения народа и распространения его культуры окружающему миру. Работа в РГО обуславливала установление личных и деловых контактов с профессиональной, либеральной частью населения. Научный дух этого общества в перспективе предопределял формирование политических идей казахов, находившихся в поисках будущего развития своего этноса. Финансовые возможности Западно-Сибирского отдела РГО ограничивались официальной суммой в 3 тыс. руб./27/. Данный фактор существенно сокращал познавательные возможности его членов в исследовании края, к которому относились Акмолинская и Семипалатинская области.

В этот период ярко проявился талант Алихана Букейханова. Букейханов активно сотрудничал с Семипалатинским Подотделом Западно-Сибирского отдела императорского Русского Географического общества. В статьях Букейханова описываются быт и культура казахов.

В работе «Из бумаг султана Большой Киргизской Орды Сьюка Аблайханова» автор представил динамику политических событий 1820 г. Исходным материалом стала переписка султана С.Аблайханова с царской администрацией. Букейхановым подробно представлены документы, обнаруженные в архивах того времени. Данные документы и по сей день представляют научную ценность, так как в них досконально представлены имена, фамилии основных фигурантов, показаны экономические показатели и весь драматизм сложных событий начала XIX в. Букейханов проживал в Омске, но поддерживал творческие связи с семипалатинцами. В 1905 г. он состоял членом Распорядительного комитета Западно-Сибирского Отдела/28/.

В материалах сохранился факт официального обращения Букейханова как члена комитета к членам Семипалатинского Подотдела о передаче некоторых экземпляров коллекции Семипалатинского музея в Западно-Сибирский отдел.

По сути интеллигенты и служащие продолжили традиции этнографического изучения и социально-экономических исследований казахского этноса, заложенные выпускниками кадетских корпусов Ч. Валихановым, С.Бабаджановым, братьями А. и Т. Сейдалиными, М. Таукиным и другими.

Рубежное время XIX – начала XX вв. возможно рассматривать как период начала складывания новой социальной группы казахов – интеллигенции. Профессиональное занятие интеллектуальным трудом предопределяло гражданскую позицию и экономическую свободу конкретного персонала в столкновении с клановыми вождами и властью. Отрыв от общины с незыблемыми устоями воздействовал на поведенческое состояние данных аутсайдеров в городах с иной практикой отношений. Выдержавшие экзамен испытанием привыкания совершенно иначе оценивали социальное время своего совершенства.

1. ЦГА РК. Ф.25. Оп.1. Д.467. Л.35.
2. Добросмыслов А.И. Известия Оренбургского отдела Императорского Русского географического общества. Выпуск 17. Тургайская область. Исторический очерк. - Тверь, 1902. – С.404.
3. Особое «Прибавление» Акмолинским областным ведомостям. –Омск. -1893.- №15.- 9 апреля.
4. Адрес-Календарь и справочная книжка Оренбургской губернии на 1915. – Оренбург, 1916. - С.118.
5. Памятная книжка Тобольской губернии на 1914г. – Тобольск, 1914. - С.62.
6. Сибирский листок: 1908-1911 /Составитель В.Белобородов (при участии Ю.Мандрики) – Тюмень: Мандр и К, 2003. – 640 с. (Газеты Сибири) - С.25.
7. Справочная книжка и Адрес-Календарь Тургайской области на 1915. - Оренбург, 1915. – С. 43.
8. Справочная книжка и адрес-календарь Тургайской области на 1915. – Оренбург, 1915. – С.43.
9. ЦГА.РК.Ф.25.Оп.1.Д.3628. Л.35.об.
10. Тургайская газета. – 1910.- №47.- 21ноября.
11. ЦГА РК.Ф25.Оп.1.Д.906. Л.37.
12. Письма о голоде // Сибирская жизнь. –Томск.. -1912. - 8 апреля.
13. Справочная книжка и Адрес-Календарь Тургайской области на 1915. - Оренбург, 1915. - С.21.
14. Справочная книжка Семипалатинской области. – Семипалатинск, 1903. -С.82.
15. Тургайские областные ведомости. – Оренбург.- 1910. -№33. - 14 августа.
16. Акмолинские областные ведомости.- 1909.- №35. - 2 сентября.
17. ЦГА РК. Ф25. Оп2. Д379. Л.11.
18. Акмолинские областные ведомости.- Омск.. 1909.- №29. - 22 июля.
19. Акмолинские областные ведомости. – Омск.. -1909. - №32. 12 августа.
20. Акмолинские областные ведомости. – Омск. -1910. -№4.- 27 января.
21. Тургайские областные ведомости. – Омск. - 1903. -№18. - 28 апреля.
22. Ерошкин Н.П. История государственных учреждений в дореволюционной России. – М., 1983.- С.936.
23. Тургайские областные ведомости. – Оренбург. - 1903. - №18. - 28 апреля.
24. Особое «Прибавление» Акмолинским областным ведомостям. - Омск. – 1893. - №12.- 19 марта.
25. Из городской жизни//Тургайская газета. – Оренбург. – 1903. -№52. - 21 декабря.
26. Успехи культуры среди мусульман //Сибирская жизнь. – Томск. – 1912. - 1 июня. – С.22.
27. Культурная деятельность Министерства Внутренних дел в Сибири // Сибирские вопросы. - СПб. - 1907. - №21. - 19 августа.
28. Записки Семипалатинского Подотдела Западно-Сибирского отдела Императорского Русского Географического общества. - Семипалатинск, 1905. - С.34.

Данная статья посвящена общественной деятельности казахской интеллигенции последней трети XIX - начале XX вв.

Summary

Given article is dedicated to public activity to kazakh intellectuals of the last one third XIX - begin XX ages.

XVIII ҒАСЫРДЫҢ ЕКІНШІ ЖАРТЫСЫ МЕН XIX ҒАСЫРДЫҢ БАСЫНДАҒЫ РЕСЕЙ ИМПЕРИЯСЫНЫҢ ҚАЗАҚСТАН ТЕРРИТОРИЯСЫНДА ЖҮРГІЗГЕН САЯСАТЫ

А.Т.Бексейтова -

т.ғ.к., доцент, Ш. Уәлиханов атындағы Көкшетау мемлекеттік университеті

XVIII ғасырдың екінші жартысы – XIX ғасырдың басындағы уақыт – Ресей империясының саясаты Қазақ жүздерінің ішкі аймақтарында саяси-әлеуметтік, әкімшілік жүйені әлсірету және оны Ресей империясының әкімшілік жүйесіне сәйкестендіруге бағытталды.

Аталған кезеңде жүздердің басында отырған хандар бір-біріне тәуелсіз жеке билік құруға тырысты. Деректерге қарағанда XVIII ғасырдың соңы XIX ғ. I ширегінде Қазақстанда хандық билік әлсіз, тұрақсыз болды. Мысалы, Орынбор генерал-губернаторы И. Неплюев Сыртқы істер коллегиясына былай мәлімдейді: «Обе те киргис-кайсацкие орды состоят под именем разных владельцев и старшин, из которых ни один не только совершенной власти, но ниже прямой команды не имеет, но всяк по своей склонности, избирая себе владельца или старшину, оного придерживается» /1, с.105/.

Қазақ жерін жаулап алуды көздеген Ресей империясы, көшпелі қазақтардың дәстүрлі хандық билігінің нығаюына, үш жүздің басының бірігуіне қайткенде жол бермеуге күш салғанды. Мысалы, оны Орынбор губернаторы И.И.Неплюев Ресейдің Қазақстанда көпжылдық геостратегиялық саясатында хандық билікті орталықтандыру және әкімшілік жүйеде күшейтуге қауіпті екендігін былай көрсетеді: «между прочими (ханами) особливо главного хана не только полезно, но и вредительно быть может» /2, с. 172/. Әлбетте, оның көмекшісі, бригадир А.И. Тевкелев бұл туралы басқаша ойлайтын: «лучше б домогаться главного хана указом сделать», өйткені «отнюдь без одного главного хана (порядка) быть не может» /2, с.172/. Осы екі лауазымды адамдардың тактикалық келіспеушілігі, Орынбор әкімшілігінің ішінде Қазақ хандары мен сұлтандарын басқаруда бір жүйелі шешімге келуге кедергі жасап отырды.

Дегенмен, патша үкіметінің көздегені – қазақ елін бірімен-бірін қырқыстыру болды. Сондықтан болар, Ресей патшасы II Екатерина Абылайдың оған арнайы жазған хатында келтірілген деректерге құлақ аспады. Онда Абылай өзінің Әбілқайыр мен Әбілмамбет хандардың заңды мұрагері екенін айта келе, былай деген: «1771 жылы Түркістан қаласындағы мұсылмандар әулие тұтатын Қожа Ахмед мазарының басында біздің дәстүр бойынша намаз оқып, үш жүздің хандары мен сұлтандары және Ташкент пен Түркістан провинциясының басқа қалаларының өкілдерінің қатысуымен мені бүкіл үш жүздің ханы етіп сайлады»/3,с.29/. Ш. Уәлихановтың айтуы бойынша халық Абылайды хан етіп сайлағаннан кейін, Абылай «орыс шекарасына патша үкіметіне ант беруге барғысы келмеді» (4) , яғни өзін хан етіп патшаның бекітуін қажет етпеді.

Патша үкіметі Абылайды орта жүздің ханы деп танып, оны ресми түрде бекіткен грамотаны алуға және өзінің Ресей империясына адалдығы туралы құжатқа қолын қоюға Петербургке немесе Орынборға келуін талап етті. Абылай болса, бұған көнбеді. «Мені үш жүздің ханы етіп халқым сайлады, ендеше бұған қоса айырықша бір куәлік алудың қажеті жоқ» деп жауап қайтарған. «Абылайдың бұл қылығына, - деп жазады, - А. Левшин, - ыза болған Ресей үкіметі оған ақы төлеуді тоқтатып, оны кеміту үшін кез келген бір сұлтанды көтермелеп, оған қарсы қоюды ұйғарған. Онымен қоймай, Абылайды тұтқындап, ішкі бір губерниясына жер аударуды да ойластырған. Бірақ дәл осы сәтте ол әскерін жиып, буруттармен соғысып, оларды жеңіп бітім жасады. Осыдан соң Түркістан маңында қалып, баласы Ғадильдің (Әділдің) сұрауымен Талас өзенінің жағасына қала салғызады» /5,с.268/.

Қазақ даласында Абылай ханның беделі жоғарыда көріп отырғанымыздай тек қана Орта жүз территориясына ғана жүрмей, сонымен қатар Ұлы жүзбен Кіші жүз территорияларына да таралды. Сондықтан Абылай хан өлгеннен кейін Қазақ хандығының жүздерінде билік үшін талас-тартыстар саяси тұрақсыздықты күшейте түсті. Қазақ даласындағы ішкі бақталастық, барымташылық қазақтардың орыс

шекарасындағы бекіністерге шабуыл жасамауына қарамастан патшалық Ресей қазақ даласында орыс әкімшілік билігін орнатуда көздеген саясатын жүзеге асыруға асықпады. Себебі, Орта жүздің ханы Абылай кезінде Қытай елімен көршілік қатынаста болуынан Ресей патшасы өз ойын ашық жүргізуге Абылай ханның ұстанған саясатынан бата алмады. Қытаймен арадағы қатынастарын шиеленістіргісі келмеді. Бұның себебін мынадан көруге болады: патша үкіметі әрдайым Абылайды өзіне қаратып алғыс келді, алайда Абылай хан екі ұлы империяның (Ресей мен Қытай) арасында өз саясатын жүргізіп отырды. Ол екі елге де, өзінің елшіліктерін жібере отырып, бұлардың саяси-экономикалық жағдайларын біліп отырды және сол арқылы өзіне тиімді жағын ұстанып отырды. Бұндай саясат бұған шексіз билік беріп отырды. Бұл туралы Ш. Уәлиханов былай дейді: «...ни один киргизский хан не имел такой неограниченной власти, как Аблай» /6, с.430/.

Дегенмен Абылай хан қайтыс болғаннан кейін қазақ жүздерінде пайда болған саяси тұрақсыздық Ресей империясы үшін тиімді болды. Сондықтан Абылай хан о дүниеге кеткеннен кейін оның баласы Уәли мұрагерлік жолымен хан тағына отырығызылады. Оның басты себебі орыс әкімшілігінің ықпалы Орта жүздің ішкі аймақтарына толық жүрмеуі.

Сонымен қатар көшпелі қазақ халқының ғасырлар бойы қалыптасқан дәстүрлі басқару жүйесі хандық билікті бірден жоя алмайтындығын түсінді. Сонымен бірге қазақ даласында Ресей әміршілігін орнату үшін және Хиуа, Бұқара, Қоқан хандықтарымен керуен жолдарының қауіпсіздігін қамтамасыз ету үшін қазақ даласына Сібір казактарының бекіністерін салып, казактарды егіншілікке көшіру арқылы көшпенділікке кедергі қойып өз саясатын іске асыруды көздеді. Жалпы көріп отырғанымыздай Орта жүз казактарын бағындырудың жобалары XVIII ғасырдың 80-90 жылдарында жасалына бастады. Мысалы, В.Я. Басин өзінің еңбегінде ол туралы былай дейді: Г.А. Потемкин-Таврический «Қазақтардың жүгенсіздігіне тыйым салып, халықты отырықшылыққа көндіріп, мал өнімдерін Ресей мүддесіне пайдалануымыз қажет» деген /7, с. 246/. Ол кезде, XVIII ғасырдың соңында Орта жүз аймағында 1 млн-ға жуық адам тұрды, олардың мал саны Кіші және Ұлы жүз малдарын қосқанның өзінде көбірек болды. Отырықшылыққа көше отырып, Ұлы жүз казактарын Ресей ықпалына енгізу арқылы Үнді түбегіне шығуға жол ашық болатынын айтқан. Орыс-Үнді сауда жолының қазақ даласы арқылы өтуі ең қысқа жол екені ескертеді. XVIII ғасырдың соңында Ресей империясы өзінің Орта Азия мен Үнді түбегіне шығатын жол қазақ даласы екені анық түсініп, мұнда ағылшын отаршылдарының ықпалын болдырмау – олардың негізгі мақсаты болды.

Сондықтан Ресей империясының генерал-майоры Я. Боувердің Екатерина II жазған хатында Орта жүз казактарының жағдайлары туралы былай дейді: «Біріншіден, қазақ даласында ханның беделі жоқ, екіншіден, казактардың жайылымының қысқаруы себепті шекара маңында қазақ-орыс арасында қақтығыстар жиі болып тұрады, үшіншіден, мал өлімі көп, әсіресе жұт жылдарында, төртіншіден, далада адамдардың аурудан өлімі көп, әсіресе, кең тараған оспа ауруы, бесіншіден, казактар орыс тілін білмейді, алтыншыдан, керуен жолдарында саудагерлер казактардан алуан заттарын алып, керуенді тонау көп болып отыр, ұрланған керуенді казактардан көріп, орыстарға деген сенімін жоғалтуда. Осы жағдайларды ескере отырып Я. Боувер Орта жүзде Ресейлік әкімшілік тәртіп орнатпайынша болмайтынын айтады» /7, с. 247/.

Қазақ даласында орыс тәртібін орнату үшін, Ресей империясының әкімшілігі Батыс Сібір казактарын (Орта жүз казактары) тәртіпке келтіру жолдарын іздестіре бастады. Өйткені Орта жүз ішкі территориясындағы казактар Батыс Сібір генерал-губернаторына тек қана сөз жүзінде бағынышты болды. Сондықтан орыс әкімшілігі Орта жүз территориясында өз үстемдігін орнату үшін жаңадан әкімшілік басқару жүйесін іздестірді.

Ол үшін патша үкіметі жергілікті көшпелі халық арасында, қоғамдық санасында хандық институтының дезавуировациясын жүргізіп, болашақ реформалар үшін қолайлы жағдайды ойластырады.

Сол себептерге байланысты патша үкіметінің әкімшілігі хандық билікті әлсірете бастайды. Оның үстіне патша үкіметі үшін тиімді жағдай ретінде сұлтандар мен рубасылардың Уәли ханның үстіне шекаралық әкімшілікке жасаған шағымдары Солтүстік пен Шығыс Қазақстанның аумағын империя құрамына қосу үшін қолайлы сылтау ретінде пайдаланылды. Ханға қарсы сұлтандар мен старшындар тобы ашық күреске шықты. Мысалы, 1794 жылы 27 желтоқсанда екі сұлтанның және Орта жүздің Атығай, Құйлы-Атығай, Көшібе-Керей, Шибан, Канжығалы, Күрлет-Қыпшақ, Балтақ-Керей және Уақ болыстарының он бір старшындары 122 960 оларға бағынышты казактар атынан имератрица Екатерина II Уәли ханның атына шағым жазған, сондай – ақ Сібір корпусының генерал-поручигі Штрандманның

рапорты граф П.А. Зубовқа 1795 жылы 1 ақпанда Орта жүз ханы Уәли ханның атына түскен шағым да дәлелдейді.

Үкімет мұндай жолданымдар мен өтініштерді көтермелеуді, рубасыларды марапаттау, сыйлықтар мен шен беру арқылы сатып алуды ұсынды. Ендігі кезекте орыс әкімшілігі Орта жүз территориясында өз билігін одан әрі нығайтуға мүмкіндік алып, билігі номиналды сұлтандарды билік басына отырғызу және солар арқылы өз саясатын жүргізу мүмкіндігіне ие болды. Сол себептерге байланысты Уәли ханның беделін, билігін одан әрі әлсірету үшін патша үкіметі Орта жүз территориясын екі бөлікке бөліп тастады: Уәли ханмен (1781 – 1821 ж.ж.) Бөкей сұлтан (1816 – 1819 ж.ж.) арасында. Дегенмен 1819 жылы Бөкей сұлтанның, 1821 жылы Уәли ханның қайтыс болуынан кейін, орыс әкімшілігі жаңа хандарды бекітуден бас тартты.

Осындай бір жүйелі саяси жолдар арқылы XIX ғасырдың I ширегінде қазақ даласындағы хандық институтты жою және саяси-әлеуметтік, әкімшілік құрылымдада өзгерістерді енгізуге жағдай жасалынды.

Хандық биліктің әлсіреуі қазақ даласында жаңа басқару жүйесінің енуіне жол ашты.

1. Сулейменов Б.С., Басин В.Я. *Казахстан в составе России в XVIII – начале XX века.* - Алматы: «Наука» КазССР, 1981. – С. 247.

2. Масанов Н.Э. и др. *История Казахстана: народы и культуры.* – Алматы: Дайк-Пресс, 2001. – 608с. + вкл.28 с.

3. Жиренчин К. А. *Политическое развитие Казахстана в XIX начале XX веков.* - Алматы. 1996.

4. Левшин А. *Описание киргиз-казачьих или киргиз-кайсацких орд и степей.* – Алматы: Санат, 1996. – 656 б.

5. Әбуев Қ. *Қазақстан: тарих және тағылым.* – Астана: Елорда, 2006. – 320 бет.

6. Валиханов Ч.Ч., *Собр.соч..* - Т.І. – С.430.

7. Басин В.Я. *Россия и Казахские ханства в XVI-XVIII в.* - Алматы, 1971 .

Резюме

Рассматриваются административные реформы, проводимые царским правительством в Казахстане в начале XIX века. А также упразднение ханской власти и изменение традиционного уклада жизни казахов.

Summary

The Administratory reforms in Kazakhstan which were provided by government at the beginning of ninetinth century.

КАЗАХИ В СОСТАВЕ РЕСПУБЛИКАНСКОГО КИТАЯ. ПЕРИОД ЯН ЦЗЭНСИНЯ

А.Самаев –

*к.и.н., соискатель Института востоковедения им. Р.Б.Сулейменова МОН РК,
г. Семей*

Синьхайская буржуазно-демократическая революция 1911-1912 годов свергнувшая династию Цин, положила конец монархическому правлению в Китае, насчитывавшему более двух тысячелетий. Хотя после свержения Цинской монархии внутреннее положение в Китае начинает меняться, в Синьцзяне, находящемся на окраине страны, как и на населенном казахами северо-западе провинции жизнь практически не меняется. Данный регион в социально-экономическом отношении продолжает оставаться полуфеодальной аграрной окраиной Китая, а казахи, по-прежнему остаются носителями в основном скотоводческого типа хозяйственно-культурной деятельности с небольшим числом тех, кто сочетал скотоводство и земледелие.

Но антиманьчжурские антимонархические выступления проходят и здесь. В ночь с 25 на 26 декабря 1911 г. начинается восстание в административном центре Илийского округа (аймака) г. Кульдже. 13 января 1912 г. глава российского консульства в Кульдже А. Дьяков докладывал в МИД Российской

империи, о захвате революционерами резиденции илийского цзяньцзюня (генерала) Чжи Жуя, и убийстве самого сам Чжи. Восстание перекинулось в Суйдун (город неподалеку от Кульджи), города Чугучак и Дурбульжин (первый - административный центр Тарбагатайского аймака, второй – уездный центр в том же аймаке), вследствие чего власть в обоих аймаках перешла в руки революционных комитетов.

Лишь в административном центре Алтайского аймака г.Сарысумбе (ныне город Алтай), властям обманым путем удалось разоружить солдат местного гарнизона и предотвратить восстание. Тем не менее, российский консул в этом городе М.Н. Кузминский 8 января 1912 г. сообщал в МИД, что успешные действия революционеров в Или могут вызвать переворот в пользу революции и на Алтае. При этом он подчеркивал, что их останавливает не опасение поражения, а «боязнь перед киргизами и монголами», из чего можно сделать вывод, что местная казахская и монгольская верхушка не приняла революцию. Губернатор Синьцзяна Юань Дахуа попытался уговорить революционеров сохранить прежнюю систему власти, предложив амнистию за отказ от создания революционных органов власти. Однако восставшие отказались, что привело к затяжным боям. К сожалению, у нас нет данных об участии в восстании представителей казахского населения.

В среде китайских казахов, в отличие от Казахстана, не видно сколько-нибудь видных представителей революционного движения, таких как деятели Алашорды или казахские большевики.

12 февраля управляющий российским консульством в Урумчи докладывал посланнику в Пекин: «Мобилизация китайцами военных сил продолжается. Боеспособность низкая, набирают неопытных новобранцев. Для снабжения войск припасами фуражом и провиантом властями насильно отбираются все свободные верблюды (надо полагать не в последнюю очередь у казахов, поскольку именно они располагали значительным поголовьем этих животных А.С.)

В это же время, казахи продолжали пересекать границу между Китаем и Россией в обоих направлениях. В большинстве своем это были устоявшиеся пути кочевков, но переходы не обходились без конфликтных ситуаций. К примеру, Лепсинский уездный начальник в рапорте Семиреченскому военному губернатору от 15 июня 1913 года докладывал о переходе вооруженных казахов - китайских подданных, нанесших побои российскому ветеринарному стражнику.

«Место происшествия действительно ежегодно посещалось китайскими киргизами с целью производить запашки, - говорится в рапорте, - а наши киргизы в свою очередь переходили на китайскую сторону на зимние пастбища и часть на летние и эти обоюдные переходы до установления ветеринарного карантина имели добрососедский характер в виду общего пользования водой из рек Бургонь и Тасты, имеющих исток в китайских пределах, и удобной пахотной землей имеющейся в данном районе только на нашей стороне.

Наши киргизы допускают китайских подданных к запашкам своих угодий, во-первых, из за боязни, что китайцы отведут воду из рек, и они (казахи) лишатся орошаемых полей, без которых они не могут обойтись за отсутствием орошаемых атмосферной влагой (богарных) и с целью пользоваться своими старыми зимними стойбищами на западном скате Барлыкских гор отошедших в китайские владения.

И без этого зимнего стойбища ввиду отчуждения у киргиз угодий для переселенческой организации киргизами Барлыкской и Эмельской волостей обойтись трудно. Желательно ввиду указанных причин сохранять добрые отношения с соседним китайским населением, но не желательно допускать дерзких выходов китайцев иначе престиж русской власти будет подорван на слабо охраняемой границе». (ЦГА РК.Ф.44.1 Оп.1 Л.Л.1, 2.)

На наш взгляд, это свидетельствует о том, что, с одной стороны, несмотря на политические катаклизмы, сотрясавшие Китай, они не столь сильно, в смысле устоявшегося образа жизни, отражались на казахах, находившихся на периферии страны, особенно проживавших в приграничье. А с другой указывает на то, что казахи по обе стороны границы, продолжали считать места своих летних пастбищ и зимовок собственной территорией, не смотря на разделившие их пограничные рубежи.

В то же время российские казахи продолжали уходить на сопредельную сторону в силу миграционного давления и изъятия у них российскими властями земель в пользу переселенцев. Это было одной из главных причин массовых переходов границы.

Как указывает Р.Груссе: «Растущий приток русских поселенцев на равнине вынуждал тысячи казахов покидать Россию в надежде поселиться на территории Китая. Массовая иммиграция имела место в 1912-1914 году годах. Большинство казахов перекочевали в области Или и Алтая. В 1914 году китайские власти в Синьцзяне и Российское консульство в Урумчи подписали соглашение, которым

предусматривалось, что казахам, которые мигрировали до июля месяца 1911 года и остались в Синьцзяне, должно быть представлено китайское гражданство. В то же время прибывшие в Китай после указанной даты должны быть отосланы назад, в Россию согласно данному соглашению. Китайские власти в Пекине, опасаясь, что русская администрация будет использовать казахов в своих политических претензиях на Или, решили, что численность репатрируемых не должна превышать 6000 человек». В силу миграции вызванной произволом Переселенческого управления, численность казахского населения на территории Казахстана сократилась на 8-9%.

В декабре 1911 г., опираясь на помощь и покровительство России, феодальная знать Внешней Монголии (Халхи) провозгласила в Урге (ныне Улан-Батор) независимость Монголии от Китая. После этого в Синьцзян начали прибывать казахи, проживавшие на отошедших к Монголии землях, и вынужденные покинуть обжитые места по различным причинам, возникавшим в силу обретения этой страной независимости. И.Сванберг приводит данные о полутора тысячах юрт перекочевавших с северного Алтая на монгольской территории и занимавших пастбища в Китае.

Российский политолог (а ранее казахстанский госслужащий) В.Хлюпин, утверждает, что «к концу 1912 года путем титанических усилий русской агентуре удалось сколотить освободительную армию, засевавшую на границе Алтая с Монголией (Кобдо). Набрали около 3 тысяч солдат - монголов, урянхайцев, **казахов**, вооружили современным стрелковым оружием. Формально командовал войском знатный монгол Максурчжав (в советское время была принята иная транскрипция этого имени Магсаржав А.С.), фактически - астраханский калмык и выдающийся авантюрист Джалама (Дамби Джамцан-лама). Главным советником числился «доброволец» – русский офицер Харанов».

В связи с этим в Алтайском аймаке, составлявшем на то момент единую административную единицу с Кобдинским аймаком, события принимают драматический характер. Если на большей части Внешней Монголии монгольским феодалам удалось захватить власть мирным путем, то в Кобдинском и Алтайском аймаках это вылилось в боевые действия. Большая часть населения Кобдинского аймака, состоявшая из халха – монголов, казахов, остатков ойратских племен: дербетов и торгоутов, урянхайцев (тувинцев), и др. вначале поддержала монголов.

С переходом Кобдо под власть халха-монголов, правителем Алтайского аймака, продолжавшего подчиняться непосредственно центральным властям в Пекине, был назначен ойрат-торгаут - прокитайски настроенный князь Палта, отец которого имел титул цзюньвана (китайский титул младших императорских родственников), а сам он, получив образование в Японии, служил на разных должностях в китайской столице. Его назначение было проведено в полном соответствии со «старой» доктриной – ий-ий-джи ий - управлять варварами руками самих варваров.

Согласно докладной записке уже упоминавшегося русского консула в Сарысумбе М.Кузминского: «Алтайские казахи встретили Синьхайскую революцию с надеждой. Они думали, что первый республиканский правитель округа Палта покончит со злоупотреблениями чиновников, тяжелыми поборами. ...Однако и при республиканском правлении в округе ничего не изменилось. Поэтому некоторые алтайские родовые старшины (угурдаи) задумали создать автономное княжество из казахских родов под покровительством России для окончательного слияния в будущем с нашей империей. Другие казахские угурдаи надеялись, что русский царь сначала даст им «временный приют в России, а затем, по окончании смуты, вернет их на свои кочевья на Алтае и включит их земли в состав Российской Империи. Именно поэтому вскоре к границам России в районе Зайсана прибыла еще одна большая группа казахских переселенцев (10 тысяч человек), но власти Семипалатинской области отказали им в переходе, мотивируя тем, что присоединяться к России надо только вместе с землями, которыми они владеют».

Кабинет министров России вообще считал, что не нужно принимать казахов в подданство и с землей, так как «население Алтая настолько смешанно, что едва ли окажется даже возможным определить, какие земли составляли владение принятых в русское подданство киргиз». По мнению российского правительства, проще было, вообще, присоединить весь край, вместе с казахами и их землями к Российской империи.

Алтайский округ был объявлен на военном положении. Из Синьцзяна Ян Цзэнсинем были присланы войска под командованием дунганского генерала Ма Тэнъюня. Дунганским солдатам и офицерам Ян Цзэнсинь обещал различные льготы в случае установления контроля над Кобдо. В помощь войскам, из казахов и урянхайцев (тувинцев) формировались вспомогательные части. У населения округа реквизировались скот, юрты, продовольствие и отправлялись в войска.

В то же время в Кобдинском аймаке местные казахи начали вооруженную борьбу против новых властей, которые, воцарившись там пытались переселить здешних казахов в бесплодные районы Монголии и раздавать казахские аулы «в кормление» монгольским военачальникам, что и вызвало восстание. Около 4-х тысяч казахов с боями вынуждены были уходить в Горный Алтай и обратиться к российскому императору с прошением о подданстве. При этом они перебили несколько десятков монгольских чиновников. Решительные действия России, фактически взявшей Кобдинский округ под свою защиту, побудили Юань Шикая принять решение о прекращении военных действий против Кобдо и о начале переговоров по определению границы между владениями Китая и Монголии на Алтае.

«Началась сложная работа по состыковке позиций трех сторон, в которой монгольская дипломатия не участвовала. Особенно трудными были вопросы о границе между Кобдоским округом Монголии и Алтайским округом Китая и прежде всего о принадлежности Цаган-Тункэ. Особенно жесткую позицию занимал губернатор Синьцзяна Ян Цзэнсинь. В декабре 1913 г. терпение Пекина истощилось, и князю Палта и Ян Цзэнсиню было «послано категорическое приказание подписать с Кузминским соглашение о демаркационной линии и об очищении Цаган-Тункэ» при условии, что эта местность не будет занята монгольскими войсками. 8 декабря такой договор был подписан.

С точки зрения международного права он любопытен тем, что от имени Монголии договор подписывает российский консул. Преамбула договора звучит так: «Императорский российский консул в Шара-Сумэ надворный советник Кузминский и Главный управитель Северо-Западного края Правитель Алтайского округа князь Палта, надлежаще уполномоченные, заключили нижеследующий прелиминарный договор о демаркационной линии между китайскими и монгольскими войсками Алтайского и Кобдоского округов». Линия временной границы по этому договору проходила по перевалам Монгольского Алтая. Китайские войска в течение трех месяцев должны были очистить Цаган-Тункэ. Вводились ограничения численности войск и вооружений в Алтайском округе. Текст договора составлен на русском и китайском языках».

Таким образом, казахи и их земли, оказались разделены теперь между тремя странами. Лишь гораздо позже, в Монгольской Народной Республике хоть и не дадут казахам официальной автономии, но в 1940 году выделяют из Кобдинского аймака земли населенные казахами, образовав новый Баян-Ульгийский аймак. От монгольских казахов приходилось слышать, что казахи порой называют его Бай Олке.

Как видим, Россия преследовала в Монголии, прежде всего свои интересы, что в той, или иной мере сказывалось и на казахах. Ведется усиленная агитация среди **киргизов (казахов - С.А.)**, чтобы пользоваться ими в борьбе с монголами, обещая им за помощь в борьбе с монголами отдать земли урянхайцев и монголов». Как видим китайские власти активно пытались стравливать казахов с другими кочевниками, применяя политику разделяй и властвуй. Весной 1913 г. часть из этих казахов перебрасывается к Сарысумбе и занимает перевалы на Монгольском Алтае, ведущие к Кобдо. В такой, не совсем благоприятной для себя обстановке Российская империя, усилиями правительства, посольства в Пекине и всех консульств в Монголии и Синьцзяне начинает оказывать все возрастающее давление на китайские власти, стремясь заставить их отказаться от военных действий и приступить к мирным переговорам с монгольской стороной. Вследствие этого правительство Юань Шикая уведомляет Палту о переговорах с Россией на предмет заключения договора по монгольскому вопросу. Сообщалось, что правительства России и Китая уже взяли на себя взаимные обязательства «не посылать войска в киргизские и урянхайские земли, лежащие к северу от Алтайского горного хребта, и что, кроме того, не будет оказываемо давление на монголов к дальнейшему движению их на запад».

Неспокойной была ситуация и в дух других казахских аймаках. Свою лепту вносила и Российская империя, стараясь извлечь максимальную выгоду из складывавшихся обстоятельств. «Обстановка в крае весь 1913 и первую половину 1914 г.г. была совершенно неопределенной хаотичной», - пишет В. Хлюпин, занимавшийся исследованиями Синьцзяна.

В начале 1914 года центральное китайское правительство в ультимативном порядке потребовало от России вывести свои войска из Китайского Алтая. Санкт-Петербург, в свою очередь, ничуть не обидевшись на пекинский ультиматум, предъявил свой. 13 февраля российский посланник Крупенский вручил китайскому МИДу перечень «требований» (именно так), при соблюдении которых Россия пойдет на восстановление китайской власти над Алтаем».

Первые три из шести пунктов интересны в плане нашего исследования:

1) «В качестве мер, необходимых для успокоения местного населения, - **оставление киргизам управления их национальными властями** (т.е. внутренняя автономия) и установление их обложения в пользу китайской казны в справедливом размере, без насильственного отчуждения их земель»; 2) «Окончательное закрепление за русскими подданными (именно подданными, а не просто русскими, это касалось и казахов – подданных России – прим. автора) временно предоставленного им ныне (права свободного беспопытного плавания по Черному Иртышу и его притокам с предоставлением русским необходимого для судоходства права технического оборудования этих рек и надзора за фарватером».

В то же время, как замечает В.Моисеев, новые республиканские власти оставили без изменений социально-экономический уклад жизни населения, лишь увеличив норму эксплуатации и усилив его политическое бесправие.

Ж. Самитулы, так же указывает на то, что политика Республиканского Китая сменившего Цинскую монархию, и особенно новой провинциальной власти в Синьцзяне, по отношению к казахам, не претерпела больших изменений. Притеснения властей вынуждали казахов продолжать уход в глубь Китая вплоть до границ провинций Ганьсу и Цинхай. В 1912-1913 г.г. более тысячи семей откочевали с Алтая в Баркольскую степь. В 1917 году к ним присоединились еще 300 семей ушедших с Алтая и Тарбагатая. В 1927 году туда же прибывают еще более двух тысяч казахских семей кочевавших к востоку и югу от Урумчи, в уездах Жемсары, Мори, Шонджи. Таким образом, начиная с конца XVIII в. и вплоть до 10-х годов XX в. казахи постепенно возвращаются на земли у гор Еренкабырга и Каратау, осваиваются вокруг озера Богда, и далее в районе озера Барколь.

В то же время Ж.Шакенулы приводит данные, что в 1912-13 годах при попустительстве России со стороны Монголии были нападения на казахов Чингильского уезда, и они также были вынуждены уйти к Барколю.

Таким образом, как указывает Сванберг, казахи продолжали занимать новые земли в Джунгарии и после свершения Синьхайской революции в 1911 году. И хотя это движение казахов вновь вызывало противодействие китайских властей, однако и казахи со своей стороны также действовали силой. Надо сказать уже в то время, некоторые казахские семьи уходили и далеко за пределы Синьцзяна. Так, в 1925 году отец Халифы Алтая Гакып, возвращаясь из поездки в Пекин, близ административного центра провинции Ганьсу встретил две казахские семьи, перебравшиеся в те места за 12 лет до этого, примерно в 1913 году. Значит уже во время Синьхайской революции, они добрались до центра Ганьсу. Много позже когда сам Халифа побывал тех местах, в Ганьсу, ему довелось встретиться с детьми этих казахов.

Совершенно прав Р.Груссе, говоря о том, что маньчжурское административное устройство кочевников пережило Китайскую революцию и ликвидацию Цинской династии в Китае. Установившаяся при Цинах структура власти среди казахов Китая, после революции не только не изменилась, но и еще более укрепилась. Так, когда представители казахов Алтайского аймака прибыли в Пекин на выборы первого президента Китайской Республики они получили новые чиновничьи звания, новые в смысле того, что были даны очередным представителям алтайской знати новыми властями уже республиканского Китая. Один получил чин вана,(на наш взгляд правильнее будет употреблять именно термин «чин», вместо «титул», хотя смысл от этого меняется мало), двое в том числе и Закария Оспанулы чины бейсы и один получил действительно новый чин фугогун.

Более того, как утверждает Ж.Шакенулы, после 1911 года значение старых чинов (ванов, гунов, бейсы, тайжи, укурдаев, акалакши, занги, зальнов, манпанов, жузбасы и т.д.) среди казахов Китая даже возрастает, особенно в Алтайском аймаке. В Тарбагатае и Или появляются тайжи, которых там ранее не было. В первые годы после падения Цинской монархии в Или жило более 50 тыс. казахов. Руководить ими был поставлен один тайжи. На третий год Синьхайской революции в 1913 году одному из родоуправителей имевшему чин тайжи - Рабату присваивают чин фугогун. Также были представлены 5 новых акалакши. В дальнейшем, когда численность казахского населения возросла, число акалакши возросло до 28.

Ян Цзэнсинь, как отмечает Р.Груссе, перенес свое благоволение с монголов на казахов. Это преследовало цель защитить пограничную область и предупредить остатки ойратов (торгаутов, дербетов и олютов) от следования примеру халха-монголов, провозгласивших свою независимость. Обученный маньчжурским методам правления, Ян Цзэнсинь продолжал управлять Синьцзяном в имперском стиле. Конец привилегированного отношения к монголам и выдвижение казахов так же было типичным проявлением политики разделяй и властвуй и традиционной китайской политики ий ий чжи йи. Традиционная враждебность между казахами и монголами возрастала. Казахи получили поощрение от

властей в наращивании враждебных настроений против монголов. Китайские власти допустили раздачу оружия казахам, которое ранее было изъято у монголов. Монголы вдоль пограничной области на Алтае были вынуждены откочевать, чтобы отделиться от монголов во Внешней Монголии; казахи воспользовались этим преимуществом и почти беспрепятственно заняли область Алтая.

7 июля 1928 г. Ян Цзэнсинь погибает при покушении на него начальника военного департамента провинции Фань Яонаня.

За 17 лет своего управления провинцией Ян Цзэнсинь постепенно распространил свою власть на весь Синьцзян. В 1917 году официально появились два самостоятельных аймака - Тарбагатайский с центром в Чугучаке и Илийский с центром в Кульдже. В 1919 г. под юрисдикцию провинциальных властей переходит Алтайский аймак. После отделения Алтайского аймака от Кобдинского, им руководил управляющий делами амбань располагавшийся в Сарысумбе, который до 1919 г. продолжал напрямую подчиняться центральным властям.

Для политики Яна было характерно подчеркивание региональных и клановых различий; исключение русского, а затем и советского влияния на Синьцзян. Использование ближайшего окружения в административном аппарате провинции и балансирование на национальных и клановых интересах местной элиты, привлекаемой Яном не только для проведения его политики в жизнь, но и использование с целью взаимной нейтрализации группировок национальной аристократии. Отличительной чертой политики Яна являлось то, что он строго контролировал социально-экономическое развитие провинции, не допуская расширения промышленности и изменения социальной структуры населения. Активно использовалась Яном и политика ий ий чжи ий. Он искусно использовал противоречия между казахами и монголами, между уйгурами и кочевниками. В результате подобной политики Ян Цзэсиня, по замечанию Э.Флорбеса – мусульманская оппозиция его правлению была ограниченной и бесплодной.

1. Абдуллаев К. *История в лицах. Ма Джунин - «Большой конь» и белые армии в восставшем Синьцзяне. Часть I*, <http://katolkhon.com>.

2. Аблажей Н. *Эмиграция казахов в Синьцзян в начале 1930-х гг.*// *Наши Мир - Казахстанская Республиканская Газета*. - 2010. -11 марта.

3. Валиев Г. *Особенности статуса российских консулов и консульств в Синьцзяне (конец XIX-начало XX века.)*//*Казахстан спектр*.- 2009. - № 2.- С. 72-79.

4. Жаналтай Д. *Қилы заман - қиын күндер. Дүние жүзі қазақтарының қаумдастығы*. - Алматы, 2000.

5. Кыдырлина Ж. *Казахская эмиграция и национальный вопрос в документах 1920- 1980-х годов.* //Мысль. -2008. -№ 2.

6. Кочубеев А.Г. *Англо-советское соперничество в Синьцзяне в 1918–1928 гг. Барнаульский государственный педагогический университет*. 132/search?q=cache:<http://new.hist.asu.ru/biblio/V3/193-197.pdf>

7. Lee R. Joi. *The Islamic Republic in Eastern Turcestan and the formation of modern uighur identtity in Xingiang. The United States Air Force Academy*. 2005. Kansas State University. Manhattan. Kansas. 2006.

8. Мендикулова Г. *Казахская диаспора: История и современность*. - Алматы, 2006.

9. Моисеев В. *Россия и Китай в Центральной Азии (вторая половина XIX в. - 1917 гг.)*. Алтайский государственный университет. Кафедра востоковедения Алтайский центр востоковедных исследований. - Барнаул: АзБука, 2003.

10. Мұқаметқанұлы Н. *XVIII-XIX ғасырдағы қазақ-қытай байланыстары*. - Алматы: Санат, 1996.

11. *Под грифом секретности. Откочевки казахов в Китай в период коллективизации. Реэмиграция. 1928-1957 гг. Сборник документов – Усть-Каменогорск, 1998.*

12. Сәмитұлы Ж. *«Қытайдағы қазақтар» Дүниежүзі қазақтарының қаумдастығы*. - Алматы, 2000; Сыроежкин К. *Мифы и реальность этнического сепаратизма в КНР и безопасность Центральной Азии*. – Алматы: Дайк Пресс, 2003.

13. Сванберг.И. *Казахские беженцы в Турции. Исследование по культурному выживанию в условиях социальных перемен. История Казахстана в западных источниках. XII-XX вв.* – Алматы: Санат. 2005.

14. Шәкенұлы Ж. Қытайдағы қазақтар. Дүниежүзілік қазақтардың қаумдастығы. - Алматы, 2007.
15. Хлюпин В. Геополитический треугольник: Казахстан-Китай-Россия. Прошлое и настоящее пограничной проблемы. - М., Международный евразийский институт экономических и политических исследований (Вашингтон), 1999.
16. Центральный государственный архив Республики Казахстан (ЦГА РК) Ф.44.1 Оп.1 Л.Л.1, 2.
17. Центр документации новейшей истории Восточно-Казахстанской области (ЦДНИ ВКО).Ф.15 п.Оп.2 Д.58.Л.Л. 6-8.
18. Неизвестные страницы истории Семипалатинского Прииртышья (20-30 г.г.ХХв.): Сборник документов. Часть 1. Научный центр исторических исследований Семипалатинского государственного университета имени Шакарима. Центр документации новейшей истории Восточно-Казахстанской области. - Семипалатинск, 2002.

Түйін

Бұл мақалада Шыңжаңда тұратын қазақтардың Қытай Республикасы дәуіріндегі, Яң Жышың (Ян Цзэнсинь) өлке бастығы (губернаторы) кезеңіндегі тұрмысы қарастырылады.

Summary

This article describes about Kazakh in Xingjian period of China Republic in a times of gubernator Yan Jenshing.

МАҢҒЫСТАУ ТҮБЕГІНІҢ АЛҒАШҚЫ ОРЫС ҚОНЫСТАНУШЫЛАРЫ

Э.А.Абланова –

тарих ғылымдарының кандидаты, Маңғыстау политехникалық колледжі

Маңғыстау жеріне Ресей империясының белсенді енуі он тоғызыншы ғасырдың отызыншы жылдарынан басталады. Алғаш, Өлі Қолтық шығанағында Қызылтаста Ново-Александр бекінісі 1834 жылы салынды. Қызылтасқа Г.С. Карелин салған орыс әскери бекінісі Каспий-Хиуа сауда жолының тірегі болуға қолайсыздық көрсетті. Оның басты себебі: белгілі бір тәртіппен орналасқан құдықтары бар, түйелі керуенге аса ыңғайлы ежелгі Маңғыстау жолы бір қиян бұрыс қалды. Сонымен қатар, Кавказ порттары мен Астраханнан келетін үлкен кемелерді қабылдауға тиісті қолтықтың суы жылма-жыл тайыздана берді және бекіністің тұрған жері балық кәсіпшілігіне де тиімсіз болып шықты. Бекіністегі қала тұрғындарының санын көбейтуге тұщы су жетіспеді. Жергілікті қазақ, түркмендердің не қыстауында, не жайлауында емес, жай әншейін жұрт көш-жөнекей тоқтайтын шың ернегіне жақын орналасқан бұл қамал ел ішінде өз ықпалын жүргізуге де ыңғайсыз еді, әсіресе патша үкіметіне шұғыл керек боп қалып отыратын жорықтар тұсында көшпелі ауылдардан көлік жинап алуға қиындықтар туғызатын болды.

Сондықтанда, 1839 жылы бас штабтың капитаны Ширков пен капитан-лейтенант Бодиско жаңа қамал салуға Түпқараған түбегін қолайлы деп тапты. Бұл ұсынысты М.И. Иваниннің 1846 жылғы географиялық зерттеулері де құптады. Жаңа қамалдың құрылысын Орынбордың жаңа губернаторы В.А. Обручевтің бұйрығы бойынша инженер-капитан Геннерих жүргізді /1,43/.

1845 жылы оны Түпқарағанға «Ново-Петровск» атымен көшірді. Түпқарағанда салынған Ново-Петровск қамалына Дағыстандағы Петровск қаласымен шатыстырмас үшін 1859 жылы Александровск форты деген жаңа ат берілді. Бұл кезде Ішкі Россияда Каспийден арғы аймақты игерудің жоспары қызу әңгіме боп жатты. Әсіресе, Қырым соғысының батыры генерал-лейтенант С.А. Хрулевтің Орта Азиямен сауда жасаудың серіктестігін құру туралы идеясы. Онда генерал Каспий мен Аралда, Сырдария мен Амударияда кеме қатынасын ашуды, Каспий теңізі мен Челекен, Балқан түбектерін, Жайық, Жем бойларының қазба байлықтарын игеруді, Каспий мен Аралда балық өнеркәсібін ұлғайтуды, Германия мен Франция тауларына Шығыс базарына жол ашуды, Орта Азиядағы мал шаруашылығын, егіншілікті, жібек, мақта өсіруді, зергерлік кәсіпті кең көлемде өрістетуді ұсынды /2,6/.

Каспийден әрі ішкерілей еніп, тұрақтап, көшпелі халықты өз уысында ұстап, жүйелі билік жүргізу Ресейдің сол кездегі сыртқы саясатының ең басты қағидаларының бірі, бұл орайда, жаңа аймақты жан-жақты игерудің күн тәртібіне мықтап қойылғанына Маңғыстау мен Бозашы түбегінде орыс мекенжайларының көбейе бастауы дәлел боп табылады.

Ресей патшасының қоныстандыру саясаты мемлекет ішіндегі феодалдық-крепостниктік тәртіптің дағдарысқа ұшырап, орыс капитализмін кеңінен дамытуға талпынудағы өкіметтің жүзеге асырған іс шарасы. Ресейдің ішкі орталық аймақтарындағы аграрлық дағдарысты шешу үшін және қол астындағы көшпелі халыққа отарлық билікті мықтап енгізу мақсатында, патша өкіметі қоныстанушы орыс шаруаларын Каспий теңізінің шығыс жағалауына қоныстандыруға жұмыстана бастады /3,8/.

1847 жылы 13 августте билеуші сенаттың түбекті қоныстанушылар туралы шығарған жарлығында: «Маңғышлақты қоныстану екі түрлі сипатта жүреді. Бірі Хиуа мен Бұқара мен сауданы дамытатын өндіруші саудагерлер және Каспий теңізінің шығыс жағалауында көшіп жүрген ордалықтармен айырбас сауда жасаушылар, екіншісі балықшылар, қазына шаруалары мен мешандар есебінен, балық және итбалық кәсібін дамытатындар толықтырады» /4/.

Осы жарлықтың келесі тармағында қоныстануға шақырылатын орыс аңшылары мен қазына шаруалары, мешандар балық өндірісі дамыған губерниялар: Орынбор, Саратов, Астраханнан ғана шақырылған. Осы губернияларда балық өндірісі жақсы жолға қойылған. Сондықтанда орыс қоныс-танушылары тек осы губерниялардан келуге рұқсат беріледі. Қоныстануға губерниялық шектеу, яғни басқа губерния тұрғындары алынбауы тиіс /5/. Орыс қоныстанушылары туралы өз зерттеуінде айтып өткен М. Тұрсынова жоғарыда аталған үш губерниядан басқа губерниялардан да орыс қоныстанушылары Маңғыстауға келді /1,44/ жалпылама айтып өтеді, бірақ зерттеу барысында жоғарыда көрсетілген деректен түбекке қоныс аударған орыстар тек арнайы аты аталған үш губерния тұрғындары екендігін нақтылады.

Алғашқы орыс қоныстанушылары жайлы Ә.Кекілбаев: «Осынау құлазып жатқан тағы өлкеде ел қоныстандыру және Каспий теңізінің шығысында орыс балық өнеркәсібін дамыту үшін ұлы ағзамның бұйрығымен Орынбор губерниясының казактары шақыртыла бастады, бұл үндеуге 25 казак семьясы, туған жерлерін тастап, патша ағзамның аузынан әлгіндей сөз шығысымен-ақ өздеріне атымен беймәлім жабайы жапан түзге қарай лап қойды, Маңғышлақ түбегі айлағындағы Түпқараған көесінің құмдақ мүйісіне кеп мекен теуіп, бұл арада алғашқы орыс селениесі Николаевская станицасын салды» /2,61/.

1846-1858 жж. Маңғыстауға барлығы 49 отбасы көшіп келді. Олар осы жерден алғашқы отырықшы орын Ново-Петровск маңында Николаевский станицасын салды. Ресми дерек Николаевский станицасының бой көтерген уақыты 1847 жыл деп көрсетілген /6/. Оның қасынан Армян слободкасы орнап, көшпелі казактармен сауда жүргізе бастады. Көшіп келген орыс қоныстанушыларының негізгі дені кедей отбасылары болды, олар мемлекет көмегі есебінен күн көрушілер болды.

Губерниялардан түбекке қоныс аударған қоныстанушыларға империя өкіметі жеңілдіктер: арнайы төлем ақы мен льгот жасады, олар 10 жылға барлық салық түрлерінен босатылып, отбасын, дүние-мүлкін көшіріп әкелу тегін, өкімет есебінен болды. Қазына есебінен үй салып беріп, жыл сайын үш жыл бойы әр отбасына 60 сом ақша бөлінді. Жаңа қоныстанушыларға келген бойда үлкендерге толық, балаларға жарты әскери паек берілді. Үймен қоса әр отбасына діңгегі, зәкірі, желкені бар бір-бір қайық және балық аулайтын ау-құрал бөлінді. Келген жерлерінде орыстар жерді тегін иемденіп, онда еркін таңдап орналасып, құрылыс заттары- ұлу тасты тегін пайдаланды /1,44-45/.

1849 жылдың басында Орынбор губерниясынан 15 отбасы, келесі 1850 жылы тағы бес отбасы, 1853 ж. қалған бес отбасы қоныстанды. Жаңадан қоныстанғандарға үкімет әр бес отбасы үшін алты қабырғалы шатырлы, кірпіш пеші бар, қарағай үй салып берді. Ол үйлерді Александровск фортында әскери қызметте жүрген солдаттар мен казактар тұрғызды /2,61/.

Ресей империясының 1851 жылғы шыққан заңының 700, 702, 705 бабына сәйкес өлкені қоныстаушы орыстарға Түпқараған айлағынан, 150 км. шаршы теңіз суы аймағы басында 10 жылға, кейін бұл мерзім 1912 жылға дейін ұзартылып, пайдалануға берілді /7/.

1852 жылы түбекте балық кәсіпшілігімен 15 отбасы айналысты, олардың 19 қайығы, 130 су темір құралы (теңізде балықты аулауға пайдаланылады Э.А.), 19 ірі қара малы, болса, 1868 жылы осындай 25 отбасына 109 қайық, 267 су темір құралы, 6700 ау құралы, 59 ірі бас малы болды. Осы балықшы отбасылары 1850 жылы 958 пұт қызыл балық, 10 итбалық, 1860 жылы-3929 пұт қызыл балық, 1869 ж. - 22000 пұт қызыл балық, 6000 пұт итбалық майы және терісін аулаған /8/. Каспий теңізінен балық аулап байыған қоныстанушы балықшылар енді балықшылық кәсіппен бірге өнімдерін сатып, саудагерлікпен де айналыса бастады.

1853 жылы мамырда Самара мемлекеттік мүлік палатасынан түскен өтініште Бузулук уезіндегі қазына шаруалар қауымы өз еріктерімен Маңғыстау түбегіне қоныс аударғысы келетіні жайлы жазған. Бұл шаруаларға Маңғыстау жері егін егуге қолайсыз, ірі қара мал ұстауға тиімсіз, қоныстанушылар онда тек балық аулап және сауда жасап күн көре алатындығы түсіндірілді, онда да алғашқы қаржы қоры болса жақсы, сенат жарлығы бойынша Маңғыстауға қоныс аударатын мемлекеттік шаруалар тек сауда мен балық аулау өндірісімен айналысса ғана жіберілді. Ал бұл Самара шаруаларының балық шаруашылығын кәсіп етпегені көрініп тұр, сондықтан олардың өтініші қабылданбады /9/.

Қоныс аударған орыстарға түркмендер келісімімен Түпқараған айлағының оңтүстігіне таман, тіпті дейін балық аулау рұқсаты беріліп, Құлалы, Полгорный, Святой аралдарынан итбалық соғып алуға, ауға түскен балық пен итбалықтарын Каспий теңізінің барлық жағажай порттарында салықсыз сатуға жағдай жасалды, ал 1867 жылдан бастап, Маңғыстаудан сыртқа шығарылған балық толықтай мемлекеттік салықтан босатылды /10/.

1858 ж. Орынбор губерниясынан өз қаражаттарына 12 отбасы көшіп келді. Оларға қазынадан үй мен қайық берілген жоқ, тек жарты жыл бойына тегін ішіп-жем беріліп тұрды. 1859 ж. өз қаражаттарына тағы екі от басы көшіп келіп, қоныстанды /11/.

Қоныстанушы балықшылардың жағдайын жасауда тағы да жаңа қадамдар жасалды, бұл ретте енді, орыстарға 1869 жылға дейін Каспий теңізінің қазынаға қарайтын қай жерінде де балықты тегін аулауға рұқсат етілді, әскери қызметтен және 1904 жылға дейін мемлекеттік алым-салықтардан босатылды, жергілікті тұзды көлдерден үй басына 150 пұт тегін тұз өндіруге рұқсат берілді. Арада алты жыл өтпей жатып, жаңа қоныстанушылар өздерін казактар қауымынан шығаруды өтіне бастады. Олардың бұл өтініші 1869 ж. қанағаттандырылды /1,45/.

Жоғарыда өкіметтің өзі қоныстанушыларды балықшылар және сауда жасайтындар деп екіге бөлгенін байқадық. Империя орыс шаруаларын түбекке көптеп тарту үшін бар жағдайды жасап, қазына есебінен олардың жерді иеленіп, осы жерде балық шаруашылығын дамытуларына мән берді. Келесі қоныстанушы саудагерлер тобы өкіметке 10 жыл бойы қазыналық салықтың тек жартысын төлеп отыру жеңілдігіне ие болды /12/.

Империя Маңғыстауда саудагерлер арқылы түбекте қарапайым айырбас саудамен қатар, Орта Азияға шығатын ірі сауда айналысын дамытуды мақсат етті. Қоныстанушы саудагерлер Астраханнан қатынайтын ірі саудамен айналысып отырған тауар иелерімен өз ара шарт арқылы келісіп, қаржы мен тауарды борышқа алып, жергілікті халықпен сауда жүргізді. Бұл қоныстанушылар арасынан шыққан ұсақ саудагерлер тобы еді /13/.

Бұл жылдары Ресейдің Маңғыстаумен де Хиуамен де сауда қатынасы баяу дамыды. Ресейдің ірі капитал айналымын ұстап отырған саудагерлері түбекке барып сауда жасауды тиімсіз деп тапса, ұсақ саудагерлер Маңғыстауға келіп қазақтармен түркмендер саудасынан айырбасқа түскен малды тиіп алып кетуге қаржы тапшылығынан жиі қатынай алмады. Жергілікті көшпелі халықпен сауда төменгі бекіністегі базарда, Кендірлі, Александр бай, Қарабұғаз, Красноводск аудандары маңында жүргізілді. Саудагерлер негізінен бекіністегі арнайы бөлмелер мен Николаевк станицасында өмір сүрді. 1850 жылы түбекте 5 сауда-гер болса, 1863 жылы 18 саудагер болды. Бұлар армян, орыс, парсы, түркмен ұлтының өкілдері еді /1,46/.

Шығыс Каспий жағалауының табиғат жағдайы, ыстық ауа райы, егін егу тұрмақ, ауыз су тапшылығы отарлаудың шаруаларды қоныстандыру саясатын саябырсытты. Түркістанның басқа аймақтарына орыстарды қоныстандырып, орналастыру кезіндегі қиындықтардан кейін, патша әкімшілігі бұл сұраққа абайлап қарап, шығыс Каспий жағалауына қоныс аударғысы келетін орыстар легін тұрақты тежеп отырды. Жалпы шығыс Каспий аймағына орыстарды қоныстандыру әлсіз жүрді, бұл жерде Түркістанның басқа аймақтарына қарағанда соншалықты белсенді, терең әрі лек-легімен орыс шаруалары жіберілмеді. Каспий маңы аймағында жерсініп, тұрақтану үрдісі жай жүрді, келген орыс шаруалары да көптеп тұрақтап қалуы сирек үрдіс болды. Қоныстануға ниеттенген орыстар теңіз жағалауына жер іздеуге өз адамдарын

жіберіп, әкімшілікпен хабарласып, осы жерге отырықшы болған шаруалармен тілдесіп, жер туралы мағлұмат тұрақты мағлұмат жинағанымен, көп нөпір шаруа шығыс теңіз жағалауына қоныс аудармады /3,9/.

Түбектегі орыс қоныстанушылары он тоғызыншы ғасырдың екінші жартысында біршама көбейді. Николаевск слободкасында 1892 жылы бұрынғы шіркеу приход мектебі 2 кластық училище болып құрылды. Шаруашылықтың дамуына байланысты 1908 жылы мал жайатын жайылым жер бөлінді. Бірақ, малды орыстың барлық отбасы ұстамады, тек жеке қажеттілігі үшін қолда азғантай мал ұсталды. Поселкедегі қоғамдастық ұзақ уақыт қоныстанушылар жерін кеме қоймасына иеленген «Кавказ және Меркурии» қоғамымен қорытындысыз таластар жүргізді /14/. Келесі Маңғыстаудың Кіші Долгий аралында 1876 жылы казактар есебінен құрылған Долгий поселкесінде 1904 жылы 278 адамнан тұратын 70 шаруашылық болды. Қоныстанушылардың малы мен аз көлемде жері болды /15/.

Маңғыстаудың Солтүстік Бозашы түбегінде орналасқан Заворот поселкесі 1892-1893 жылдары құрылған. 1896 жылы поселкте 4 шаруашылық, 34 қоныстанушы тіркелген /16/. Закаспий аймағындағы барлық поселкелерде староста сайланды, олар поселктегі өмір сүру әдісіне қарай қызметте 1-3 жыл жұмыс жасады. Кейде бір староста келесі жылға да сайланды. Староста қызметіне айлық төленбеді, сондықтан бұл дәрежелі қызметті тек жағдайы жақсы, дәулетті шаруа ғана иелене алды /17/. Сайлау нақты жүйемен өткізілді. Староста әр поселкедегі село қауымдастығы жиынында сайланды. Содан кейін уезд бастығы «село бұйрығын» шығарып, өзінің рапортымен қоса облыс билеу-шісіне бекітуге берді. Осылайша, село қауымдастығының шешімі әкімшілік тарапынан ресми түрде бекітілді /18/. Маңғышлақ уезінде қоныстанған орыс шаруаларынан құралған поселкелердің барлығы тек балық шауашылығымен айналысты. Балықшылардың отырықшы жерінің барлығы теңіз жағалай қоныс-танды. Теңіз жағалай қоныстанған орыс ауылдары балық аулаудан басқа (сауданы есептемегенде Э.А.) қосалқы шаруалықпен айналыса алмады. Бұл олардың өмірін қиындатты. Сондықтан поселкелердегі отбасы саны шектелмеді, және қанша отбасы қоныстанатыны алдын-ала жоспарланбады. 1914 жылы Николаевский слободасында барлығы 265 отбасы, онда 1437 адам тұрса, Долгий селосында 86 отбасы, барлығы 432 адам, жаңадан құрылған Құлалы елді мекенінде 9 отбасы, онда 50 адам тіркелген. Маңғыс-тауға келген қоныстанушы орыстардың негізгі дені бұрынғы үш губернияның ішінде Орынбордан көп болды /19/.

Қауымдағы балықшылар күнделікті өмірде көптеген әкімшілік тарапынан қиындықтар көрді. Маңғыстаудағы қоныстанушы орыстарды ірі балық өндірісінің иелері мен «Кавказ және Меркурий» кеме қоғамы жағада балық аулауда кедергі жасады. Теңізде қоныстанушы орыс балықшылар қауымдастығының балық аулайтын территориясы судың тар жолағымен шектелді. Бірақ, судың бұл тар жолағындағы кеңістікті де Лионозов сынды өнеркәсіп иелері иемденіп, күн көрсетпеді. Балықты тапсыру барысында балықшылар балығын міндетті түрде бақылаушы инспектор қабылдап алды, тексеріп, қабылдайтын инспектор көбіне уақытында келмей кешігетін, сол сәтте ауланған балық бұзылып кетіп, балықшылар еңбегі рәсуа болатын. Балық шаруашылығымен айналысатын поселкелерде қосалқы шаруашылық болмады. Кейде жеке отбасылар құдық маңынан бақша екті. Мал жүйелі ұсталмады. Азық-түлікті балықшы қауымдастығы өздері тауып жеуге мәжбүр болды /3,58-59/.

Сонымен сөзімізді қорытындылай келе Маңғыстауды отарлау саясатын орыс империясы бірнеше бағытта жүргізгендігін, оның ішінде орыс казактарын түбекке қоныстандыру үрдісінің мемлекеттік деңгейде мән берілген мәселе екендігін анықтадық. Орыс қоныстанушыларының Маңғыстауға қоныс аударуы өкіметтің қол астындағы көшпенді халыққа қарсы шалғай дала кеңістігінде орнатып қойған бастионды бекініс ішіндегі гарнизон құрамына одақтас тауып берумен бірге, Маң даланы игеруде европа ел өкілдерін топтап қоныстандыру әрекеті арқылы бұл жерге «кімнің қожайын» екендігін Орта Азия мен Иран, Ұлыбританияға сезіндіру саясатының бір ұшығы жатыр еді. Бұл ретте түбекті жаулаған империя әкімшілігі қоныстанушыларды орналастырып, балық өндірісін дамытамыз деген желеумен, жергілікті казактар мен түркмендердің су жағасындағы қоныстану мекендерін тартып алып, оларға балық аулауға тиым салып, қоныстанушыларға қарсы қоюмен қатар, осы көшіп келген келімсектер арқылы өзінің отар елді орыстандыру саясатын енді Маңғыстауға да белсенді енгізе бастады.

1. Турсынова М.С. *Казахи Мангышлака во второй половине XIX века (Вопросы социально-экономической и политической истории)*. -Алма-Ата: Наука, 1977.-Б.180.,-б.43.

2. Кекілбаев Ә. *Маңғыстау тарихы // Маңғыстау энциклопедиясы*.-Алматы: Атамұра.,1997.-Б.384.,-б.61.

3. Канода Н.Н. *Переселенческие поселки в Закаспийской области (конец XIX - начало XX века)* -Ашхабад:Ылым.,1973.-Б.89.,-б.8.

4. *Орынбор облыстық мемлекеттік мұражай қоры.6-қор.12 тізбе.734- іс. -3п.*

5. Орынбор облыстық мемлекеттік мұражай қоры. 6-қор. 12 тізбе. 734- іс. -3об.п.
6. Нейтралды Түркменстан Республикасының мемлекеттік мұражай қоры. -1-қор, -2-Опись, -Іс. 8989., -93-93 об.п.
7. Свод законов Российской империи. Изд., 1857.-Т.12., Часть.2.-б.229,231.
8. Мейер Л. Киргизская степь Оренбургского ведомства. Материалы по географии и статистике России.-СПб., 1865.-б.155,164., Линевиц И Статистические сведения о Мангышлаке. Сборник сведений о кавказских горцах. Выпуск.6.-Тифлис., 1872.-б.30., Турсьнова М.С. Казахи Мангышлака во второй половине XIX века (Вопросы социально-экономической и политической истории).,-Алма-Ата Наука., 1977.-Б.180.,-б.45.
9. Орынбор облыстық мемлекеттік мұражай қоры. 6-қор. 12 тізбе. 734- іс. -4-4об.п.
10. Орынбор облыстық мемлекеттік мұражай қоры. 6-қор. 12 тізбе. 734- іс. -18.п.
11. Орынбор облыстық мемлекеттік мұражай қоры. 6-қор. 12 тізбе. 738- іс. -145-145 об.п.
12. Орынбор облыстық мемлекеттік мұражай қоры. 6-қор. 11 тізбе. 740- іс. -89-90об.п.
13. ҚРОМА.-315-Қор., -1-Опись,-20-Іс,-19 п.
14. Түркменстан мемлекеттік мұражай қоры.-1 қор,-2-опись,8989-іс,-93 п.
15. Түркменстан мемлекеттік мұражай қоры.-1 қор,-2-опись,8991-іс,-2,5 п.
16. Түркменстан мемлекеттік мұражай қоры.-1 қор,-2-опись,9177-іс,-3-4п.
17. Түркменстан мемлекеттік мұражай қоры.-1 қор,-2-опись,9260-іс,-22-23п.
18. Түркменстан мемлекеттік мұражай қоры.-1 қор,-2-опись,9244-іс,-14п.
19. Приложения к обзору Закаспийской области за 1912-1914 гг.-Приложение 12.-б.77, 78.81.

Резюме

В статье на основе исторических материалов рассматривается история первых переселенцев с Российских губерний в Мангистаускую область. Автор попытался раскрыть суть колониальной политики царизма, которую постепенно охватывал все стороны жизни кочевников Мангистауской долины в ракурсе русских переселенцев в полуостров в первой половине девятнадцатого века.

Summary

In article on base historical material be considered history first migrant with russian province in Mangistau region. Author endeavour burst essence colonial politician tsarism, which gradually envelop always side life nomad Mangistausky valley in angle russian migrant in peninsula in first half nineteenth century.

КЕҢЕС ДӘУІРІ ЖӘНЕ ҚАЗІРГІ ЗАМАН ҚАЗАҚСТАН ТАРИХЫНЫҢ ӨЗЕКТІ МӘСЕЛЕЛЕРІ

АКТУАЛЬНЫЕ ПРОБЛЕМЫ ИСТОРИИ КАЗАХСТАНА СОВЕТСКОГО И СОВРЕМЕННОГО ПЕРИОДА

ВЗАИМООТНОШЕНИЯ ГОСУДАРСТВА И РЕЛИГИИ В КАЗАХСТАНЕ: ИСТОРИЧЕСКИЙ АСПЕКТ

А.Т.Капаева -

д.и.н., зав. отделом Института истории и этнологии КН МОН РК

Крупные общественно-политические трансформации последних десятилетий, происходившие на постсоветском пространстве, способствовали возрастанию роли религии, расширению ее социальнокультурного и идеологического влияния.

Наблюдаемый в последние годы повышенный общественный интерес к деятельности религиозных организаций во многом объясняется сложившимся «идеологическим вакуумом 1990-х гг. Конфессиональные объединения стали играть свою роль в процессе духовного возрождения общества, содействуя улучшению нравственного климата в обществе, выступили важным консолидирующим и стабилизирующим фактором социально-политической жизни республики.

В этом плане закономерным является тот факт, что Казахстан стал одним из центров межконфессионального диалога не только в СНГ, но и в мире. Во многом это обусловлено тем, что в республике сложилась благоприятная ситуация, характеризующаяся внутривнутриполитической стабильностью, основанной на межнациональном и межконфессиональном согласии. Более того, Казахстан имеет свою собственную модель взаимоотношений государства и религиозных объединений, основанную на принципах уважения прав и свобод человека, балансе общественных и религиозных интересов, сотрудничества и стремления к взаимопониманию.

Важным шагом в укреплении межконфессионального согласия стали Съезды лидеров мировых и традиционных религий, прошедшие 2003, 2006 и 2009 гг. в Астане по инициативе Президента РК Н.А.Назарбаева. Их участники признали, что в сегодняшнем многополярном мире огромное количество проблем могло быть решено с помощью полиэтнического и межконфессионального диалога.

В эпоху глобализации мирное сосуществование, конструктивное взаимодействие и диалог религий переходят в разряд наиболее актуальных проблем в связи с усилением конфликтов на почве религиозных разногласий и религиозного экстремизма. Успешное решение этих проблем во многом будет зависеть от знания тенденций развития государственно-религиозных отношений, деятельности религиозных организаций как в прошлом, так и в настоящем. Особый интерес в этом смысле представляют те религии, которые сохраняют свое влияние на значительную часть населения, в первую очередь это касается ислама, православия и протестантизма.

В свете этого изучение истории деятельности данных религиозных конфессий страны, их взаимоотношений с государственной властью приобретает особое звучание как средство обеспечения внутривнутриполитической стабильности, а также сотрудничества и единения представителей различных религий.

Более того, важность вопроса заключается в том, что он неразрывно связан с проблемой возрождения народа. Изучение данной проблемы позволит полнее осветить процесс развития национального самосознания, глубже понять сущность происходящего здесь исторического процесса и увидеть перспективы.

Вместе с тем, в современных условиях, когда взаимоотношения государства и конфессий переживают качественно новый этап, возникает необходимость переосмысления и более основательного изучения истории конфессиональных объединений. На наш взгляд, крайне сложно проводить современную государственную политику в отношении религии и верующих в XXI в., не изучив и не проанализировав опыт функционирования религиозных организаций, характер государственно-религиозных отношений в XX в. Это позволит глубже понять современные процессы, происходящие в обществе, верно расставить ориентиры в данном вопросе и значительно расширить горизонты исторического познания.

Негативные последствия государственной политики «воинствующего атеизма», осуществлявшейся в советский период, проявляются в современных условиях. Всестороннее изучение и сделанные на его основе обобщения и выводы позволяют избежать многих ошибок и упущений в многоконфессиональной жизни республики.

Религиозными организациями был пройден сложный и тяжелый путь от непризнания социалистических идей в начале XX в. К признанию социализма в стране и заявлению о политической лояльности к власти, а затем и к стремлению доказать отождествление коммунистических идей с религиозными. Таким образом, происходит переход от отрицания социализма к признанию, а затем и поддержке.

Небольшой экскурс в историю Казахстана неизбежен для понимания его современного положения.

Хозяйственно-культурная и политическая жизнь на территории Казахстана во многом определялась ее географическим положением на перекрестке путей, в первую очередь Великого шелкового пути. Здесь шел процесс взаимообогащения культур.

Несомненно, это наложило отпечаток на религиозную жизнь исследуемого региона, так как здесь с глубокой древности сосуществовали различные культы и верования, а кочевники были зачастую носителями этих религий, выступая связующим звеном между различными цивилизациями. Возможно, эта особенность и предопределила Казахстан как многоконфессиональный регион, а религиозные представления кочевников как синкретизм.

В Казахстане преобладают исторически два этноса и две религии: носители ислама – тюркские народности, большинство из которых казахи и исповедующие православие славянские народности, большинство которых – русские.

Наиболее значительной религиозной конфессией на территории Казахстана является ислам. Процесс распространения ислама в Казахстане имел длительную историю и происходил на протяжении многих столетий, начиная со времен арабских завоеваний.

Распространение ислама шло преимущественно среди господствующей элиты, остальное население в подавляющем большинстве придерживалось различных религиозных воззрений. Старые домусульманские обычаи, языческие обряды и верования еще практиковались кочевыми племенами.

Распространение ислама в период XVI-XVII вв.- время становления казахской государственности рассматривалось как важный идеологический фактор укрепления власти.

Важный этап в распространении и укреплении ислама в степных просторах Казахстана наступил после превращения его в колонию. Мусульманская религия играла важную роль в сохранении национальной идентичности в процессе противостояния колонизации и русификации.

Конец XIX в. характеризовался усилением мусульманского влияния в Казахстане. Особо это нашло яркое подтверждение в появлении значительного количества начальных религиозных школ, росте числа казахов, обучавшихся в среднеазиатских духовных учебных заведениях, строительстве мечетей и медресе.

В целом, распространение ислама в Казахстане имело свои специфические особенности. В казахском обществе ислам носил синкретический характер, выражавшийся в сосуществовании с такими верованиями как культ предков, природы, шаманизма, тенгрианства, зороастризма.

В своей колонизаторской политике царизм стремился использовать православную церковь в своих политических целях, рассматривая ее как важнейшее средство воздействия на духовную жизнь населения края. Распространение православия на территории Казахстана осуществлялось в рамках традиционной политики христианизации и русификации.

С процессом присоединения Казахстана к России происходило распространение и укрепление протестантизма, ставшего впоследствии одной из многочисленных конфессий Казахстана.

Первые протестантские группы на территории Казахстана, представленные немцами, были лютеранами, затем меннонитами, баптистами и адвентистами. Вызвано это было тем, что в российской армии и местной колониальной администрации был значительный контингент немцев. Помимо этого, Западная Сибирь, в том числе и территории входящие в состав Казахстана, были местом ссылки военнопленных шведов, поляков, финнов, значительная часть которых принадлежала к тем или иным протестантским конфессиям.

С конца XIX - начала XX вв. в результате осуществления переселенческой политики царского правительства процесс распространения протестантских конфессий значительно усиливается. В этот период появляются первые баптисты.

С 1917 г. установлением Советской власти государственная политика в отношении религии и верующих претерпела серьезную трансформацию. На смену лояльного отношения царских властей к религии и религиозным общинам приходит антирелигиозная политика большевиков.

«Религия есть опиум народа» – эта фраза Маркса стала азбукой всего материализма. Важнейшим документом, четко определившим отношение советского государства к религии и церкви был декрет «Об отделении церкви от государства и школы от церкви». Другим законодательным актом, имевшим отношение к свободе совести было постановление «О религиозных объединениях» 1929 г., которое хотя и подвергалось уточнению, редактированию и дополнению, но в целом сохранялось как действующее вплоть до 1990 года.

Аналогичные постановления были приняты и в других союзных республиках. Этот документ стал на долгие годы атеистической конституцией страны.

1929 г. стал временем массового закрытия церквей, мечетей, храмов.

Начались массовые и самые сильные гонения, приведшие к новой войне с религией. Пик массовых репрессий пришелся на 1936-1937 гг.

Утверждалось, что религиозное мировоззрение несовместимо с социалистическим обществом. При этом уже с середины 20-х г. советская идеологическая система не предполагала никакого плюрализма и не предоставляла возможности для свободного существования иных мировоззрений. На многие годы была развернута воинствующая антирелигиозная пропаганда.

Азарт «безбожия» охватил все сферы жизни. На страницах газет и журналов (единственное СМИ на тот период), появлялись статьи, названия которых говорят сами за себя: «Безбожную работу под контроль рабочих масс», «Безбожники-ударники», «Безбожные колхозы» и т.д. Журнал «Воинствующий атеист» писал: «Антирелигиозная пропаганда в наших условиях есть борьба за качество, за темпы социалистического строительства, за ударничество, за соцсоревнование. Мы уже имеем несколько лет существующие безбожные села, безбожные коммуны... Число таких колхозов, ликвидировавших необходимость в полах и религии, быстро растет в последнее время. Некоторые товарищи говорят даже, что нам следует начать разрабатывать нечто вроде пятилетнего плана создания таких сел, свободных от религии... Мы имеем очень широко распространенные явления посева «безбожных гектаров». Безбожный гектар – это специальные гектары, засеянные для укрепления антирелигиозной работы, для выполнения целого ряда задач, свойственных нашему движению/1/.

Антирелигиозная пропаганда проводилась и на страницах газет национальных окраинах. Так в газете «Лениншіл жас» 1937 г. в статье «Ораза» автор Жолдабаев Молдагали отмечает: «Ораза – орудие эксплуатации трудящихся. Оразу должны держать только муллы, а простой народ ни в коем случае не должен следовать их указаниям. Цель оразы – одурманивание трудящегося населения». В статье «Наука и религия» в газете «Лениншіл жас» от 2 июня 1937 г. автор Олещук Р. пишет, что «наука доказала, что бога нет и быть не может. Религия способствует помутнению разума и направляет человека на неправильный путь. Наука должна всеми путями разоблачать религию»/2/.

Закрывание церквей и мечетей, «раскулачивание» служителей культа, высылка на принудительные работы, аресты, конфискация имущества, наложение непосильного налога, штрафы и аресты за их неуплату становились «нормой» жизни и свидетельствовали об установившейся практике беззакония в отношении верующих/3/.

Церкви и мечети не просто закрывались, но и разбирались и «перебрасывались» на строительство Домов Советов, школ или использовались под культурные учреждения, допускалась даже продажа церковью различным учреждениям, которые использовали их под складские помещения и иные нужды/4/.

До недавнего времени считалось, что репрессивные меры советской власти касались всех религий и сект. Однако новые документы доказывают, что запреты затронули только «избранных». Так, в недавно вышедшей в Алматы книге профессора А.И. Артемьева «Свидетели Иеговы Казахстана и Средней Азии: историко-религиоведческий анализ» публикуется постановление Президиума Верховного Совета, подписанное А. Микояном и секретарем М. Георгадзе. Данный документ адресовался председателю Совета по делам религиозных культов при Совете Министров СССР.

В этом постановлении отменялись ограничения с деятельности христианских сект «Свидетели Иеговы», «Истинно-православные христиане», «иннокентьевцы», «Адвентисты-реформисты» и освобождал их от административного надзора. Другими словами, не будет ошибкой, если мы скажем, что с 1965 года указанные секты получили поддержку со стороны государства. Таким образом, эти секты последние 50 лет при значительном ограничении исламского воспитания и просвещения, беспрепятственно вели свою пропаганду. Если принять во внимание, что в Советском Союзе запрещалось свободно пропагандировать ислам, несмотря на наличие десятков миллионов мусульман, то становится явной односторонняя политика Советской власти и в этом вопросе.

Исходя из этого, можно сделать вывод о том, что к 1991 г., когда наша республика обрела суверенитет, религия ислам находилась в не самом выгодном положении в сравнении с другими верами. Пришлось начинать почти с нуля.

Годы суверенитета, этот относительно небольшой по историческим меркам отрезок времени был насыщен, тем не менее, бурными преобразованиями, повлекшими процесс политических, экономических, культурных изменений в жизни нашей страны. Эти преобразования вызвали кардинальные изменения в роли и значении средств массовой информации Казахстана.

Немецкий философ Шпенглер еще в начале XX века предусматривал небывалое возрастание роли информации в жизни общества. В работе «Сумерки Европы» он писал: «В ближайшем будущем три или четыре мировых газеты будут направлять мысли провинциальных газет и с их помощью – «волю народа». Все будет решаться небольшим количеством людей, контролирующим эти газеты, имена которых, возможно, даже и не будут известны, однако огромная масса политиков второго ранга, риториков и трибунов, депутатов и журналистов, представителей провинциальных горизонтов, будет поддерживать в низших прослойках общества иллюзию народного самоопределения».

В современном демократическом обществе так называемая «четвертая власть», то есть средства массовой информации, могут оказывать определяющее воздействие на межэтнические, межконфессиональные отношения. СМИ являются одним из основных инструментов реализации политических процессов, предоставляя возможность прямой связи с обществом. Причем воздействие СМИ на данные отношения может быть двояким, как позитивным, так и негативным, формируя целостность ценностно-смысловой ориентации гражданского населения.

Перспективы взаимодействия СМИ и конфессиональных процессов в Казахстане во многом зависят и от того, какова будет роль и направление функционирующих средств массовой информации. При положительном раскладе определенных условий они могут эффективно способствовать интеграции и консолидации полиэтничного Казахстана. При выборе иной позиции реально могут стать источником разобщения общества, переходимом в самые его крайние формы выражения. Поэтому дальнейшее взаимодействие четвертой власти и религиозных процессов требует постоянного отслеживания, мониторинга, и даже определенного государственного контроля.

В данном случае речь идет не о цензуре или отказе от принципа свободы слова, а о законах, предусматривающих конкретное наказание за разжигание межнациональной розни, путем оговаривания определенных аспектов, что именно никоим образом не должно распространяться или пропагандироваться. Это неосцимливо важно для полиэтничных государств, тем более для Республики Казахстан, находящейся на сложном этапе формирования новой демократической государственности. Учитывая роль и влияние современных средств массовой информации, а также расширение новых информационных технологий государство должно иметь определенную структуру, которая бы занималась отслеживанием, анализом и оценкой конкретных публикаций, телепередач, интернет-сайтов, касающихся религиозных и этнополитических процессов. Регулярный мониторинг позволит своевременно выявлять, предупреждать или уже разрешать имеющиеся проблемы в этнополитических процессах. Если государственные органы будут вовремя осведомлены касательно какой-либо назревающей проблемы, рассматриваемой в СМИ, то это позволит принять необходимые превентивные меры по устранению этих негативных элементов.

После обретения независимости наша республика официально подтвердила свою демократическую целенаправленность, как следствие и средства массовой информации изменили свое положение.

Во-первых, свобода слова стала конституционно закрепленным элементом казахстанского общества, во-вторых, наряду с государственными средствами массовой информации получили свое развитие и независимые; в-третьих, в виду глобализации процессов информатизации Казахстан также стал неотъемлемой частью мирового информационного пространства. Теперь вся информация не имеет границ. В-четвертых, осовремененные информационные технологии достигли такого высокого уровня развития, что их воздействующее влияние стало определяющим; в-пятых, современные СМИ позиционируются не просто как источники информации, но как четвертая ветвь власти в демократическом обществе, и оказывают самое прямое влияние на межконфессиональные и этнополитические и прочие процессы в обществе, государстве и мире.

Глава государства подписал закон Республики Казахстан «О внесении изменений и дополнений в некоторые законодательные акты Республики Казахстан по вопросам информационно-коммуникационных сетей», направленный на совершенствование системы государственного регулирования отношений, связанных с распространением на территории страны информации посредством информационно-коммуникационных сетей. Основной целью законопроекта является совершенствование регулирования отношений, связанных с распространением информации на территории Казахстана посредством информационно-коммуникационных сетей. Согласно поправкам, внесенным Агентством РК по информатизации и связи (АИС), все интернет-ресурсы: веб-сайты, чаты, блоги, интернет-магазины, электронные библиотеки и так далее - приравниваются к средствам массовой информации с соответствующей уголовной, гражданской и административной ответственностью, которую несут традиционные СМИ. Ежегодно с 2000 года телевизионные агентства в прямом эфире транслируют репортажи о праздновании «Ночи предзнаменования»- «Қадір түні» из мечетей г. Астаны и Алматы. На праздник маулид пророка Мухаммеда каждый год приходят известные ученые, писатели, поэты, мастера искусств, государственные и общественные деятели, которые выступают в прямом эфире. В священный месяц Рамазан в телевизионных передачах рассказывается о хадисах и сурах Корана. Огромную роль в просветительной работе играют СМИ. На их страницах публикуются материалы религиозных

международных, республиканских конференций, рассказывается о деятельности религиозных организаций различных верований. Расширяется тираж республиканских газет. Так, например газета «Ислам және өркениет» («Ислам и цивилизация») выходила тиражом в 1000 экземпляров, теперь уже выходит 47 тысячным тиражом.

С 2001 года выходит религиозно-познавательный журнал «Иман» («Вера») тиражом 9-тысяч экз. В этом журнале отражается деятельность Духовного управления мусульман Казахстана (ДУМК), публикуются статьи о межэтническом и межконфессиональном согласии. Значительную роль в формировании общественного мнения играют такие исламские издания, как «Ислам», «Шапағат-Нұр» («Покровительство света»).

На телевидении появились документальные фильмы и программы, посвященные исламу, о религии рассказывается по радио, что, несомненно, является знаком перемен к лучшему.

Долгожданным событием в жизни республики стало открытие в первый день Рамазана познавательно-религиозного круглосуточного канала «Асыл арна». На протяжении месяца Рамазан духовные служители разных регионов республики рассказывали об исламе, его сущности и значении, а также развенчивали вымыслы о так называемом «исламском экстремизме», исламском фундаментализме, «исламской угрозе», которые муслируются в зарубежных СМИ. Проблемы ислама, его достижения и задачи анализируются в СМИ верховным муфтием Казахстана, д.ф.н., профессором, академиком Абсаттар Кажы Дербисали. Огромную просветительную работу он проводит на радио и телепередачах, проводит пресс-конференции с представителями СМИ. Известны его статьи об исламе, его особенностях, истории, о пророке Мухаммеде, культура ислама, казахская литература, арабский язык и культура, в частности его работы «В стране древних арабов», «В стране тысячи и одной ночи, «Ислам и время». Выступления на республиканском канале «Казахстан» в передаче «Жұмадағы жүздесу»; «Хабар» в передаче «Бетпе-бет; «Рахат» передача «Рухнама», а также выступления в прямом эфире, ответы на вопросы телезрителей/5/.

Интересны, познавательны выступления в СМИ известного ученого- религиоведа Муртазы Булутая. Статьи в журналах «Ислам және өркениет», «Жұлдыз», «Қазақ әдебиеті», «Шапағат-Нұр», газетах «Жас қазақ», «Дала мен қала», «Айқын». Выступления на телевидении: на телеканале «Хабар» в передаче «Азамат» и др. В своей книге «Дін және ұлт» Муртаза Булутай отмечает: «С приобретением независимости наступило время самостоятельно определять свои ценности. Важно только помнить, религия, язык, менталитет государства должны развиваться с учетом демографической ситуации, его геополитического и геоэкономического расположения. Только такая политика сможет обеспечить внутреннюю стабильность и внешнюю безопасность нашего государства. Одним из направлений этой политической платформы можно назвать религию. В настоящее время у нас происходит резкий поворот к религии. Наш народ стал вновь обращаться к своим духовным источникам. Однако, не будем забывать и то, что из-за рубежа под благовидным предлогом стали прибывать различного рода миссионеры, превращая таким образом Казахстан в площадку религиозной экспансии. Отдельные наши граждане, отказавшись от своей традиционной религии - ислама, стали принимать другие веры. Все это в далекой перспективе может расшатать устои государства, вызвав тем самым определенную опасность существования самого государства. Поэтому, государство должно принять меры по регулированию и координации деятельности религиозных объединений, изучению их запросов/6/.

Русскоязычные светские СМИ проводят также большую работу по пропаганде свободы религии и религиозных объединений. Так, на страницах республиканской газеты «Казахстанской правды», при поддержке ДУМК (Духовное управление мусульман Казахстана) выходила страница «Жизнь ислама». На страницах республиканских газет: «Казахстанская правда» «Известия», «Аргументы и факты», «Новое поколение», «Экспресс К и других регулярно выходят статьи на религиозные темы.

По инициативе Президента РК Н.А. Назарбаева в Астане состоялись Съезды лидеров мировых и традиционных религий. В работе форумов приняли участие авторитетные представители ислама, христианства, иудаизма, синтоизма, индуизма, буддизма. Впервые в истории собрались вместе руководители мировых и традиционных религий и приняли совместные документы. Съезды стали существенным вкладом в глобальный процесс межцивилизационного и межкультурного диалога.

Накануне съезда проведена широкая информационно-разъяснительная работа среди населения. В республиканских и местных СМИ прошла серия материалов, посвященных этому событию, множество интервью с духовными и общественными деятелями страны. Советами по связям с религиозными объединениями при акимах Акмолинской, Актюбинской, Алматинской, Жамбылской, Карагандинской,

Мангистауской, Павлодарской и других областей были организованы «Круглые столы», семинары и конференции на тему духовного согласия и консолидации общества. Надо заметить, что проведение съезда вызвало положительный резонанс в среде верующего населения республики, который нашел свое отражение в многочисленных обращениях к съезду, направленных религиозными объединениями областей и городов.

В настоящее время религиозными объединениями республики выпускаются 38 наименований периодических печатных изданий, тогда как раньше они не располагали ни одной газетой или журналом.

Влияние СМИ на полиэтничное общество обусловлено рядом имеющихся характеристик социальной психологии. К примеру, в данном (негативном) контексте манипулирование информацией в обществе, представляющем многонациональное многообразие, приобретает особое значение. Об этом в своем выступлении на первом Конгрессе журналистов (Астана, 12 марта 2002 года) заявил и Президент Республики Казахстан Нурсултан Абишевич Назарбаев. Он отметил необходимость выработки мер противодействия разгулу «информационных войн», использованию некорректных методов работы при сборе и особенно интерпретации фактов, которая часто оказывается самой настоящей их фальсификацией».

Как подчеркнул Президент Республики Казахстан Нурсултан Абишевич Назарбаев: «Задачи СМИ – в объективной передаче факта. Причем на суд читателей нужно представлять обе его стороны: положительную и отрицательную. Наши журналисты иногда допускают «отсебятину», начинают давать оценки, делать выводы, тем самым влиять и нажимать на общественное мнение. Задачи средств массовой информации – консолидированное общество... необходимо не только поддерживать свободу СМИ, но и требовать ответственности от них...». При этом Президент уточняет и саму суть деятельности средств массовой информации с точки зрения государства. СМИ не должны использоваться как инструмент политической борьбы. Их значение и роль заключаются в «обслуживании интересов всего общества».

Роль СМИ в укреплении толерантности и преодолении ксенофобии трудно переоценить. Нельзя забывать что «Свобода не может быть без ответственности». Необходимо стараться достичь баланса между свободой слова и гранью, за которой начинается вседозволенность.

В Казахстане за время атеистического воспитания народ утерел религиозные знания. Чем и пользуются всевозможные нетрадиционные религиозные течения и секты, негативно влияющие на сознание людей. Нельзя допустить «мошенникам душить людям головы, отрывать их от семей, превращать в зомби и основной источник своих доходов». В Казахстане активно действуют религиозные секты, негативно влияющие на сознание людей и представляющие угрозу для безопасности общества.

В сектантской деятельности применяются, в том числе с помощью СМИ, приемы массовой гипнотизации, коллективного внушения с воздействием на подсознание. Используются приемы кодирования и программирования, которые применяются в психотерапевтической практике лечения алкоголизма, ожирения и других болезненных состояний. В результате могут развиваться расстройства личности, формируются патологические изменения личности, сопровождающиеся ее деформацией и нередко разрушением. Личность

шего в деструктивную религиозную секту неузнаваемо меняется. Такой человек выпадает из семьи, из учебной деятельности, иногда бросает работу.

В этих условиях на первое место выходит Духовная безопасность – проблема не менее актуальная, чем безопасность государственная. Государственная безопасность в первую очередь направлена на сохранение институтов власти, защиту от внешних посягательств на целостность государства. Духовная безопасность – безопасность институтов общества, запас его прочности в условиях кризиса. Духовная безопасность – это одно из условий гражданского общества. И это безопасность не только от внешних и внутренних угроз, но и защита традиционной духовности и интеллектуальной среды.

В этом плане духовная безопасность – это защита духовной экологии человека. Она совсем иная в Казахстане, чем, скажем, в Италии, Германии или Америке. Мы не говорим, что там плохо, а у нас – хорошо, или наоборот. Но мы – другие. Вот эту самость и стараются уничтожить, в том числе и за счет псевдорелигиозной интервенции, в том числе и за счет псевдокультуры, псевдопрогресса, псевдореформ и псевдочеловеческих ценностей. Это страшнее внешней вооруженной агрессии потому, что не мобилизует общество на отпор. Это страшнее еще и потому, что они побуждают общество саморазрушению, ломке государственных и общественных структур, резкому ухудшению духовного здоровья народа.

В своем послании народу Казахстана от 28 февраля 2007 г. Президент Республики Казахстан Н.А. Назарбаев отмечает, что успех нам обеспечит современная организация работы и четкая координация

действий ветвей власти, бизнес-сообщества, академической и прикладной науки, неправительственных организаций, СМИ и, разумеется, поддержка населения. В этом плане особенно возрастает значимость и роль в казахстанском обществе средств массовой информации как идеологического инструмента по обеспечению не только мира и согласия, но и прогресса и развития Казахстана.

1. *Воинствующий атеист.* - 1931. - № 4. –С.15.
2. *Лениншіл жас.*- 1937. - 2 июня.
3. *Сандбаев Т. Ислам и общество.* - Алматы, 1978. - С.96.
4. *Оренбургский Областной архив.* Ф. 617, оп. 1, д.33, л.2.
5. *Әбсаттар қажы Дербісәлі. Ғалым, муфти, кайраткер.* – Алматы, 2007.
6. *Мұртаза Бұлытай. Дін және ұлт.* - Алматы, 2006. - С.528.

Түйін

Мақалада кеңес дәуіріндегі және тәуелсіздік жылдарындағы мемлекет пен діннің қарым-қатынасына салыстырмалы талдауы жасалған. Сонымен қатар, Қазақстандағы түрлі конфессиялардың пайда болуының тарихи аспектілері қарастыылған.

Summary

The article makes a comparative analysis of relations of the state and religion in Soviet period and independence years. Historical aspects of appearance of various confessions in Kazakhstan are described as well.

ҚАЗАҚСТАНДАҒЫ КӘСПОДАҚТАРДЫҢ ҚАЛЫПТАСУЫ МЕН ДАМУЫНДАҒЫ XX ғасырдың 20-жылдарындағы ШАРУАЛАРДЫҢ БҰҚАРАЛЫҚ ҰЙЫМДАРЫНЫҢ РӨЛІ

Г.Ж.Ускембаева –

*Ш.Ш.Уәлиханов атындағы тарих және этнология институтының
аға ғылыми қызметкері, т.ғ.к.*

Еліміздің тәуелсіздікке қол жеткізуі арғы-бергі тарихымыздың көптеген мәселелерін, оның ішінде, кеңестік кезең тарихының маңызды тақырыптарын, өмір шындығына сай қайтадан қарастыруға мүмкіндіктер туғызды. Бұлардың қатарына ауыл шаруашылығын жаппай ұжымдастыруға дейінгі Қазақстанның ауыл мен селосында орын алған қоғамдық-саяси және әлеуметтік-шаруашылық өзгерістерінің тарихын жатқызуға болады. Мақалаға негіз болып отырған 20-30-жылдар отандық тарихымыздың ең бір күрделі, әрі қызықты кезеңі болып табылады.

Фермерлік және шаруа қожалықтарының пайда болуы, нарықтық қатынастарға өту кезеңінде, ауыл-село тұрғындарының әртүрлі топтарының арасындағы әлеуметтік-экономикалық қарым-қатынасты бағдарлау қажеттілігі туындаған кезеңде, XX ғасырдың 20-шы жылдарындағы көптеген көріністердің қайталануы, ауыл мен село тұрғындарын әлеуметтік және құқықтық жағынан қорғау ісі бүгінгі таңда да өзекті болып отыр. Сондықтан да қарастырылып отырған мәселенің ғылыми-танымдық және практикалық маңызы бар.

1920-жылдары құрылып, республиканың қоғамдық-саяси, әлеуметтік-экономикалық өмірінде айтарлықтай орын алған шаруалардың «Қосшы», «Жарлы», «Шаруалардың өзара жәрдем комитеттері», «Жер және орман шаруашылығы жұмысшыларының одағы» сияқты бұқаралық ұйымдары мемлекет пен шаруалар қауымын байланыстырған дәнекер болды. 1919ж. 21-қазанда Түркістан Республикасы Кеңестерінің Орталық Атқару Комитеті құрамында Жетісу мен Сырдария облыстары болған Түркістан автономиялы республикасы аумағында шаруалар ұйымдарын құру туралы қаулы қабылданды /1/. Шаруалар ұйымдары жері аз кедей шаруаларды Кеңес төңірегіне топтатыру, азық-түлік пен өндіріс тауарларын, ауыл шаруашылығы құралдарын үлестіріп, бөліп берумен қатар тұрғындарды азық-түлікпен қамтамасыз етуші жергілікті органдарға жәрдемдесуге міндетті болды. Сонымен қатар құрамында тек кедей шаруалар ғана емес, орта шаруалар да кіретін шаруалар ұйымдары қажет болды.

1920 жылы қыркүйекте өткен Түркістан коммунистік партиясының У-өлкелік съезінде шаруалардың бұқаралық ұйымдарын құру мәселесіне үлкен көңіл бөлінді. «Қосшы» одағы алғашқы кездері кедейлер мен батрактардың одағы, диқандар одағы деп аталды.

1921-жылы 16-ақпанда шаруалар одағын құрудың алғашқы тәжірибесін қорытындылай келе кедей шаруалардың жарғысы қабылданды. 1921 жылдың аяғында Түркістан Автономиялы Республикасының шаруалар ұйымдарының бәрі бір одаққа біріктіріліп, «Қосшы» одағы деп атала бастады. Осылайша Түркістан АКСР-дегідей Қазақстанның оңтүстік өңіріндегі шаруаларды біріктіру үрдісі мынадай жолдардан өтті: шаруалар комитеттері – шаруалар одағы – диқандар мен шаруалар одағы – «Қосшы» одағы /2/. Аталған одақ өзінің алдына мынадай мақсаттар қойды: республикадағы азық-түлік және шаруашылық органдарының бағдарламасын жүзеге асыру, еңбек артельдерін құрып, жерді қоғамдасып өңдеу, одақ мүшелерінің мәдени деңгейін көтеру, қоғамдық ұйымдар мен мемлекеттік мекемелерде өз мүшелерінің құқығын қорғау, т.б. мәселелер.

Верныйда шығып тұрған «Правда» газеті 1921 ж. 15-сәуірдегі нөмірінде «Қырғыз кедейлері мен батрактарының апталығын өткізу үшін 5 әскери және азаматтық қызметкерлер тартылды» - деп жазады. Түркістан АКСР-де, әсіресе, Жетісу жерінде «Қосшы» одағын құру ісіне О.Жандосов, Ж.Бәрібаев, А.Розыбакиев белсене атсалысты. 1921 ж. көктемде Жетісу облысында одақтың 100-ге жуық ұялары жұмыс істеп, олардың құрамында 18 мыңға жуық адам болған болса, Сырдария облысында 15 мың адамға жетті.

1921 жылдың 2-10 желтоқсанында «Қосшы» одағының Ташкентте өткен I Бүкілтүркістандық съезі ауыл шаруашылығын қалпына келтіруде одақтың негізгі мақсаттарын анықтау мен нығайтуда маңызды рөл атқарды. «Қосшы» одағы өзінің мүшелерінің одаққа кіру жарнасы мен ай сайын төлеп тұратын жарнасы есебінен өмір сүрді. Сонымен қатар Жетісу мен Сырдария облыстарындағы «Қосшы» одағының ұйымдары жер-су реформасын жүргізу ісіне белсене араласты. «Қосшы» одағының ұйымдары Орта Азияны ұлттық-территориялық межелеуге дейін Түркістан Автономиясының құрамында болған Қазақстанның оңтүстік облыстарын қамтыды. Қазақ Автономиялы Республикасында мұндай ұйымдар болған жоқ. Орта Азияны ұлттық-территориялық межелеу нәтижесінде Жетісу мен Сырдария облыстары Қазақ Автономиясына қосылғаннан кейін «Қосшы» одағының тарихы мен қызметінің жаңа кезеңі басталды. Қазақстанның бүкіл территориясында «Қосшы» одағының ұйымдары құрыла бастады. 1924 жылы қыркүйектің аяғында өткен БКП(б) Қазақ обкомының екінші пленумының резолюциясында қазақ ауылдарының жергілікті ерекшеліктеріне ескере отырып, Түркістан АКСР-нің тәжірибесіне сүйеніп, Қазақ Автономиялы Республикасында «Қосшы» одағының ұйымдарын құру туралы мәселе қаралды.

1925 жылдың 1-7 желтоқсанында Қызылорда қаласында өткен У өлкелік партия конференциясында Қазақ Автономиясына қосылған Жетісу мен Сырдария облыстарының партия ұйымдары таныстырылды. Конференцияда бүкілқазақстандық «Қосшы» одағын құру туралы мәселе қойылды/3/.

1926 жылдың ақпан айында Қазақ Автономиясының оңтүстігін қоспағанда барлық губернияларда «Қосшы» одағының ұйымдарын құру жұмыстары басталды.

«Советская степь» газеті 1926 жылдың 5 ақпандағы нөмірінде ҚазОАК жанынан «Қосшы» одағының өлкелік ұйымдастыру бюросы құрылып, оның құрамына А.Хангереев, Ә.Жангелдин, О.Жандосов, Ы.Құрамысов, Н.Байсалықов және басқалары кіргені туралы мәлімдеді. Республикалық баспасөз қызметі «Қосшы» одағын құруды ұйымдастыру, оның мақсаты мен міндеттерін анықтау, жаңа жарғыны түсіндіруге байланысты мәселелерді кеңінен насихаттады. Әсіресе, «Еңбекші қазақ» және «Советская степь» газеттері белсене атсалысты. 1926 жылдың 5 наурызында Жетісу мен Сырдария облыстарының губернияларында «Қосшы» одағын қайта құру жұмыстарына кірісе бастады. Қазақ АКСР-нің барлық губернияларында Қосшы одағын құру жөнінде губерниялық бюролар құрылды. 1926 ж. Ақтөбе, Орал губернияларында, Қостанай округінде /4/, осы жылдың жазында Семей губерниясында Қосшы одағының ұялары, болыстық комитеттері құрыла бастады /5/.

«Қосшы» одағы кедей шаруаларға көмектесу, оларды қоғамдық жұмыстарға кеңінен тарту, серіктіктер құру және оларды жермен, малмен қамтамасыз етуде, шаруалардың мүддесін қорғауда, саяси-ағарту саласында көптеген жұмыстар жүргізді.

«Қосшы» одағы 1926 жылдан бастап ауыл мен село еңбеккерлерінің қоғамдық ұйымдары, кәсіподақ ұйымдары қызметін атқарып, әртүрлі салаларда белсенді жұмыс атқарды.

I-ші дүниежүзілік соғыс, шетел интервенциясы мен азамат соғысының зардаптары Қазақстанның ауыл шаруашылығын күйзеліске ұшыратты. Кеңес үкімет жағдайы нашар шаруашылықтарды қамтамасыз

етудің жаңа жолдарын іздестіре бастады. Еңбекшілерді кооперацияға тарту, олардың белсенділігін арттыру, тұрмыс деңгейін көтерудің бір саласы – Шаруалардың өзара жәрдем комитеттерін құру болды. 1921ж. мамыр айында Шаруалардың өзара жәрдем комитеттерін құру туралы БОАК-нің декреті жарияланып, осы жылдың күзінде бұл комитеттер құрыла бастады. Шаруалардың бір-біріне өзара көмегі әртүрлі сипатта: сенбіліктер өткізу, қауымдасып жер жырту, соғыс мүгедектерінің егінін жинап беру, тұқым беру, ауыл шаруашылық құрал-саймандарымен, жұмыс малымен қамтамасыз ету түрінде болды. 1921 жылдың аяғында Қазақстанда 1000-нан астам шаруалардың өзара көмек комитеттері жұмыс істей бастады, ал 1922 жылғы қыркүйек айында олардың саны 2543-ке жетті /6/.

Шаруалардың өзара көмек комитеттері мемлекеттік қамсыздандыру бөлімі мен әлеуметтік қамсыздандыру Халық Комиссариатының қолдауымен 1923 жылғы 25-30 маусымда Орынбор қаласында өлкелік кеңес өткізді. 1923 жылдың 1-мамырына қарай әлеуметтік қамсыздандыру орындары 3273 ауылдық және 568 болыстық өзара көмек комитеттерін құруына мүмкіндік туды. Өзара көмек комитеттері Бөкей ордасында, Қостанай уезінде, Орал, Ақтөбе губернияларында құрылды. Түркістан Автономиясы құрамында болған Сырдария мен Жетісу облыстарында өзара көмек комитеттерінің өзіндік ерекшеліктері болды. Дегенмен, Түркістан АКСР-дегі өзара көмек комитеттерінің қатар өмір сүріп, бір бағытта, бір мақсатта жұмыс істегені мағынасыз деп табылып, Орталық Атқару Комитеті мен Түркістан Автономиялы Республикасының 1923 жылғы 18- желтоқсандағы қаулысымен шаруалардың өзара көмек комитеттері әлеуметтік қамсыздандыру органдарының қолдауымен Қосшы одағына берілді. 1925/26 жж. Қазақстанда өзара көмек комитеттерінің саны 1626 болса, 1926/27 шаруашылық жылдары олардың саны 1821-ге жетті. 1925ж. бастап шаруалардың өзара көмек комитеттері ауыл мен село еңбеккерлерінің кәсіподақтары деңгейіне жетті.

Жоғарыда аталған шаруалардың бұқаралық ұйымдарымен қатар Қазақ Автономиялы Республикасы мен Түркістан Автономиялы Республикасының құрамында болған Жетісу мен Сырдария облыстарында 20-30 жылдары ауыл шаруашылығы мен орман шаруашылығы жұмысшылары одағының қызметі айтарлықтай орын алады. Бұл одақ жер жер шаруашылығы мен орман шаруашылығындағы жалдамалы жұмысшы күшін ұйымдастыру және әлеуметтік жағынан қорғаумен айналысты. Ауыл шаруашылығы мен орман шаруашылығы жұмысшылары одағының 20-30 жылдардағы еліміздегі кәсіподақ жүйесінде ерекше орын алды. Қазақстандағы бұл одақтың негізгі әлеуметтік базасын ауыл шаруашылығы мен орман шаруашылығында, совхоздарда, жеке шаруашылықтарда жұмыс істейтін батрактар құрады.

Қазақ АКСР-і мен 1924 ж. аяғына дейін Түркістан республикасының құрамында болған Сырдария мен Жетісу облыстарында 1922-23 жылдары жер және орман шаруашылығы жұмысшыларының одағы құрыла бастады. Қазақстандағы бұл одақ 1925 ж. дейін негізінен жер органдарының қызметкерлері мен совхоз жұмысшылары мен орман қорғаушыларын біріктіріп, 1924 ж. соңы мен 1925 ж. басында ауыл шаруашылығы мен ауылдық батрактардың ұйымдасуына негіз салып, одақ болуға тартты /7/. Бұл кезеңде ауыл шаруашылығы мен орман шаруашылығы жұмысшыларының өлкелік орталығы да болмағандықтан губерниялық ұйымдар одақтың Москвадағы Орталық Комитетіне бағынды. Жетісуда Жер және орман шаруашылығы жұмысшыларының одағы 1922 жылы ғана ұйымдық сипат алды.

Жер және орман шаруашылығы жұмысшылары одағының органдары Қосшы одағының құрамында болған батрак бөлімшелерімен тығыз байланыста болып, олардың қорлауына сүйенді. 1924 жылдың көктеміне қарай облыс бойынша батрақтық бөлімшелерге 9000 батрак тартылды /8/.

Жетісу облысында батрактар мен мардикерлер облыстық секциясы 1923 жылдың қыркүйегінде құрылды. Бұдан соң Қосшы одағының әрбір уездік комитеттерінде осындай секциялар құрылып, жұмыссыз жүрген батрактарды және бай-манаптарға жалданып жүргендерді есепке алып отырды. 1923 ж. аяғына қарай Жетісу облысы бойынша (7 уезде) Қосшы одағының комитеттерінде батрактардың 120 секциясы құрылып, оның құрамында 6425 батрак болды /9/. 1924 жылдың күзіне қарай Жетісу облысында 159 батрак секциялары жұмыс істеп, олардың қатарында 10590 батрактар мен мардикерлер болды.

Сырдария облысының Түркістан уезінде орман және жер шаруашылығы жұмысшыларының одағы 1923 ж. құрылды. 1925 жылдың күзіне қарай Түркістан уездік бөлімшесінің құрамында 1025 адам, оның ішінде 899-ы уездің ауылдары мен селоларында тұратын батрактар мен бақташылар болды, олар 7 болыстық комитеті, 10 батрак комитеттерін, 1 жергілікті комитетті біріктірді.

Батрактар мен мардикерлер секциясының басты міндеті: батрактар мен мардикерлердің еңбегін қорғау, негізінде, олардың жалақысының тұрақтылығын бақылау, материалдық жағдайын көтеру, мәдени-

ағарту іс-шараларын жүргізу, қоғамдасып жер жырту, оларды қоғамдық жұмыстарға тартып, еңбек артельдерін құру арқылы жұмыссыздарды жұмыспен қамтамасыз еті болды /10/.

Еңбекті қорғау туралы заңға сүйене отырып, Жер және орман шаруашылығы жұмысшыларының кәсіподағы батрактардың құқығын қорғау үшін батрактар мен жұмыс берушілер арасында еңбек келісімін (шартын) жасау маңызды орын алды. Мұндай келісім-шарт жасасу жұмыс беруші мен батрактар алдына нақыты міндеттер қойды: а) батрактар мен мардикерлердің еңбегін қорғау, оның ішінде, ең алдымен жалақыны реттеу; б) батрактар мен мардикерлердің сана-сезімінің өсуіне, олардың орман және жер шаруашылығы кәсіподағымен бірігуін қамтамасыз ету; батрактар мен мардикерлердің материалдық және мәдени деңгейін көтеру, тұрмыс жағдайын түзеу, мәдени-ағартушылық жұмысты жандандыру т.б. 1922 жылы құрылған орман және жер шаруашылығының одағы нығайып, өзінің қызметін дамыта түсті. Қазақ АКСР-інде бір жылдың ішінде одақ мүшелерінің саны 5 есеге көбейді. Одақтың мүшелерінің төрттен бір бөлігін қазақ батрактары құрады /11/.

20-шы жылдардың бірінші жартысында Жер және орман шаруашылығы жұмысшыларының одағы Қазақстанның басқа да облыстары мен губернияларында құрыла бастады. Ордада бар болғаны жалданып жұмыс істейтін 47 қазақ батрактары және 10 орыс батрак әйелдері болды. Еңбек биржасының араласуымен орда қаласы мен оның маңайында 200-ге жуық жұмыссыздар есепке алынды.

1924 ж. ортасына таман Ақмола губерниясындағы село батрактарының арасында кәсіподақ жұмысын жандандыру мен кеңейту мақсатында 15 болыстық батрак комитеттері және 164 селолық батрак комитеттері құрылды. Губерниялық және уездік бөлімшелерде 2 инспектордан жұмыс істеп, біреуі – орыс тұрғындарының арасында, екіншісі – қазақ тұрғындарының арасында жұмыс жүргізді.

Қазақстанның орман және ауылшаруашылығы жұмысшыларының одағының нығаюында Бүкілқазақ I съезі маңызды орын алды. Съезде Қазақ АКСР-нің Жер және орман шаруашылығы Орталық комитетінің есебі тыңдалды, одақтың орталық органдары сайланды, негізгі міндеттері мен келешектегі атқарылатын жұмыстары анықталды. Съезде 1925 ж. 1 қаңтарға Қазақ АКСР-інде 111.000 кәсіподақ мүшесі тіркелгені атап айтылды /12/, оның ішінде Орман және ауылшаруашылығы одағы, ағарту саласының кәсіподағы, азық-түлік кәсіподағы ең ірі кәсіподақтар деп танылды. Республикадағы кәсіподақ мүшелерінің 15 пайызын қазақтар құрады. Өзінің мүшелерінің саны жағынан Қазақстанның Орман және ауылшаруашылығы жұмысшыларының одағы басқа салалардағы республика кәсіподағының алдыңғы қатарынан орын алды.

Жалпы, орман және жер шаруашылығы жұмысшыларының одағы Қазақстанда кәсіподақ ұйымдарының дамып, жетілуіне зор үлесін қосты деп айтуға болады.

1. История Коммунистических организаций Средней Азии. – Ташкент, 1967. - С.416.

2. Давлет-Юсупов М.Х. Союз Кошчи и его роль в укреплении Советской власти в Туркестане (1919-1929гг.). -Ташкент: Госиздат УзССР, 1956. –С.65. (13-14 сс.).

3. Қазақстан тарихы көне дәуірден бүгінге дейін. 5 томдық. IV-том. – Алматы, 1977.

4. Ауыл. Қостанай. 1926, 28-тамыз.

5. Советская степь. 1927, 26-тамыз. ОММ, қор 769. Жазба 1. Іс 23, 23-бет.

6. ҚРОММ. Қор 570, жазба 1, іс 5, 1-бет.

7. ҚРОММ. Қор 169, жазба 1, іс 225, 16-бет.

8. ҚРОММ. Қор 1687, жазба 1, іс 3, 171-172 бб.

9. ҚРОММ, қор 168, жазба 1, іс 20, 29-бет.

10. ҚРОММ, қор 168, жазба 1, іс 20, 4-бет.

11. ҚРОММ, қор 138, жазба 1, іс 79, 1-9 бб.

12. ҚРОММ, қор 168. Жазба 1. Іс 55. 21-бет

Резюме

В данной статье рассматривается роль массовых крестьянских организаций как союз «Кошчи», Союз рабочих земли и леса, Крестьянские комитеты общественной взаимопомощи в становлении и развитии профсоюзов Казахстана. В цели и задачи названных союзов входила охрана труда и

регулирование заработной платы батраков, выявление и учет батраков, работающих по найму в кулацко-байских хозяйствах, заключение от имени батраков трудовые договоры, защита их правового положения. В рассматриваемый период они играли заметную роль в общественно-политической и культурной жизни в аула и деревни Казахстана.

Summary

In given article is considered role mass peasant organization as alliance "Koshchi", Alliance worker land and wood, Peasant committees public взаимопомощи in formation and development trade union Kazakhstan. In purposes and problems named alliance entered the guard of the labour and regulation of the salary farm worker, discovery and account farm worker, working on hiring in kulak-bay facilities, conclusion on behalf of farm worker labor agreements, protection their law positions. In considered period they played the observable role in public-political and cultural life in aul and villages Kazakhstan.

РОЛЬ Н.НАЗАРБАЕВА В СТАНОВЛЕНИИ И УПРОЧЕНИИ ГОСУДАРСТВЕННОСТИ РЕСПУБЛИКИ КАЗАХСТАН

Б.А.Габдулина –

к.и.н., доцент ЕНУ им. Л.Н.Гумилева

Как бы глубоко ни анализировались конституционные и другие нормативные положения статуса главы государства, его реальная значимость неизмеримо богаче. Центральной фигурой государственного строя Казахстана выступает глава государства. Практика 1990-1995 гг. свидетельствует о тенденции превращения Президента Республики Казахстан в генерального конструктора и исполнителя политики страны в эти годы. Определение и упрочение геополитического места суверенного Казахстана на карте мира, конституционный процесс, демонтаж однопартийной партийной системы и основанной на ней советской республики, строительство внешнеполитического аппарата, Вооруженных Сил РК, таможенных, пограничных, новых правоохранительных органов, введение национальной валюты тенге, регулирование разногласий между органами законодательной и исполнительной ветвей власти, апробация различных отраслевых и функциональных управленческих структур в поиске эффективно работающего варианта, парламентский кризис 1993 г., уход с политической арены Верховного Совета тринадцатого созыва в результате признания правовой базы выборов не соответствующими Конституции, отставки правительства, осуществление судебно-правовой реформы, - эти и многие другие проблемы и явления жизни страны находились под четким вниманием Н.А.Назарбаева – первого главы государства, обуславливая его позицию в использовании тех или иных полномочий.

Еще в те далекие 1991 годы в газете «Известия» вышла статья А.Андреева «феномен Назарбаева не разгадан». Автор отмечает такие черты Назарбаева Н.А.: «Независимость суждений и поведения, прагматичный подход к решению политических и экономических проблем, умение поставить себя на место других... Н.Назарбаев не использует модного в нашей стране приема поднятия значимости своей фигуры – амбициозные, будоражающие заявления на политические или экономические темы. Его выступления рассудительны и спокойны. Он избегает конфротации. Однако если кто-то позволяет задеть интересы Казахстана, Н Назарбаев дает резкий и недвусмысленный ответ» /1/.

На сегодняшний день многие задаются вопросом, все-таки, что же способствовало триумфу нашего общенационального лидера? Нурсултан Назарбаев успешно претворил в жизнь идею суверенитета Казахстана и доказал возможность и необходимость мирного и добрососедского сосуществования множества нации и религии в рамках одной страны.

Важнейшим ресурсом главы нашего государства являются доверие и поддержка со стороны общества. В этом отношении Президент Казахстана обладает самым высоким и стабильным рейтингом доверия со стороны казахстанцев.

Важнейшее отличие казахстанского опыта развития – стабильность. Эта стабильность была обеспечена выверенностью и надежностью той модели государственной власти, которая выстроилась вокруг центральной фигуры – Президента Назарбаева.

Сегодня, Казахстан состоялся как государство, а глава государства состоялся как влиятельный политик мирового уровня.

По словам Н.А. Назарбаева: «...критическая точка в становлении казахстанской государственности уже пройдена, что мы избежали радикального отрицания и разрушения административной системы управления экономикой и обществом до создания ей какой-нибудь замены. Это, пожалуй, одна из главных причин экономической и политической стабильности Казахстана»/2/.

«Назарбаев тогда проявил себя как многообещающий политик, могущий выбрать нужное направление для общества. Он владел опытом партийного управления по вертикали, что в тот переходный период имело, пожалуй, решающее значение, ибо на местах оставались еще старые кадры, присягавшие ему как первому секретарю ЦК. ... В переходные годы важно сохранить определенную преемственность власти. Новейшая история доказала истинность этого тезиса»/3/. В соответствии с конституцией Президент формирует администрацию. По конституции Республики Казахстан 1993 г. Президент являлся главой государства и возглавлял единую систему исполнительной власти Республики. В этих условиях была единая Администрация Президента и Правительства. Однако необходимость более полного обеспечения полномочий Президента и Правительства, разграничения функции аппарата Президента и Правительства вызвала реорганизацию единого аппарата Президента и Правительства. Были созданы самостоятельные Администрация Президента и Управление делами Правительства/4/. Среди консультативно-совещательных органов при президенте страны центральное место занимает Совет Безопасности, в состав которого входят премьер-министр, государственный секретарь, руководитель администрации и помощники президента, руководители всех силовых ведомств (Министерства обороны, Министерства внутренних дел, Комитета национальной безопасности, Служба охраны президента, Министерства по чрезвычайным ситуациям), генеральный прокурор, министр иностранных дел и министр финансов. Основной задачей Совета безопасности является координация деятельности силовых структур, центральных и местных исполнительных органов, изучение законопроектов и контроль за исполнением нормативных документов. Деятельность Совета безопасности обеспечивает собственный секретариат.

Положение о Совете Безопасности утверждено Указом Президента 8 декабря 1996 г. он образован для работы в области обеспечения обороноспособности и национальной безопасности, проведения единой политики в сфере защиты прав и свобод человека, независимости и территориальной целостности Республики. В его задачи входят: определение сферы государственных интересов, основных направлений их реализации и защиты; выявление и пресечение внутренних и внешних угроз национальной безопасности; разработка концепции предложений и рекомендации национальной безопасности. Совет Безопасности координирует деятельность силовых структур, центральных и местных исполнительных органов, а также анализирует законопроекты и контролирует исполнение нормативных документов в пределах компетенции. Заседания СБ проводятся под председательством Президента.

Согласно Конституции предусмотрена должность Государственного секретаря. Указом Президента определены статус и полномочия Государственного секретаря. Государственный секретарь назначается и освобождается Президентом, работает под его непосредственным руководством, ему подотчетен и подконтролен. Он вырабатывает для Президента предложения по основным направлениям социально –экономической и правовой; по обеспечению согласованного функционирования всех ветвей государственной власти; по внешне политической стратегии Республики и реализации международных инициатив Президента; по внешнеэкономическим вопросам. Он выполняет различные поручения, участвует в выработке кадровой политики Президента. // Указ Президента РК «О статусе и полномочиях Государственного секретаря Республики Казахстан» от 12 марта 1996г.

В подпункте 18) статьи 44 Конституции РК сказано, что Президент РК формирует подчиненные ему службы охраны Президента Республики Казахстан т Республиканскую гвардию. Принят Закон «О Республиканской гвардии в Республике Казахстан»/5/.

Демократический политический процесс развивается неравномерно и сложно. Не все типы общества оказались способны сформировать демократические политические системы, ибо невозможно

произвольно переноситься из общества одного типа в общество другой социальной природы, с иной культурой, и другими политическими традициями. Поэтому не может быть однородным и равномерным демократический процесс в различных странах.

Учитывая исторический опыт целых цивилизаций, переход к демократической системе следует рационально и целенаправленно ускорить, вводя многие оправдавшие себя демократические процедуры и принципы. Демократический процесс неизбежная историческая необходимость, для реализации которой обновляется общество. Процесс демократического обновления должен сопровождаться формированием правового государства и гражданского общества, реальным равенством перед законом всех его граждан и органов управления, защитой общества и граждан от противоправных действий, т.е. государственная система власти полностью соответствовать принципам демократии.

В тот исторический момент перед страной стояла насущная задача – преодолеть посттоталитарные формы государственного устройства, сформировать демократические институты власти при отсутствии гражданского общества. Для Казахстана она усложнялась еще и тем, что решать ее приходилось в многоэтнической и многоконфессиональной стране. Вставал вопрос формирования самоопределения, новой идентичности людей, необходим был осознанный, единственно адекватный выбор развития.

Социальные проблемы, кризис идентичности могли привести к острому этническому кризису. В обществе социально-экономические проблемы усугублялись кризисом политическим. В республике нарастали политические баталии по выбору дальнейшего пути развития, обострились межпартийная борьба и противостояние.

В тот сложный момент глава государства Н.А.Назарбаев сумел взять на себя всю полноту исторической ответственности за будущее страны. Тем самым были проведены жизненно важные коренные политические и рыночные преобразования, которая в свою очередь обеспечила стабильность в обществе и задал мощный импульс масштабным реформам, определившим логику развития страны.

Современному обществу, для которого характерны рыночная экономика, городская форма расселения и т. п. настоятельно требуется встроенный механизм достижения гражданского согласия. Этот механизм должен эволюционировать, поскольку на каждом этапе эволюции самого общества перед ним будут вставать все новые задачи.

За очень короткое время Казахстан добился серьезных результатов в формировании новой системы государственной власти. В стране развиваются политические институты, проводятся свободные и открытые выборы, обеспечены политический плюрализм и многопартийность, сформировался Парламент и ветви государственной власти согласно Конституции РК. Государство предпринимает шаги по полноценному обеспечению прав и свобод человека.

Дальнейшее развитие республики будет проходить в русле укрепления государственности, экономического процветания и демократизации всей общественно-политической жизни общества. И если относительно экономики у нас применяется в последнее время такой, как «прорыв» то в отношении демократизации, реформ госуправления, как показывает мировой опыт, государственная система власти должны развиваться поэтапно, эволюционным путем. Не нарушая баланса в обществе, не дестабилизируя его, а служа укреплению независимости Казахстана, его целостности, стабильности и процветанию. Поэтому, как отметил Н.А.Назарбаев в своем послании: «Необходимо гармонично учитывать как общие закономерности построения демократических и процветающих государств, так и важные культурно – исторические черты и традиции нашего общества»/6/.

Специфика Казахстана состоит в том, что он обладает чертами как развитой страны (всеобщая грамотность населения, широкая сеть научно-исследовательских учреждений, космические исследования), так и развивающейся (сырьевая направленность экономики, экологическая загрязненность многих регионов, потребность в иностранных инвестициях и импорте новых технологий, отставание инфраструктуры). Рядом с этим – гипертерриториальность, внутриконтинентальное расположение, огромные запасы природных ресурсов, пестрый этнический состав населения. Совокупность всего этого определяет наше место в мировом сообществе, стратегию становления и развития Казахстана как суверенного национального государства на самый сложный переходный период.

1. Андреев А. Феномен Назарбаева не разгадан. // Известия. -1991. - 3 декабря .
2. Назарбаев Н.А. На пороге 21 века.- Алматы, 2000. С.142.
3. Сулейменов О. Собр.соч. в 7-ми томах. -Т.7. - Алматы, 2004. –С.62-63.

4. Указ Президента РК от 13 апреля 1994 г. «О реорганизации аппарата Президента Республики Казахстан и Кабинета министров Республики Казахстан»// Вести Казахстана. – 1994. - 16 апреля.

5. 5 декабря 1995 г. // Ведомости Верховного Республики Казахстан. 1995г. №22.ст.139. Закон РК от 8 января 2004г. внес существенные изменения и дополнения в Закон РК «О Республиканской гвардии в Республике Казахстан». // Казахстанская правда.- 2004. -13 января.

6. Назарбаев Н.А. Казахстан на пути ускоренной экономической, социальной и политической модернизации. // Казахстанская правда.- 2005. -18 февраля.

Түйін

Бұл мақалада Қазақстан Республикасының бірінші президенті Н.Ә.Назарбаевтың мемлекеттің іргетасын қалаушы, шаңырағын көтеруші ретіндегі еңбегі тарихта қалатыны көрсетіледі

Summary

Given article is dedicated to dug first president of the Republic Kazakhstan N.Nazarbaev in formation and strengthening independent state.

КАДРОВАЯ ПОЛИТИКА В КАРАКАЛПАКСТАНЕ В 1917-1920 годы

Р.Дж.Базарбаев -

к.и.н., Нукусский государственный педагогический институт

Советская власть в Туркестане началась с огульного отрицания за местным коренным населением права на участие во власти/1/. "Началась новая эра Туркестана под властью самобытных ташкентских "большевиков" — писал Б.Р.Тагеев, — отбросов колониального режима... Колонизаторский характер новой советской власти был закреплен резолюцией 3-го Туркестанского Съезда Советов"/2/.

Октябрьский переворот в России был принят в Каракалпакистане без эксцессов, ибо у власти сидели бывшие колонизаторы и чиновники царизма. Член ВЦИК и ТуркЦИКа И.А.Апин в докладной записке ВЦИК о положении Туркестана в 1918 году писал: «В первое время из-за искажений политики партии в Туркестане местное население не допускалось в органы Советской власти и в Красную Армию, хотя оно имело к этому упорное стремление и доказало достаточную подготовленность, умение и желание служить общему делу. Это невольно толкало мусульман на мысль, что им совершенно не доверяют и что европейское население как привыкшее, желает по-прежнему властвовать над коренным населением»/3/.

С 31 октября 1917 г. по октябрь 1918 г. исполнял обязанности комиссара Амударьинского отдела гидротехник В.Н.Памшев. В этот период не произошли резких изменений в структуре власти: комиссар Амударьинского отдела, комиссары Чимбайского и Шураханского уездов, Петроалександровская городская дума, Комитет общественной безопасности продолжали выполнять свои обязанности. Совдеп не мог организовать властные структуры вне города.

Был организован профсоюз «Хлопмасмыл» при хлопкоочистительных, маслособойных, кожевенных, люцерноочистительных заводах и предприятиях Петроалександровска (И.И.Бринкман, Губин, В.Крошилов, Гуменюк, Е.Кожуров, Савицкий и др.). Состав объединенной социал-демократической организации Петроалександровска выглядел следующим образом: Крошилов В.Е. — работник местного отделения "Большой Ярославской (Тверской) мануфактуры", Тимошенко А.Л. — машинист парохода Амударьинской флотилии Савинов И.— рабочий хлопкозавода Мануилова, Алиев, Сладков, Головяшкин, Шарипов, И.К.Полоник, И.И.Босый, И.И.Бринкман, И.Т. Киселев, М.Задорожный, И.Касьяненко— банковский работник, В.Луценко, А.Смирнов, Уте Тынымбаев — писарь Шаббазского волостного управления, А.В.Качанов — механик хлопкозавода Ново-Ургенча, Шапошников — землемер из Петроалександровска.

Состав Совета солдатских депутатов Петроалександровска в марте-ноябре 1917 года выглядел следующим образом: прапорщик Киршевский — председатель (1917, 7 марта), Коноплев Алексей — солдат 3-роты 738-й Симбирской пешей дружины (ноябрь 1917), Сурков Андрей — солдат 3-роты 738-й Симбирской пешей дружины (ноябрь 1917), Кондратьев Дмитрий — солдат 4-роты 738-й Симбирской

пешей дружины (ноябрь 1917), Маркилов Николай — солдат 4-роты 738-й Симбирской пешей дружины (ноябрь 1917), Пермьяков Иван — солдат 4-роты 738-й Симбирской пешей дружины (ноябрь 1917), Понятов Александр — от команды вооружения (ноябрь 1917).

Наряду с вышеперечисленными организациями продолжал функционировать Комитет общественной безопасности Амударьинского отдела: председатель: Самборский — мировой судья, Шапошников — председатель административной секции Комитета, Памшев — председатель административной секции Комитета, Берсудский — председатель продовольственной секции Комитета.

Состав городской думы Петроалександровска (16 апреля 1917) (распущена 13 октября 1918 г.)/4/: председатель: Щапов А. — владелец хлопкозавода, гласные: Ширинский — крупный торговец, Першин — владелец хлопкозавода, Мусабеков Насырулла — домовладелец и торговец, Курбаниязов М. — крупный торговец, Турапов Р. — владелец хлебного и бакалейного магазинов, Диванов Абдулла — крупный купец, Казакбаев Н. — комиссар Турткульской волости, Кузьмин К.М./5/

Кратковременно (1917) функционировал «Союз мусульман Петроалександровска»: Равилов А. Р.— владелец хлопкозавода (председатель), Аллакулов Джуманияз — младохивинец (зампредседателя)/6/.

На политической арене действовали так называемые «старые кадры»: Толебай Джаулыбаев — переводчик Нукусской волости, Ибрагим Казиев — судья Петроалександровска, Мухамеджан Бальджанов — переводчик начальника Амударьинского отдела, Асан Айтымов — переводчик Чимбайского участка.

Население аулов и кишлаков, не получая никакой помощи, создавали отряды самообороны, во главе которых стояли авторитетные родовые вожди Убайдулла Бауатдинов, Бала бий и др. Народ объединился вокруг своих родовых вождей. Положение изменилось со второй половины 1918 г. с прибытием вооруженных до зубов красногвардейских частей»/7/.

Петро-Александровская городская дума не поддержала действия большевиков. 10 ноября 1917 г. Городская дума в составе: В.Н.Ахлопова, К.М.Кузьмина, Ф.М. Корниловича, Д.А.Аллакулова, М.А. Берсудского, И.И.Бекчурина, Н.С.Иванова, Д.И.Липилина, И.А.Мальцева, Н.М.Мусабекова, К.Н.Новикова, В.Н.Памшева, И.И.Першина, А.Р.Равилова, В.М.Самборского, А.Садыкова, Р.Т.Турапова, А.А.Щапова принимает текст телеграммы следующего содержания: «Дума высказывает убеждение, что создание новых форм жизни России является делом широких масс демократии. Захват власти одним течением революционной мысли, опирающимся на незначительную часть одного класса является великим несчастьем народа. Правительство России должно быть построено на единении в общей работе всех живых сил демократии страны. Только такое правительство создаст сильную власть, способную подавить анархию и довести страну до Учредительного собрания, являющего единым выразителем воли народа»/8/. Несмотря на это, этот орган Временного правительства существовал до конца 1918 г.

Состав Революционного комитета Амударьинского отдела Туркестанской АССР (сентябрь 1919 года): председатель — И.Шайдаков, члены — Ш.Хасанов, И.Митин, Ваничкин, М.Бальджанов, заведующие отделами — Р.Зозулин, Голинов, Кунин, Морозов, Чеботарев, Качанов, Головяшкин, Земцов, И.Савинов, Яугашаров, Шиповский, Полоник/9/. Вскоре произошло изменение: председателем был назначен Макаров, секретарем И.Митин, членами — И.Шайдаков, Ерманов, Бальджанов. Существовали отделы: Совнархоз, финансовый, юстиции, труда и социального обеспечения, здравоохранения, земельный, водный, продовольственный, народного образования, военный, комитет борьбы с голодом, следственный орган ЧК, ревтрибунал. Как отмечает Н.Солдатов «как в Ревком, так и заведующие отделами попали большинство из мобилизованных коммунистов роты Н.Шайдакова, кои прибыли из Чарджуя»/10/.

Н.Солдатов дал объективную характеристику на деятельность отделов Ревкома. Работа, как Ревкома, так и отделов распространялись только на город, но отнюдь не на весь уезд.

Совнархоз представлял из себя мелочную лавочку и орган, который специально занимался реквизицией и конфискацией, хотя в его владении и были кожевенный заводы два, но за производителями никто не следил и творилось там что то невероятное.

В области юстиции существовали старые казийские суды и заменить их новыми народными не представлялись возможными, за не имением работников с одной стороны, и с другой стороны заведующий не имел никакой инструкции.

Отдел земельно-водный — самый главный орган данной местности — не был на должной высоте, раскололся на две части, не имели между собой связи, даже лесное ведомство чувствовало себя совершенно самостоятельным.

Отделы продовольствия и здравоохранения обеспечивали только город. Отчетность в финансовом отделе была страшно запущена. В остальных отделах работа тормозилась из-за недостаточного количества работников интеллектуального труда.

В декабре 1919 года Президиум ЦИК Советов Туркестанской Республики назначил новый состав ревкома Амударьинского отдела (Н.Солдатов, Макаев, Скалов, Балджанов и Хасанов)/11/. Н.Солдатов, имея мандат от Краевого Комитета партии, а также с согласия остальных членов Ревкома временно вступил на пост председателя. Спустя две недели ЦИК Советов Туркестанской Республики и Краймусбюро телеграммой утвердил Макаева председателем Ревкома. Макаев категорически отказался вступить в свои обязанности, мотивируя тем, что он считает себя не опытным, а также считает, что перестановка повлияет на ход работ, а также Ревком может потерять авторитет в глазах местного населения.

Как видим, в составе органов власти представители местных национальностей очень мало, да и те, которые вошли в состав, являлись представителями татарской и башкирской национальностей. Председатель Ревкома Амударьинского отдела писал 14 августа 1920 года: нельзя обойти молчанием и того факта, что Центр назначает Ревкома, а также наряду с ним назначает чрезвычайно уполномоченных, как это делается здесь, назначен был Бройдо, затем Чрезвычайная Коллегия, члены коей зачастую вмешивались в мелкие технические дела Ревкома, что является двоевластием и нецелесообразным»/12/.

В силу целого ряда исторических, национальных, политических факторов общественное строение Амударьинского отдела было очень пестрым и сложным. В Амударьинском отделе фактически не было отделений политических партий в классическом понимании термина партия. Вопрос о политизированности дехканских масс вообще следует снимать с повестки дня, так как они в силу условий своего существования, разрозненности, распыленности аулов слабо организуется политически. Провести четкую грань между различными слоями аула и кишлака, например, выделить ее зажиточную часть, среднюю и бедняцкую, очень трудно.

Советская историография постоянно твердила, что в момент революции марксистские идеи широко распространились в дехканских массах в результате неустанной агитационно-пропагандистской работы большевиков/13/. Вряд ли можно отрицать тот «революционный экстаз», который охватил слои европейского населения Амударьинского отдела (рабочие, солдаты, служащие). Но многое еще зависело от того, как и каким образом воспринимали коммунистические идеи мусульмане. Большинство усваивало их весьма своеобразно с ожиданием. Популярные лозунги большевиков доходили до них через «кузункулак» с комментариями, реализация же на деле получилась совсем по другому.

Антинациональная направленность советской власти в Каракалпакстане проявилось в насильственном установлении этой власти. Захвативший власть в Ташкенте Совет Народных Комиссаров Туркестанского края 10 декабря 1917 г. послал в Петро-Александровск «Положение об организации местных Советов». Исполнителями воли большевиков были солдаты Петро-Александровского гарнизона, матросы Амударьинской флотилии, рабочие хлопкоочистительных заводов.

В Амударьинском отделе в 1918-1920 гг. власть сосредотачивалась в руках военных (Н.Шайдаков, А.Тимошенко, В.Коноплев, В.Кемпчинский, И.Косьяненко, И.Шайдаков, Н.Солдатов), тесно увязывающих свое будущее исключительно с Россией и зараженных в большинстве своем шовинизмом. Недоверие к народам края выражалось в направлении полномочного представителя ТурЦИК А.Христофорова в августе 1919 г., и полномочного представителя Турккомиссии Г.Скалова в ноябре того же года.

Политика отчуждения местных национальностей от государственного управления, пресечение права народа самому определить свою историческую судьбу обусловили зарождение разнообразных форм социального протеста (народные восстания 1919 и 1929 гг.). Объединившись каракалпаки, узбеки, казахи, туркмены, уральские казаки с оружием в руках установили в северных районах Амударьинского отдела в августе 1919 г. свою народную власть. Уральский казак Михаил Фильчев был избран главой правительства. В народное правительство вошли Убайдулла Бахауаддинов (Хан максым), Кутлымурат бий (Бала бий), Ибрагим Адилев, Иният Ниязов, Сейтназар Пирназаров. В 1929 г. также была избрана народная власть во главе с Абдижалил максым Исметуллаевым. Так отчетливо проявилась политическая воля коренного населения Каракалпакстана. Но советское руководство как Ташкента, так и Москвы менее всего заботились кровные нужды народа. Если власть в 1919 г. вела переговоры с восставшими, заключили перемирие, затем спустя времени отправили зачинщиков в тюрьмы и лагеря, то в 1930 г. руководителей и участников восстания просто напросто расстреляли.

В августе 1920 года кризис кадровой политики Советской власти в Амударьинском отделе заставил написать председателю Ревкома Амударьинского отдела Н.Солдатов докладную записку в ЦИК Советов Туркестанской Республики, Турккомиссии, Совнаркому и Крайкому ЦК КПТ.

Н.Солдатов констатировал, что к моменту приезда Ревкома из Ташкента в Амударьинский отдел в декабре 1919 года Советская власть свое влияние распространяла только на ближайшие пять волостей Шураханского участка. Большая территория отдела была не доступна для работ советской власти. Чимбайский участок, заключающий в себе 13 волостей (около 200 тыс. жителей) был взят народным восстанием. Был убит полномочный представитель при Хивинском ханстве Христофоров с целым рядом других местных советских работников. Местная власть принять какие-либо меры к успокоению населения или расширению территории за отсутствием реальной вооруженной силы была бессильна. И конечно, работа советских органов как в самом городе Петроалександровске, так и в этих советских волостях сводилась к нулю/14/.

С приходом 3-го батальона 5-го Туркестанского полка в декабре 1919 года произошло вторжение советских войск на территорию независимого Хивинского ханства и в феврале 1920 года власть хана была свергнута. Новый состав Ревкома Амударьинского отдела заключил соглашение в повстанцами был ликвидирован так называемый «Чимбайский фронт». Члены Ревкома Макаев и Балдыжанов упорядочил советские органы в Чимбайском участке, главным образом, обращая внимание на земельный вопрос.

Ревком принял меры к восстановлению народного хозяйства отдела. ЦИК Советов Туркестанской Республики отпустил за эти цели 35 миллионов рублей. Был закуплен живой и мертвый инвентарь, посевные семена.

Как подчеркивает председатель Ревкома Н.Солдатов «вся беда Амударьинского отдела заключается в настоящее время в том, что ощущается громадная недостача работников, как политико-советских, так и рядовых канцелярских, конечно здесь ввиду того, что большинство является население мусульманское, должны быть работники мусульмане, но не только их не достает, но даже совершенно нет даже работников русских, которые могли бы заниматься в отделе. Во всех отделах Ревкома имеется только одна десятая часть штата, и то совершенно не опытных»/15/.

Что же касается аулов и кишлаков, то там дело обстоять еще хуже, если в городе можно кое-как регулировать, благодаря перемещения советских работников, то в аулах и кишлаках они совершенно отсутствуют. Ревком вынужден был оставить на местах грамотных старых волостных и секретарей вводя туда безграмотных бедняков.

Ревком открыл курсы на 50 человек. В состав политических работников брали силу из аулов и кишлаков малограмотных. Было предложено отделу народного образования открыть школы грамоты для взрослых в некоторых главных пунктах Отдела.

Кризис кадровой политики выражался в следующем:

- а) это оторванность, отсутствие всякой связи с центром;
- б) дороговизна, которая разрослась до невероятных размеров (2,5 пуда пшеницы стоит 20-22 тысячи рублей),
- в) спекуляция с денежными знаками («керенки») подняла цены на базарах на все продукты,
- г) Туркестанские денежные знаки «бонны» в некоторых отдаленных местах Амударьинского отдела не принимались/16/.

Служащие советских органов Амударьинского отдела, выходя в отпуск с отъездом в Ташкент, не возвращались на работу в Петроалександровск.

Председатель Ревкома Н.Солдатов возмущался ненормальностью соподчиненности советских органов Амударьинского отдела Центру. Военный отдел подчинен Сырдарьинскому областному комиссариату, Совнархоз – Центросовнархозу, земельный и водный отдел — Краевому, отдел юстиции — Самаркандской области. Ревком Амударьинского отдела и его отделы должны были приравняться к области и подчиняться непосредственно Туркестанским центральным властям.

Для решения кадрового вопроса председатель Ревкома Н.Солдатов просил центральные органы Туркестанской Республики: 1) прислать работников политико-советских и канцелярских; б) улучшить быт служащих путем разрешения выплаты им в половинном размере денежными знаками образца «керенки»; в) отменить чрезвычайные полномочия на Амударьинский отдел у Коллегии Чрезвычайного представительства в Хиве и Амударьинском отделе; г) ввиду того, что Съезд Советов Амударьинского отдела отложен на неопределенное время, прислать замену в Ревком из Центра, так как здесь взять людей на таковой пост негде и нет подходящих лиц/17/.

Антинациональная направленность советской власти в Каракалпакстане выражалось и в том, что новая власть сознательно игнорировала в своей практической деятельности национально-бытовые особенности края, сопротивлялась привлечению коренного населения к государственному управлению, руководствуясь “Декларацией” III Краевого съезда Советов Туркестанского края, определившего принципы организации советской власти: “привлечение в настоящее время мусульман в органы власти является неприемлемым как в виду полной неопределенности отношения туземного населения к власти солдатских, рабочих и крестьянских депутатов, так и в виду того, что среди туземного населения нет пролетарских классовых организаций”.

“Масса каракалпаков совершенно отстранялась от участия в работе партии и Советов” - констатировал в 1924 г. А.Досназаров. Далее он продолжает: “за все 6 лет существования советской власти... никто из каракалпаков не был даже допущен к учебе в партийных и советских школах, куда получали командировки все те же стоявшие у власти. Каракалпаки в результате совсем не могли выделить работников из среды своей национальности”/18/.

Восстановление и развитие национальной государственности каракалпакского народа должны были осуществляться в рамках двух республик: Туркестанской и Хорезмской. В период существования Туркестанской АССР такого восстановления, как мы уже убедились, не произошло.

1. Мустафа Чокай-оглы. Туркестан под властью Советов. К характеристике диктатуры пролетариата // Простор.- 1992.- № 9-10.— С.101-112
2. Тагеев Б.Р. В долине роз и крови. – М.: Госиздат, 1927.—С. 65.
3. Российский центр хранения документов новейшего времени, ф.17, оп. 65, д.380, л.2.
4. ЦГА РК, ф.16, оп.1, д.17, л.46.
5. Досумов Я.М. Очерки истории Каракалпакской АССР. -Ташкент, 1960. — С.77.
6. ЦГА РК, ф.16. оп.1, д.1, л.43-45
7. Коцанов Б.А. Каракалпогистон шиддатли узгариишлар даврида (1917-1924 йиллар) // Узбекистоннинг янги тарихи. Иккинчи китоб. Узбекистон совет мустамлакачилиги даврида.— Тошкент: Шарк, 2000.- С.302-303.
8. ЦГА РК, ф.16, оп.1, д.1, лл. 31-32. Протоколы заседания Петроалександровской городской думы.
9. Архив Жокаргы Кенеса РК, ф.1, оп.1, д.3, л.1-2
10. ЦГА РУз. ф.Р-17, оп.1, д.659, л.62 об.
11. Там же, л.62
12. Там же, л.125.
13. Досумов Я.М. Очерки истории Каракалпакской АССР. 1917-1927. - Ташкент, 1960; Аметов К. Аграрная политика Советской власти в Каракалпакии. - Нукус, 1972; Бекимбетов А. Ленинлик кооперативлик планнын Каракалпакстанда иске асыу тарийхынан. - Нокис, 1975; Елмуратов Ы. Уллы аукам. Рабочий класс пенен Каракалпакстан мийнеткеш дийханларынын аукамы хаккында.- Нокис, 1977; Осуществление ленинской программы построения социализма в Каракалпакии. 1917-1937. - Ташкент, 1971; Татыбаев С.У. Исторический опыт построения социализма в Каракалпакии. 1917-1941 гг.- Нукус, 1971; Экономическое преобразование Каракалпакии за годы Советской власти. - Нукус, 1969.
14. ЦГА РУз. ф. Р-17, оп. 1, д. 659, л. 124
15. Там же, л. 130
16. Там же, л. 125.
17. Там же.
18. Коцанов Б.А. “Размножить как закрытое письмо”. “Информационный доклад” А.К.Досназарова в ЦК РКП (б) (20.10.1924) // Вестник ККО АН РУз. - 1992.- № 3. — С.130

Түйін

Осы мақалада жаңа мұрағат материалдары негізінде 1917-1920 жж. Қарақалпакстанда жүргізілген кадр саясаты талданған.

Summary

In article on base new archive material is analysed principles trained politicians in Karakalpakstan in 1917-1920 year

1937 жыл – ҚАЗАҚТЫҢ ШЫҒАРМАШЫЛЫҚ ИНТЕЛЛИГЕНЦИЯСЫНЫҢ РУХАНИ-МОРАЛЬДЫҚ ДАҒДАРЫСЫ: АЙЫПТАУ МЕН ҚУҒЫНДАУ

Қ.Ғ.Даркенов –

*т.ғ.к., доцент Ы.Алтынсарин атындағы
Арқалық мемлекеттік педагогикалық институты*

1937 жылы әдеби көркем шығармаларымен елге танылған қазақ зиялыларын айыптау мен қуғындау етек алып, олардың шығармаларының әр жолынан, айтылған ой пікірлерінен ұлтшылдық пен байшылықты, кеңес үкіметіне қарсылықты, теріс ниеттілікті көруге тырысушылар шықты. Тарих саханасынан кеткен алашордашыларды айыптау, бұрындары азды көпті байланыста болғандар мен оларға жылы қабак танытқандарды алашордамен байланысын үзбеген, алашорданың агенттері, ниеттері бір деп кінә тағу қалыпты іске айналды. Жазушылар шығармаларынан күмәнді деген ой-пікір тауып, партия бағытынан, тап жолынан ауытқыды деп айыптады. Сыншылар осылай жасау арқылы, бір жағынан, тап жауларын, халық жауларын әшкерлеуге үлес қосты. Екіншіден, партия саясатын, бағытын қолдау үстінде деген өзі жөнінде жағымды пікір туғызу мақсатын көздеді. Тап жауларын әшкерлеу ісінен, жалпы елді қамтыған науқаннан қарапайым халықтан бастап, өкімет билігіндегі тұлғалар да тыс қалмады.

Әсіресе, 1937 жылдың басында өткен «алашордашылар ісі» тағы көтерілді. Қазақ КСР Халық ағарту Комиссары, Қазақстан Өлкелік партия комитетінің бюро мүшесі Т.Жүргеновтің «Мәдениет майданын талқандалған ұлтшылдықтың қалдықтары мен сарқыншақтарынан тазартайық» /1/ деген мақала жариялауы, мәдениет саласында әлі де ұлтшылдардың қалдықтары мен оларға ниеттестер бар деген пікірдің жандануына себепші болып, ұлтшылдарды, олардың сарқыншақтарын іздеуді онан сайын күшейтті. Араға бір апта салып Р.Жаманқұловтың «Қырағылықты күшейтейік» /2/ атты мақаласының жарық көруі әдебиеттегі ахуалды ғана емес, ел ішіндегі саяси-идеялық ахуалды да одан сайын ушықтырды. Р.Жаманқұлов алашордашыларды «тап жауы» деп атады. Сонымен қатар, олардың агенттері әлі де бар деп жазды. Бұл «тап жауы» алашордашыларға ниеттес, пікірлес, үндес ақын жазушыларды іздеу мен әшкерлеудің жаңа қарқынды кезеңін бастап берді. Қазақ Өлкелік партия ұйымының да ұстаған бағыты мен іс шаралары бұл іске екпін қосты.

«Көркем әдебиеттегі ұлтшыл-фашистердің зиянкестігін түп-тамырымен құртайық»/3/ деген тақырыппен шыққан мақала әдебиетшілер ішінен ұлтшыл жауларды іздеуге жаңа қарқын қосты. Ақиқатында, мақала алашордашыларды қалыптасқан тәртіппен аяусыз сынағанымен, негізінен олармен ниеттес, пікірлес, көзқарастары бір, буржуазияшыл-ұлтшылдармен ауыз жаласқан «ұлтшыл-фашистер» деп Сәкен, Илияс, Бейімбетті айыптады.

Осы уақытта редакция тарапынан жазылған «Көркем әдебиеттегі қателер мен сапасыздықтар туралы» /4/, «Қазақ жазушылары арасындағы дерттерге қарсы» /5/ деп аталған мақалаларда, жазушылар шығармаларында қателіктер бар, жұмысшылардың, колхозшылардың өмірін білмейді, ескі тақырыптан шыға алмай жүр, халықтың дұшпаны Троцкийді мақтайды деген кемшіліктерді үшеуінің бетіне басты /6, 210-б./. Сәкенді 1923 жылы жазылған «Қара бүркіт» (Арыстан Дәуітұлы – Лев Давидович Троцкийге) деп аталған өлеңі /7, 113-б/ үшін ұзақ жылдар бойы үздік создық кінәлау, бір басылып, бір көтеріліп жалғаса

берді. Елден аластатылып, шетелге кеткен Троцкийге арналған өлең Сәкен үшін ескі жараның орнындай болды. Қайта қайта сыздап, жанына батты. Сәкен шығармашылығына сын айтқан сыншылар ұмытыра беріп қайта соқты, қайта еске түсірді.

Саяси идеялық ахуал шығармашылық интеллигенцияны рухани дағдарысқа душар етті. Бір біріне сенбестік орын алып, олар бір біріне ғана емес, өз шығармаларына да күдіктене қарады. «Қашан, қалай айыптауға түсуіміз мүмкін» деген қорқыныш пен үрейдің жетегінде жүрді. Үрей мен қорқыныш, жалтақтық олардың шығармашылық жұмысқа белсенділігін төмендетті. Саясат жөнінде сөз айтудан қашқақтады. Шығармашылық жұмысқа селқостық туды. Партия мен үкімет тарапынан берілген арнайы тапсырмаларды орындаумен шектелді. Бірақ, бұл да қырағы сыншылар назарынан тыс қалмады.

С.Сейфуллин өз өмірінің осы тұсын былай сипаттады: «Мен дәл осы кезде саясат туралы сөйлесуден бездім, тіпті кейбір жолдастармен жолығысудан қашқақтайтын болдым. Жалғыз ақ әдебиет мәселесімен араласқым келді. Мұнан да бірқадар шықпады. Бұл жолым да бірте-бірте мені сыртқа шығарып, ешнәрсеге араласпай қалуға айналдырды. Бұл сарыуайымшылдық пен упадничествоға икемдеді. Менің бұл халіме Кеңес өкіметінің жаулары «шок, шок» деп табалап масаттанып тұрғандай көрінді. Осы ойлар мені төмен тартты, дұшпандардың қыңқыл сөздері мені сарыуайымшылдыққа салды. Менің кейбір шығармаларымда партия жолына қиғаш кеткен жерлер тап осы кездің, осы секілді жағдайдың жемісі еді», – деп жазды/8, 138–139 бб./.

Ақын-жазушыларды шығармаларынан, жеке бастарынан ілік табу арқылы кінәлау, саяси-идеялық айыптауға ұласты, науқанға айналып кетті.

1937 жылдың мамырында «Социалистік Қазақстан» газеті бірнеше рет баспасөзде жариялағандай С.Сейфуллинді 5-7 сәуірдегі қаламгерлер шығармаларындағы кемшіліктерді жою жөнінде өткен жазушылар жиналысына қатыспады, осылай істеу арқылы жазушылар арасындағы қателіктерді жою ісіне араласпай отыр деп кінәлады.

Жазушылар Одағы бастауыш партия ұйымының есеп беру сайлау жиналысына қатысып сөйлеген сөзі де өз басына қиындық туғызды. Жиналысқа қатысқан Сәкен, Ілияс және Бейімбет өз шығармашылықтары мен сыншылар сынына іліккен жіберілді делінген қателіктер жөнінде сөйледі. Әбден сынға ұшыраған Сәкен ақталып: «Бандитке (бұл арада Л.Д.Троцкий айтылып отыр) Сәкен өлең арнады дейді. Ол уақытта ол бандит емес еді, политбюро мүшесі еді. Оның бандит екенін білсем жазам ба? Сыншыларымыз осы жағын ескермейді. Сонымен қатар «Домбыра» туралы сөз болды. «Банды» деген кінәні жуу үшін 1924 жылы «Домбыраны» Троцкийге арнап бастым. 1928 жылы қате екенін айтып өзім мақала жаздым. Журналға да жаздым. 1932 жылы КазПИ-де айтылды. 1932 жылы Жаманқұловтың баяндамасында да айтылды. Партия сайлауында да биыл арыз бердім. Қысты күні Крайкомға да арыз бердім. Сондықтан сыншылар датаны ескеруі керек еді. Енді сол үшін ұра беруі керек пе» еді деп ашына айтты /6, 211-б./.

С.Сейфуллин жан даусы шығып, әділетсіз сыннан ақтала сөйледі. Бірақ, байқағанымыздай ілік іздеген сыншылар осы жиналыста сөйлеген сөздерінде «Сәкен жолдас күні бүгінге дейін өз қателіктерін көрмей отыр» деп алған беттерінен қайтпады.

Ілияс пен Бейімбет істің бет алысы ушығып кеткелі тұрғандығын байқандықтан да болар. Өз қателіктерін мойындады. Бейімбет «Менде үлкен қателер болғаны рас. ...Түзетуге шаралар іздеймін» деуге мәжбүр болды. Жиналыста қабылданған қаулы баптарына үшеуіне жеке жеке баптар арналып, егер алдағы уақытта осындай қателіктер жіберілетін болса, қатаң шара қолданылатындығы ескертілді. Қаулыға олардың зиянды кітаптарын таратудан алып тастау жөнінде бап енді /9/.

Маусым-шілде айларында да Сәкенді айыптаған бірнеше мақала жарияланды. «Хлестаковтың көркем әдебиеттегі тәсілін» қолданып өз бейнесін «революция ісі жолындағы күрескер» ретінде көрсетіп, «халық жаулары» өз достары Рысқұлов, Нұрмақов, Садуақасов, Асылбековты жағымды жағынан көрсетіп жазды. Өзін-өзі және жауларды көкке көтеріп мақтау мақсатында «Тар жол, тайғақ кешу», «Домбыра» т.б. – «контрреволюциялық шығармаларын» жариялады, – деп айыптады /10/. Сәкенге ашық түрде «революцияға қарсы» шығарма жазды деп айып таға бастады. «Ұлтшыл-фашист» деген атауға да ілікті.

Сонымен қатар, сыннан көз ашпаған Сәкенді «шығарма жұмысы шабандап кетті, соңғы жылдары көрнекті ештеңе жазбады, жұртшылықпен қатынасы азайды» деп айыптады. Қазақ зиялылары, оның ішінде жазушылар арасында бірін бірі саяси-идеялық жағынан айыптау, кінәлау күшейіп қарқын алған кезде, өзі сыналып жатқанына қарамастан Сәкен, «халық жауы» деп айыпталғандарға қарсы ештеңе жаза қоймады. Бірақ, бұл қырағылар назарынан тыс қалмады.

«Сәкен жолдас халық жауларымен күнделікті күресудің орынына, олардың қылықтарына шектен асқан шыдамдылық істеп үндемей отыр. Қазірде, қазақ ұлтшылдығы ең басты қауіп болып отырғанда,

бұрынғы уклондар, партияға қарсы жіктер бір арнаға құйылып, ұлтшыл–фашистке айналып отырғанда, Сәкеннің тым-тырыс үндемей отырғаны, партия ұйымына жәрдем бермей отырғаны – партиялық міндетін толық атқармай отырғаны», – деп айыптады /11/.

Осы кезде оң солын әлі толық танымаған, өзіндік ой-пікірі, дүниетанымы мен көзқарасы қалыптаспаған, жас ақын-жазушылар ғана емес, қазақ әдебиетінің танымал тұлғалары да әлсіздік көрсетті, пендешілік жасады. Сонау, 1928 жылы басталған С.Мұқанов пен І.Жансүгіров арасында өзара сын, пікір айтудан туған жай, 1937 жылы шиеленісіп, ушығып кетті. Сәл шегініс жасасақ, 1928 жылы Қазақ баспасының бас редакторы С.Мұқанов баспадан шығарған І.Жансүгіровтың өлеңдер жинағына «Беташар» жазып, «таптық беті айқын емес» деп сын айтты. Оған наразы болған Илияс «Бетім анадай емес, мынадай» деп көлемді мақала жазды /12/. Бұдан кейін де бірнеше жыл бойы үздік создық бірін бірі сынаған, кінәлаған бірнеше мақалалар жазылып, екі жақ та бірін-бірі жікшіл, ұлтшыл деп айыптады.

Бірақ, замана бетінің қайда бұрылып бара жатқандығын байқады ма, Сәбитпен түсінісу ниеті бар екендігін білдіріп І.Жансүгіров «Қателесуге қарсы большевиктік сынды күшейтеміз» деген мақала жазды /13/. Мақалада «өз өлеңдерінде байшылдыққа, кейде үмітсіздікке салынғанын, кейде жаңа өмірдің жақсы жағын көре алмаған қателіктерін мойындады. Сәбиттің өзінің қателіктерін көрсеткенде артық кеткенімен бірге, дұрыс айтқандары да болды деп онымен түсінісуге қадам жасады. Өзара салқындық лебі сейілген секілді болғанда, 1937 жылы зұлмат басталғанда С.Мұқанов І.Жансүгіровке қайта тиісті, аяусыз шүйлікті. Шығармашылығы ғана емес, жеке басы да талқыға түсті. «Тарихи қаулыдан кейін» /14/ деп аталатын мақаласында «Жансүгіровтың редакциясымен 1935 жылы Сүйінбайдың ұлтшылдық кітабы шықты. Ол кітаптың ішінде қазақты қырғызға өшіктіріп айдап салды» деп оның шығармашылығына айып тақса, жазушылардың жиналысында «...Жансүгіров екі баласымен әйелін қоя берді. Жіберіп қана қоймай, балаларына тиісті заңды ақшасын төлеп тұруды міндетім деп те білмеді», деп оның жеке басына, отбасылық ісіне араласып кінә тақты /15/. Бұл аздай-ақ С.Мұқанов «Кировтың өліміне арнап жазған өлеңінде саяси қате жіберді. Ол қатенің өзі де анау мынау қате емес, үлкен қате» деп саяси айып тағып, Илиясты бұл қатесін жөндемеді деп сынады /16/.

І.Жансүгіровті айыптау саяси сипат алып, оның шығармаларынан жаулық көзқарас іздеудің күшейгені соншалық, көркем шығармалары да бұрмаланып талқыға түсті. Кәріжан Дәукенов деген І.Жансүгіров жинағына ерекше шүйлікті. Ол: «Жинақтың ішіне ерте кезде ұлтшылдық идеологиясында жазған «Мерген мен бөкен» деген әңгімесін кіргізіп Жансүгіров қазақ еңбекшілеріне совет үкіметін жамандап, құбыжық етіп көрсетеді... Қазақ ұлтшылдарының ықпалына Жансүгіров те мықтап түскен. Сөйтіп қазақ еңбекшілерін «бөкен», совет өкіметін «мерген» етіп суреттеген. Сөз жоқ, бұл – барып тұрған контрреволюциялық, совет өкіметі мен қазақ еңбекшілерінің арасына дұшпандық отын жақпақшы болған алашордашылардың әрекетінен туған нәрсе.

Бұл кітап оқушыларымызға ешбір пайда бермейді, пайда беруі былай тұрсын, оқушыны теріс пікірге, алашордашыл контрреволюциялық идеяға қарай тартады. Мұнымен қатар партиямызға жау элементтерге құрал болатын жинақ», деп жазды /17/. Мақала І.Жансүгіровты совет өкіметіне қарсы, контрреволюциялық шығарма жазып алашордашыл идеяны халық ішінде насихаттап отырған сенімсіз күдікті адам ретінде ғана емес, беті ашық «халық жауы» ретінде көрсетті. Бұл сол зұлмат жылдары өте ауыр саяси айыптау еді. Арада екі апта өткенде тамыздың 13 інен 14 не қараған түні Илияс тұтқындалды.

Қазақ әдебиетінің дамуына азды көпті үлесін қосып белгілі болып қалған көрнекті ақын жазушыларды, енді қадам басқан жас әдебиетшілерді де тап жауларына іш тартады, тап жауларымен байланысын үзбеген, шығармалары зиянды, кеңестік қоғамға жат деген сипатта баспасөзде әшкерлейтін мақалалар жаңбырша жауды. Оған жазушылардың өздері де белсене араласты.

Жас жазушы Қалмақан Әбдіқадыров М.Әуезовты: «Мұхтар совет жазушылары қатарына кіргелі 5 жыл болды. Совет жазушысына істелінетін жәрдем оған түгел берілді. Мұхтар үш төрттеген тәуір еңбек те берді. Сонымен қатар, ескі уақытта, ұлтшыл, алашордашыл пікірде жүріп жазған зиянды шығармаларын жинақ қылып басқызып отыр. Ол туралы өзі жұмған ауызын ашқан жоқ. Сонымен қатар, бұрынғы алашордашыл ұлтшылдар фашизмнің агенті болып беті ашылғанда, солардың сырын ашарлық іс істемей, үндемей отыруының өзі – күдік. Меніңше, олардың көп сырын Мұхтар білуге тиіс еді. Беті ашылған жаудың тамырын қопара ашуға Мұхтар ат салысуы керек еді. Бірақ, оны Мұхтар істемей отыр» деп бұрын алашордашылармен бір болған, олардың сырын білетін Мұхтар, айыптап ештеңе жазбай, үнсіз отыруына күдік келтіріп сынады /18/.

Осы мәндес мақала арада шамалы уақыт өткен соң, «Қазақ әдебиеті» газетінде редакция атынан тағы басылды. «Әуезовтың сөзі мен ісі неге бір жерден шықпайды» деп алды да, «Әуезовтың советке

келгеніне, совет жазушысы болғанына бес жылдан аса уақыт өтті. Бірақ, Әуезовтың бүгінге дейін шын советтік бағытта жазылған іліп аларлық бір шығармасын көре алмай отырмыз. Ол әлі 1932 жылғы уәдесін қайталақтап, «мені істе сынаңдар, мен ұлтшылдық, байшылдық пікірден мүлден қол үзген адаммын» деумен жүр. ...Әуезовтың 1932 жылдан бері жазған шығармаларынан іліп аларлық, советтік дерлігі ...«Түнгі сарыны» да сол бұрынғы «сарынын» совет сахнасына шығаруға тырысқандығы. Ал... «Алма бағында», «Тас түлек» пьесалары барып тұрған совет жастары өміріне жала жапқандық. Совет шындығына, жастар жұртшылығына суық қол сұққандық... Әуезов бұл пьесаларында астарлап отырып, совет жастарына күйе жағып, жаудың сойылын соғуға тырысатындығы айқын көрінеді. Бұл бұрынғы ашық байшылдығының, ұлтшылдығының бетін бүркемелеп, советтік шығарманың атын пайдаланғандық... Әуезов бірлі-жарым шығармасында ғана «қателесіп» отырған жоқ, совет жұртшылығына, совет жастарына жала жауып, ескілікті дәріптегенін оның барлық шығармаларынан көреміз» /19/. Бұл – М.Әуезовты бұрынғы алашордашыл бетінен қайтпаған, бұрынғы ұлтшылдық сарыны, бір сарын, өзгермеген деп, А.Байтұрсынов, М.Дулатов, Ж.Аймауытов басқа да ұлтшыл, алашордашыл деп таңба таңылған қазақ зиялылары артынан жіберуді көздеген мақала еді.

С.Мұқанов С.Сейфуллиннің «қателіктер жіберіп, сүрінгенін», Майлин мен Дөнентаевтың революцияның алдыңғы жылдарында халық жауы алашорданы мақтап қателесуін, «Майлиннің қатесі Сейфуллиннен тереңірек» болғанын, ал «Сәбит Дөнентаев алашорда мәселесінде Майлиннен де ауыр адасып», совет әдебиетіне келгендігін сатылып айтып келеді де, ... былай тұжырымдайды: «Мұхтар Әуезовтың советтік тарих алдындағы кінәсі бұлардан әлдеқайда ауыр. Егер оның 1932 жылы баспасөз бетінде жарияланған хатына сенсек аталған жылға дейін ол марксизм-ленинизм жолына саналы түрде қарсы боп, сол жолдың өркендеуіне бөгет болуға тырысқан кісі» деген пікірді ұстанды /20, 119-б; 192-194-б./.

Айыптаған, сынаған мақалалар газет-журналдарда күн құрғатпай басылды. Д.Әбілев те «...Зиянкес элементтерден баспасөз орындары әлі де түгел арылып біткен жоқ» деп зиянкестердің атын атап, түсін түстеді /21/. Сонымен қатар ол «Мұхтар өзінің «Ескілік көлеңкесінде» деген қате әңгімелер жинағын бастырып, ірі қате жасады. Бұл қатесін Мұхтар ісімен түзетуі керек» деп М.Әуезовты да сынап өтті /8,83 б./.

Х.Жүсіпбеков те қырағылық танытты. «...Соңғы кезге дейін Жазушылар ұйымының, көркем әдебиет баспасының саяси бейқамдығын, ашықауыздығын пайдаланып, халық дұшпандары Сұлтанбеков, Жұмабаевтар көркем әдебиет аудармасын алып келген. Уалиахметов, Қоңыратбаев, Айсариндер бір кезде Жазушылар ұйымының басқарушы ісіне дейін араласып жүрген. Беков, Гатаулиндер әдебиет маңында болып келген. Осы жауыздардың көркем әдебиетке істеген қаскүнемдіктері аз емес. Сондықтан біздің ең басты міндетіміз – контрреволюцияшыл қазақ ұлтшылдығымен, оған ымырашылдық жасаумен ешбір аяусыз күресіп отыруымыз керек» деп ұлтшылдарды әшкерлеу ісіне араласты /22/.

Ж.Саин одан да қатты кетті. «Халық жаулары, фашизмнің қарғылы төбеттері шаруашылық, мәдениет құрылысымыздың бір ғана бөлігіне зиян жасап қойған жоқ, олар өздерінің екіжүзділік сұрқиялылығын пайдаланып, әр жерге-ақ қанат жайғысы келді. Олардың сұр күшіктері Тоғжанов, Жансүгіровтер осы күнге дейін көркем әдебиет майданында орын алып келді» деп Тоғжанов пен Жансүгіровты ашық түрде «халық жауы» қылып шығарды /23/.

30 жылдардың екінші жартысында қазақ әдебиетіне өзіндік қол таңбаларын қалдырған көрнекті тұлғалардың өзі рухани моральдық дағдарысқа түсті. Бұрын бірін бірі шығармаларындағы таптық, саяси-идеялық көзқарастары бойынша сынаса, енді бір біріне ашық түрде жала жапты, кінәсіз екендігін біле тұра айыптады. Ақиқатында, әрқайсысы өз қара бастарын қорғауға жаналасты. Бұл адамдар арасындағы жаман қасиеттерді принципсіздікті, жалтақтықты, жағымпаздықты, жаны ашымастықты өршітті. 1937 жылғы репрессия бұрыннан бықсыған шаланы үрледі. Бұрынғы жікшілдік, жершілдік, рушылдық, бақталастық жаңа сатыға көтерілді. Енді өз қызметтеріне саяси айып тағуға, қуғындауға тікелей араласты. Репрессияны қолдады, жазалау шараларына баспасөзде үн қосты. Бүгін біреуді айыптағандар, ертең өздері айыпталды. Оларды ұсталамын ау деген, үрей мен қорқыныш биледі. Адамды басқалар не болса о болсын, қалай болса да тірі қалсам ау деген құлдық психология жеңді. Әсіресе, «жалақорлар ... бассауғалау қамында болды. «Қырағылығың кем» деген айыптауға ұшырап, креслодан сыпырылып қалармын деп қорықты. Атақ үшін неден болса да тартынбады, адал адамдарды жәбірлеуге, жылатуға, айдағып, аттыруға барды. Басқаларды әшкерлеп, еңбек сіңіріп жүрген адам ретінде көрініп, қолды болмауға, лаузымынан айрылмауға тырысты. Сөйтіп, өз бастарының амандығын қарастырды» /24, 92-б./.

Айыптау мен жазалау шаралары қазақ интеллигенциясын әбден үрейдің жетегіне жекті. Олар қиянатты көре тұрса да үндемеді, бірін бірі кінәсіз еді деп ақтауға, қарсылық білдіріп дауыс көтеруге қорықты. Академик, тарихшы

Р.Б.Сүлейменовтың «30-шы, 50-ші жылдардағы репрессияның табы бүгінгі күнімізден де сезілетіні – шындық. Жөнсіз, жосықсыз қудалау біздің интеллигенцияны зәреп қылғандығы сонша, үрейдің өзі мұра сияқтанып, бір ұрпақтан екіншісіне жалғасып келеді», деп жазғаны тарихты таразылау ғана емес, ақиқат екендігі де талас тудырмайды /25/. Ғ.Мүсіреповтың өзіне «Жиырмамыншы-отызыншы жылдар ... оңай соқпаған тәрізді. ... бүгін болмаса – ертең, ертең болмаса – бүгінгі күні айдалып кетемін деп ойлаған. Сондықтан, бір-екі пар таза киім, беторамал, шұлық, ұстара, сабын, тарақ және басқа аса қажет дүниелер салынған жол чемоданын босағаға сүйеп қойып, екі көзі есікте болған. Ерте ме, кеш пе – ұстала қалған күндері тергеушілер жармасады-ау деген туындыларынан алдын ала бас тартып, күнделікті жазбаларында өз пайдасына шешілетін пікірлер жазып отырған. Бір ғажабы, ешқандай дау туғызбау үшін, бұрмалап аудармау үшін кейбір пікірлерін, «мойындауларын» орыс тілінде жазған. Мысалы, латын әріпімен басылған «Қыз Жібек» драмасының үшінші бетінде өз қолымен жазылған мынадай сөздер бар: «Прошу всех, мужчин и женщин, настоящих и будущих, т.е. ныне здравствующих и будущем рождающихся, если эта глупейшая вещь попадает кому-нибудь в руки, не читайте ее дальше этой страницы. Написаны мерзко, глупо, бездарно, даже бессовестно!» Автор Мусрепов»/26, 42-43-бб./.

Бүгін болмаса ертең ұсталам деген қауіп пен үрей тек қана Ғ.Мүсіреповтің емес, барлық қазақ зиялылары басынан өтті. Ақиқатында, 30 жылдары жазалау шаралары қарқын алғанда жалпы қазақ интеллигенциясы, оның ішінде шығармаларымен танылып көзге көрініп қалған, айыптау нысанасына іліккен шығармашылық интеллигенция қорқыныш пен үрейдің жетегінде жүрді. Қайтсем аман қалам деген пенделік сұрақ басты орынға шықты. Сонымен қатар, шынымен «халық жауы» шығар, партия мен НКВД қателеспейді деген түсінік те болды. Содан да, шығар троцкишілерді айыптауға қазақ интеллигенциясы өкілдері де үн қосты.

Москвада 1937 жылдың 23-30 қаңтарында «Антисоветтік троцкистік орталық» ісі бойынша Пятаков, Сокольников, Радек т.б. соты өтіп, олар атылу жазасына кесілді. Осы кезде І.Жансүгіров Пятаковтың өлім жазасына кесілгенін қолдап:

Бәрежелді, халқым соты, жақсы айттың!

Билігіңмен жұрт ашуын жұбаттың.

Халқым сүйген Сталинді атпақ болған

Әсіресе Пятаковты жақсы аттың! – деп өлең жазды /27/. Ал, арада шамалы уақыт өткен соң І.Жансүгіров те «ұлтшыл-фашист» деп айыпталып тұтқындалды.

37 жылдың дүрбелеңі кезінде «халық жаулары» ұсталып, дүркін дүркін сот өтіп жатқанда баспасөзде бұл шараны қолдаған мақалалар, өлеңдер жиі жарияланды. Халық жауларын әшкерлеу мен жазалауды партия саясаты деп түсінген интеллигенция қалыс қалмады, қолдауға мәжбүр болды. Ж.Жабаев «Кекті ашу» деп аталатын жырында Троцкий, Зиновьев, Каменевтерді «ит, қара бет, қасқыр» деп не бір сөздермен төпелесе, жырдың соңында оларды «атылсын!», «Жасасын күнім Сталин» деп аяқтады. Ал, «халық жауларын» тауып, жазалаған, кейін өзі де осы жазалау машинасының құрбаны болған сталиндік Нарком Ежовқа өлең арнады:

Гүл жайнап, сән түзеген қала, дала

Алтын зер шапан киген сай мен сала.

Сүйеді Сізді бәрі Ежов жолдас,

Елінде Қазақстан қарт пен бала.

Мұның өзі тоталитарлық кезеңнің ащы шындығы болумен қатар, қазақ зиялыларын тағдыр талқысына, әрі тәлкегіне салған тарихтың қасіретті бір кезеңі. Әрине, біз 37 жылдың зұлматына байланысты қазақ зиялыларының бірін ақтау мен екіншісін кінәлау, айыптау мақсатын қойып отырған жоқпыз. Солай болғанмен, тарихтың доңғалағы кері айналмайды. Тарихтың өткенін таразылау, одан сабақ алу бүгінгі күннің еншісінде.

1. *Казахстанская правда.* - 1937. - 11 январь.

2. *Қазақ әдебиеті.* – 1937. - 18 қаңтар.

3. *Әдебиет майданы.* -1937. - №3.

4. *Қазақ әдебиеті.* - 1937. - 9 сәуір

5. *Социалистік Қазақстан.* – 1937.- 28 маусым.

6. *Бейісқұлов Т. Жанталас өмір.*–Алматы: «Арыс» баспасы, 2008.–320 б.

7. *Махат Д. Қазақ зиялыларының қасіреті.* –Алматы: «Сөздік-Словарь», 2001.–304 б.

8. *Қожакеев Т. Қым-қуат іздер: Оқу құралы.*- Алматы: «Санат», 1999. –400 б.

9. *ҚР Президентінің мұрағаты. Қ.708. тізбе 1. іс.931.*

10. *Әдебиет майданы.* – 1937. - №7.

11. *Қазақ әдебиеті.* – 1937. - 13 тамыз.

12. Еңбекші қазақ. – 1928. - 5 сәуір.
13. Социалды Қазақстан. – 1932.- 12 ақпан.
14. Қазақ әдебиеті. – 1937. - 26 сәуір.
15. Қазақ әдебиеті. – 1937. - 23 мамыр.
16. Ленишіл жас. – 1937. - 12 сәуір.
17. Қазақ әдебиеті. – 1937. - 30 шілде.
18. Қазақ әдебиеті. – 1937. - 13 тамыз.
19. Қазақ әдебиеті. – 1937. - 20 қазан.
20. Кәкішев Т. Шығармалары. – Алматы: «Ана тілі» баспасы. –2007. – 336. бет; Кәкішев Т. Ескермейді естелік. –Алматы: Жазушы, 1994. –432 бет.
21. Қазақ әдебиеті. – 1937. - 28 тамыз.
22. Қазақ әдебиеті. – 1937. - 14 шілде.
23. Қазақ әдебиеті.- 1937. - 31 тамыз.
24. Зауал. Мақалалар, естеліктер. –Алматы: Жазушы, 1991. –272 бет.
25. Социалистік Қазақстан. – 1988. - 25 тамыз.
26. Мырза Әли Қадыр. Иірім. – Алматы: Атамұра, 2004. – 360 б.
27. Социалистік Қазақстан. -1937. - 2 ақпан.

Резюме

В данной статье автор раскрывает духовно-моральный кризис казахской творческой интеллигенции в 1937 году. Показывает политику тоталитарного режима в отношении творческой интеллигенции. Особый акцент сделан вопросам репрессии 1937 года.

Summary

In given article author раскрывает spiritual-moral crisis to kazakh creative intellectuals in 1937. Shows the politician of the totalitarian mode in respect of creative intellectuals. The Special accent is made questions to repressions 1937.

РОЛЬ ФРОНТОВЫХ ГАЗЕТ В ДЕЛЕ РАЗВИТИЯ КАЗАХСКОЙ ВОЕННОЙ ТЕРМИНОЛОГИИ В ПЕРИОД ВЕЛИКОЙ ОТЕЧЕСТВЕННОЙ ВОЙНЫ 1941-1945 гг.

Н.С.Искакова –

*начальник группы военной терминологии научного центра
Национального университета обороны, соискатель*

В историческом процессе развития военной лексики казахского языка особое место занимает период Великой Отечественной войны, который сильно обогатил казахский язык большим количеством новообразований /1/.

На наш взгляд, военные слова получают большое распространение в годы Великой Отечественной в связи с бурным развитием промышленности и техники. Создание и усовершенствование военной техники, перестройка промышленности на военный лад способствовали появлению военных терминов, ставших новыми не только для казахского языка, но и для самого русского языка, через который происходило заимствование их в языки народов бывшего СССР. Подобные неологизмы в области военной терминологии заимствовались через русский язык из французского (*авангард, амбразура, блиндаж, десант, траншея и др.*), немецкого (*адъютант, бруствер, фланг, фельдмаршал и др.*), английского (*рейд, лазер и др.*) языков /2/. Вместе с тем, в годы войны активно применялись и исконно казахские военные термины, такие как *ұрыс (бой), соғыс (война), шабуыл (наступление), майдан (фронт), ер (смелый), батыр (герой), мылтық (ружье), зеңбірек (пушка), атқыш (стрелок), әскер (войско) и др.* /1/. У некоторых слов и словосочетаний происходит дифференциация значений, как это получилось с сочетанием слов *Қызыл* и *әскер*, которое давало два значения: 1) Красная Армия и 2) красноармеец, где в первом значении писалось раздельно с заглавной буквы (*Қызыл Әскер*), а во втором – слитно (*қызыләскер*) /2/. Применение этих слов и сочетаний нами было обнаружено в текстах более ранних архивных документов. Так, в Резолюции о проведении призыва казахской молодежи в Рабоче-Крестьянскую Красную Армию, датированной 1928-ым годом, говорилось: «Для удобства прохождения военной службы в наиболее

близкой к бытовым особенностям обстановке, для лучшего усвоения строевой и политической учебы, проводимой на родном языке, на территории советских национальных республик создаются национальные части Рабоче-крестьянской красной Армии, в которых *кзыласкеры* проходят военную службу» /3/. В статье «Национальное строительство Красной армии», опубликованной в журнале «Революция и национальности» в 1931 году, автор отмечает, что «национальные части охвачены соцсоревнованием и ударничеством. Кипит работа в общественных организациях и ленинских уголках. Кроме стенных газет, издающихся в каждой роте, команде и клубе, имеются печатные военные газеты на национальных языках. Газеты отражают быт, учебу, соцсоревнование, освещают политические события и формируют мировоззрение *кзыласкеров*» /4/. А в годы Великой Отечественной войны по аналогии с этим словом были созданы такие словосочетания, как *кзыл жауынгер* (красный боец), *кзыл командир* (красный командир), *кзыл офицер* (красный офицер), *кзыл генерал* (красный генерал).

В самом начале Великой Отечественной войны народ оказался в таких условиях, когда во главу угла была поставлена агитационно-пропагандистская работа, направленная на разъяснение обстановки и поднятие морального духа народа. Ведь в бою все должно быть направлено к одной цели – обеспечить успешное выполнение поставленной боевой задачи. Для достижения этой цели велико значение печатного слова, и особенно - фронтовых газет. «Газета должна помочь командованию довести поставленную задачу до каждого бойца. На конкретных примерах высокой бдительности, инициативы, смелости и находчивости она обязана воспитать храбрых и отважных бойцов и командиров, безгранично преданных Родине» /5/. Орудием массовой агитации служили также листовки. В качестве основных форм агитации были установлены лекции, беседы, доклады, наглядная агитация и т.п.

В годы Великой Отечественной войны на казахском языке издавались 10 фронтовых, 3 дивизионных и 1 окружная газета, а также журнал «Үгітші блокноты» («Блокнот агитатора») и десятки боевых листовков. В расширении функции казахского языка как языка военной печати неопределимую роль сыграли следующие казахские газеты: «Отан үшін» («За Родину») 8-й гвардейской дивизии генерал-майора И.В.Панфилова и «Қызыл семсер» («Красная сабля») 105-й конной дивизии, «Қызыләскер ақиқаты» (Западный фронт), «Қызыл Армия» (1-й Белорусский фронт), «Жауға қарсы аттан» (ранее выходила под названием «Жауды жоюға» (Брянский фронт), «Суворовшы» (1-й Прибалтийский фронт), «Майдан ақиқаты» (Белорусский фронт), «Совет жауынгері» (3-й Украинский фронт), «Отан күзетінде» (Ленинградский фронт), «Отан үшін ұрысқа!» (Карельский фронт), «Дабыл» (Дальневосточный фронт), «Сталин туы» (4-й Украинский фронт), а также «Отан намысы үшін», «Фрунзеші», «Отан үшін алға», «Майдан правдасы» и другие. В годы войны в казахской советской литературе появились первые прозаические произведения на военную тему: в 1944 году был опубликован роман Г.Мусрепова «Солдат из Казахстана» (первый вариант), а также либретто оперы «Гвардия, алға!» («Гвардия вперед») С.Муканова, пьесы «Сын сағатта» («В час испытания») М.Ауэзова, «Намыс гвардиясы» («Гвардия чести») М.Ауэзова и А.Абишева и др. Только за два военных года в Казахстане было издано свыше 80 наименований военной литературы на казахском языке /2/.

Об одной из фронтовых газет мы расскажем подробнее. «Отанды қорғауда» - так называлась газета, выходившая на казахском языке в 1942-1945 годах в качестве приложения к газете Ленинградского фронта «На страже Родины». Она предназначалась воинам-казахам, защищавшим Ленинград в период блокады и участвовавшим в ее прорыве. Первый номер «Отанды қорғауда» вышел 6 ноября 1942 года. Газета сразу же оказалась мощным рычагом воздействия, другом и советчиком для воинов-казахов, стала помощником командования. В ней публиковались корреспонденции о событиях, связанных с обороной Ленинграда, о подвигах его защитников. Удивительна судьба людей, ее создававших. Редактор газеты Ленинградского фронта «На страже Родины» Максим Ильич Гордон искал для нее сотрудников среди курсантов военно-политического училища Ленфронта. Отобрал двух: Туймебая Ашимбаева и Бисена Жумағалиева, затем из 55-й армии прибыл Акмукан Сыздықбеков. Трудно поверить, но номера «Отанды қорғауда» представляют ныне большую редкость, их нет даже в собрании Российской национальной библиотеки. Их чудом сохранила после ареста мужа супруга Туймебая Ашимбаева - А.К.Голубева. В 2008 году подшивка данной газеты была издана из частного собрания /6/.

Следует отметить, что при издании фронтовых газет на казахском языке имели место некоторые трудности, связанные в основном с отсутствием кадров казахских работников. Так, 5 ноября 1942 года ответственным редактором ежедневной красноармейской газеты Среднеазиатского военного округа «Фрунзевец», полковым комиссаром А.Березовским на имя на имя Секретаря ЦК КПБ Казахстана по пропаганде и агитации Абдыкалыкова было направлено письмо, в котором, в частности, говорилось: «По

директиве ГлавПУРККА и постановлению Военного Совета САВО, ежедневная красноармейская газеты Среднеазиатского военного округа отныне должна издаваться и на национальных языках, в том числе на казахском языке. Но по целому ряду обстоятельств выход газеты на казахском языке задерживается. Главными причинами этого до сих пор служила неукомплектованность редакции кадрами казахских работников и отсутствие казахских шрифтов. Вопрос о выделении шрифтов перед казахстанскими организациями был поставлен Политуправлением САВО, но до сих пор он не получил еще реального разрешения. Что касается личного состава аппарата, то на сегодня мы имеем только одного литературного работника. Для нормальной же работы требуется, кроме заместителя редактора по казахским изданиям, еще три литературных сотрудника и один ревизионный корректор (вольнорабочие)» /7/.

В этом отношении, редакционный коллектив газеты «Отанды қорғауда», с которой мы ознакомились в Национальной Академической библиотеке Республики Казахстан, избежал подобных трудностей и работал над своевременным изданием газеты до 1945 года /8/. Газеты выходили два раза в неделю и содержали в себе статьи на казахском языке, освещающие боевые подвиги советских воинов. Но самым главным, на наш взгляд, предназначением этой газеты, так же, как и всех фронтовых газет, являются статьи под рубрикой «В помощь изучающим военное дело». В газете «Отанды қорғауда» к таким статьям относятся: «Учись уничтожать танки врага», «Учись метко стрелять из винтовки», «Артиллеристы, стреляйте метко!» и др. Вместе с изучением военного дела, бойцы-казахи усваивали также новые казахские военные термины, содержащиеся в текстах статей в газете.

Обстановка военного времени требовала более масштабного освещения обучающих материалов по военному делу не только через периодическую печать, но всю литературу в целом. Так, в докладной записке бригады ЦК КПб Казахстана по обследованию КазОГИЗа от 31 июля 1942 года говорится, что грозные дни Великой Отечественной Войны выдвинули серьезные требования перед политической и художественной литературой. Обстановка требовала полного и коренного пересмотра издательских планов. То, что считалось актуальным и важным в мирное время, в дни войны неизбежно должно было отойти на задний план, либо совсем исключено из издательских планов. Увеличилась необходимость в популярной массовой литературе: брошюры, сборники, тематические библиотечки, большинство из которых издано на казахском языке. Большой спрос у населения со времени начала войны вызвала специальная оборонная литература, особенно по противовоздушной и противохимической обороне. Военная подготовка трудящихся – важнейшее государственное дело и требует от всех организаций, в том числе и от издательства, большой помощи. В планах издательства следовало бы расширить тематику издаваемой специальной оборонной литературы и увеличить тираж выпускаемых брошюр и библиотечек /9/.

Но, в связи с финансовыми трудностями первых военных лет, невозможно было издавать учебную литературу в необходимом для страны количестве, поэтому ее выпуск был недостаточным. В следующем архивном документе показано, как решалась данная проблема. 16 октября 1941 года Секретарь Кзыл-Ординского Обкома КП(б)К Ательков и Заведующий Военным отделом Обкома КП(б)К Турсунов направили письмо за № 515 в адрес всех заведующих военными отделами ГК, РК КП(б)К, в котором отмечалось, что основной задачей докладов, читаемых в дополнение к военным занятиям, является ознакомление обучающихся военному делу с свойствами и огневой мощью всех видов оружия в современном бою. Данные занятия должны способствовать повышению интереса к изучению военного дела. Но вместе с тем отмечалось, что в связи с недостаточным выпуском учебных материалов на казахском языке, изучение боевых оружия на казахском языке необходимо организовывать по газетным материалам, особенно по «Социалистік Қазақстан» и «Ленин жолы» /10/.

В ходе работы в Государственном архиве Кызылординской области мы изучили материалы, изложенные на страницах газеты «Ленин жолы». Под рубрикой «В помощь изучающим военное искусство» опубликовывались статьи на казахском языке, раскрывающие основные характеристики и правила применения различных видов оружия. Данные статьи были необходимы для ознакомления воинов казахов с новыми для них видами вооружения в плане всеобщего военного обучения населения. К примеру, в статье полковника В.Попеля «Миномет – жаяу әскердің айбарлы қаруы» (Миномет – грозное оружие пехоты) раскрывается история создания данного вида оружия, его устройство, характеристики, а также примеры эффективного применения в бою воинами. В статье также показана схема устройства миномета с указанием наименований деталей на казахском языке: *угломер квадрат, ствол, амортизатор, бұрғыш механизм (поворотный механизм), таяныш плитасы (плита опоры), көтергіш механизм (подъемный механизм), сыйрақ (ножка)* /11/. А статья подполковника В.Пинаджяна «Қол

гранаты, оның ұрыстағы орны» (Ручная граната и ее место в бою) посвящена изучению ручной гранаты. В статье мы обнаружили следующие термины: *қорғау қабын нығайтқыш жылжыма (передвигающий уплотнитель защитного корпуса)*, *қорғау қабын нығайтқыш штифт (штифт уплотнитель защитного корпуса)*, *атылудан сақтағыш (предохранитель)*, *корпус (корпус)*, *сап (рукоятка)*, *жарғыш заряд (взрывчатый заряд)*, *қорғау қабы (защитный корпус)*, *запал (запал)*, *ударник (ударник)*, *вкладыш (вкладыш)*, *запал бастыргы (удержатель запала)*, *орталық трубка (центральная трубка)*, *саптың ішкі трубкасы (внутренняя трубка рукоятки)*, *саптың сыртқы трубкасы (внешняя трубка рукоятки)*, *серіппе (пружина)* /12/. Из статьи подполковника И.Чеснокова «Винтовка - жауынгердің негізгі қаруы» (Винтовка – основное оружие бойца) читатель мог узнать подробно об истории создания винтовки, его предназначении, способах применения в различных боевых ситуациях, и вместе с тем изучить новые военные термины, как *затвор (затвор)*, *ствол коробкасы (ствольная коробка)*, *магазин коробкасы (коробка магазина)*, *ствол бастыргы (ствольная накладка)*, *көздегіш қалпы (прицельное состояние)*, *қарауыл қалқанымен (мушка с цитом)*, *түпкі винт (конечный винт)*, *оқ беріп тұратын механизм (механизм подачи патрона)*, *тірек винт (винт упора)*, *сүмбі тірегі (упор шомпола)*, *қарауыл рамкасы (рамка мушки)*, *құндақ сақинасы (кольцо цевья)*, *бұранда (нарез)*, *колодка (колодка)* /13/. О том, как необходимо уничтожать вражеские танки бойцы подробно могли узнать из статьи майора П.Рыбакова «Жау танктарын қалай құрту керек» (Как уничтожать танки врага), в которой наглядно изображены части танка, куда необходимо попасть при уничтожении. Статья знакомит нас с новыми военными терминами: *мотор бөлімі (моторное отделение)*, *қақпақ (крышка)*, *бақылауыш саймандар (приборы контроля)*, *қарауыл тесіктер (смотровые окошки)*, *қару (орудие)*, *жылан бауырлар (гусеницы)*, *жетекші дөңгелек (ведущие колеса)*, *жаңғыш сұйық (зажигательная смесь)*, *граната будасы (связка гранат)*, *снайпер оғы (снайперская пуля)* /14/.

Фронтовая печать играла важную роль также и в интернациональном воспитании советских воинов. Как отмечал Б.Момышулы, уверенность на войне, в бою – чувство превосходства над противником, чувство собственного достоинства. Уверенность достигается знанием дела и подъемом воинского духа /15/. В январе 1943 года на 14 фронтах, в двух военных округах и трех армиях издавалось 50 красноармейских газет на национальных языках. В июле 1943 года начал издаваться «Блокнот агитатора Красной армии» на азербайджанском, грузинском, узбекском, казахском, татарском и других языках. При Управлении пропаганды и агитации Главного Политического Управления Красной Армии в конце 1942 года была создана группа редакторов, переводчиков из числа политработников восточных национальностей, которая занималась выпуском важнейших решений партии и правительства, сводок Информбюро, брошюр, блокнотов по вопросам боевой и политической подготовки, листовок и плакатов. Только за два военных года на языках народов СССР издано 75 названий листовок общим тиражом 3 миллиона 370 тысяч экземпляров /16/. Б.Момышулы настоящим преступлением считал факты, когда бойцы на фронте не получали самого элементарного, скудного пайка из арсенала родного языка, родной литературы, родной музыки /15/.

В мае 1943 года Центральным Комитетом КПБ Казахстана было издано Постановление «О высылке республиканских газет воинским частям, сформированным в Казахстане». Данным Постановлением было поручено Управлению полиграфии и издательств при СНК КазССР, которым руководил Резник, ежедневно направлять республиканские газеты «Казахстанская правда» и «Социалистік Қазақстан» воинским частям, сформированным в Казахстане. Средства для этой цели поручено выделить Совнаркому КазССР из резервного фонда /17/.

Между тем, в ЦК Компартии Казахстана поступали все новые и новые запросы с различных фронтов о направлении литературы на казахском языке. Так, в июле 1943 года начальником политотдела полковником Столяровым в адрес секретаря Центрального Комитета КПБ Казахстана Скворцова было направлено письмо, в котором, в частности, говорилось: «В частях нашей Армии воспитывается и готовится к боям с фашизмом значительный контингент бойцов и командиров казахов. Многие из них уже участвовали в Великой Отечественной Войне и показали себя достойными сынами казахского народа». В этом письме Военный Совет и Политотдел Армии, учитывая большой интерес воинов-казахов к жизни своей Республики, ходатайствуют о выделении лимита газет и периодической литературы на казахском языке /17/.

А в сентябре 1943 года начальник политотдела одной из частей Действующей Армии подполковник Чередниченко направил письмо в отдел печати при ЦК ВКПб КазССР. В нем говорится: «В частях нашего соединения служит значительное количество бойцов казахской национальности, которые

слабо владеют или совсем не владеют русским языком. Для обслуживания бойцов-казахов мы не имеем никакой литературы на их родном языке. В связи с этим прошу выделить и выслать для нашего соединения газеты «Социалистический Казахстан» в количестве 30-40 экземпляров» /17/. Командир войсковой части 29193 подполковник Колядкин направил письмо на имя секретаря ЦК КПб по пропаганде, в котором говорится: «Командование войсковой части 29193 в связи с поступлением в часть бойцов-казахов и отсутствием в части газет на казахском языке убедительно просит Вас наладить высылку республиканской газеты на казахском языке в количестве 50-ти экземпляров» /18/.

Аналогичные письма направлялись также и с военных госпиталей. Так, заместитель начальника эвакуационного госпиталя по политчасти, старший лейтенант Твердов в октябре 1943 года направил письмо на имя секретаря ЦК ВКПб КазССР по пропаганде и агитации, в котором говорится: «Во вверенном мне эвакуационном госпитале 2023 находятся на излечении раненые рядовые, сержанты и офицеры по национальности казахи, которые имеют большое желание читать газеты и журналы на своем языке. В связи с этим убедительно прошу Вас выслать для указанной группы раненых газеты и журналы» /17/.

Письма направляли и сами бойцы. К примеру, в декабре 1943 года бойцы Дюсембеков, Агатаев, Алтибаев, Курманов и другие в своем обращении отметили, что хотят читать литературу на родном языке, в связи с чем просят выслать в адрес госпиталя книги, журналы и газеты на казахском языке. Письмо перевел с казахского языка на русский язык и отправил боец Айдаров /17/.

Из газет, которые издавались в Казахстане в годы Великой Отечественной войны, мы можем наблюдать о происходящих языковых процессах в казахском языке под влиянием русского языка в области военной лексики. Ученым Р.Урекеновой отмечено, что в газетах, издаваемых на казахском языке, наблюдается изобилие русских слов. То, что в настоящее время передается средствами родного языка, тогда передавалось на страницах газет без перевода в русской форме и по необходимости оформлялось аффиксами родного языка, - отмечает ученый /19/. Действительно, эта особенность военной терминологии казахского языка в период войны наблюдается в материалах периодической печати. Так, в газете «Отанды корғауда» мы обнаружили подобные примеры: *миномет, рядовой, отделение, расчет, автоматчик, пулеметчик, башня, ствол, броня, взрыв и др.* /8/. А в газете «Ленин жолы» в статье под рубрикой «Ұлы Отан соғысы майдандарында» (На фронтах Великой Отечественной войны) мы видим следующие переводы военных терминов: *шабуыл – нападение, қуатты соққы – мощный удар, қыйрату – уничтожить, атқыш – стрелок*; а также термины, оставленные без изменения: *миномет, пулемет* /20/. В докладе на имя секретаря Областного комитета ВКПб Ж.Зеленчука «О состоянии Жана-Корганского госпиталя» от 13 декабря 1941 года мы встречаем термины, принятые без перевода на казахский язык: *боец, госпиталь начальнигі, плакат, лозунг, митинг* /21/. Одним из особенностей перевода на казахский язык военных терминов в годы Великой Отечественной войны был также, на наш взгляд, отказ от перевода аббревиатур. Так, в докладе на казахском языке начальника Военного отдела Жана-Корганского районного комитета КПбК Мурзахметова на имя начальника Военного отдела Областного комитета КПбК Ж.Турсунова «Об оборонно-массовой работе за период с 10-20 октября 1941 года» встречаются следующие термины: *ПВХО – ПВХО, осоавиахим – осоавиахим, военкомат – военкомат* /22/.

Вместе с тем, как отмечает Р.Урекенова, для языка периодической печати военных лет был характерен разноречивый в употреблении многих терминов, которые чаще всего употреблялись в русской форме с определенными грамматическими погрешностями. Но, выступления на страницах газет в годы Великой Отечественной войны таких видных писателей, как М.Ауэзов, Г.Мусрепов способствовали тому, что имевший место разноречивый в употреблении терминов сменился к концу войны творческим отношением к военной терминологии казахского языка /23/.

Ранее нами было отмечено, что развитие казахского языка, становление его терминологической системы тесно связано с переводческой деятельностью, так как культура человечества есть результат обмена духовными богатствами. С момента подписания 22 октября 1940 года Постановления «О переводе казахской письменности с латинизированного алфавита на русский» в целом в стране круто изменилась языковая политика в отношении способов разрешения языковых проблем /24/. Смена направления в этом вопросе наглядна видна и в отношении военных терминов. Картину языковой ситуации в годы Великой Отечественной войны, а именно роль переводческой деятельности, поможет воссоздать следующий архивный документ. Еще в начале войны, в письме Командующего войсками САВО генерал-майора Курбаткина, члена Военного Совета САВО бригадного комиссара Ефимова и начальника штаба САВО генерал-майора Казакова на имя Секретаря ЦК КПб Казахстана от 22 декабря 1941 года № 25159 говорилось: «Военный Совет САВО считает необходимым для обеспечения боевой подготовки формируемых национальных частей в кратчайший срок перевести на национальный язык Вашей республики литературу по прилагаемому списку. Прошу отдать распоряжение о срочном выполнении данной работы. Приложение: Список литературы, подлежащей переводу на национальные языки для нац-формирований:

- 1) Памятка по обращению с 7,62 мм пистолет-пулеметом образца 1941 года;
- 2) Памятка командиру отделения и бойцу как подготавливать стрелковое оружие к стрельбе и оберегать его в зимних условиях;
- 3) Памятка командиру стрелкового отделения по управлению огнем в бою;
- 4) Памятка бойцу по противохимической обороне и защите от зажигательных веществ;
- 5) Памятка по тылу и снабжению для красноармейца и младшего командира;
- 6) Памятка командиру взвода и орудия 76 мм горная пушка образца 1933 года;
- 7) Памятка командиру взвода и орудия 45 мм противотанковая пушка образца 1937 года;
- 8) Памятка командиру орудия и наводчику по борьбе с танками;
- 9) Как бойцу бороться с танками врага;
- 10) Краткое описание ручной противотанковой гранаты образца 1941 года (РПГ-41г.);
- 11) Инструкция по использованию группы управления строевой ротой и взводом;
- 12) Инструкция по применению зажигательных бутылок;
- 13) Инструкция по изготовлению противопехотных и противотанковых мин войсками;
- 14) Инструкция по разведке и разминированию минных заграждений противника;
- 15) Огнеметы и борьба с ними;
- 16) Как стрелять из винтовок и РП по вражеским самолетам и парашютистам. Начальник отдела боевой подготовки САВО майор Свицерский» /25/.

Таким образом, мы видим, что в деле формирования казахской военной терминологии большую роль сыграли фронтовые газеты на казахском языке, а также оборонная литература, переведенная с русского языка на казахский язык.

1. Байжанов Т. Военная лексика в казахском языке: Автореф. дис. ...к.филол.н. – Алма-Ата, 1973.
2. Хасанов Б. Языки народов Казахстана и их взаимодействие. - Алма-Ата: Наука, 1976.
3. АП РК, ф. 141, оп. 1, д. 2247, 26 с.
4. Филиал ГА КО, ф. 268, оп. 2, д. 1960, 59-60 с.
5. Александров И. Газета на тактических учениях // Партийно-политическая работа в РККА. М., 1938.
6. Щелькин О.В. Из далекого 1942-го. // Военно-исторический журнал. – 2009.- № 2. – 40 с.
7. АП РК, ф. 708, оп.6/1, д.600, с.33.
8. Красноармейская газета Ленинградского фронта «Отанды қорғауда» за 1942-1945 гг. – Алматы, 2008.
9. АП РК, ф.708, оп.6/1, д.589, 1-4 с.
10. ГА КО, ф.268, оп.2, д.1986, 14 с.
11. Попель В. Миномет – жаяу әскердің айбарлы қаруы // Ленин жолы. – 1941. - 25 октябрь.-3 б.
12. Пинаджян В. Қол гранаты, оның ұрыстағы орны // Ленин жолы. -1941. - 30 октябрь.- 3 б.
13. Чесноков И. Винтовка - жауынгердің негізгі қаруы // Ленин жолы. -1941. - 16 октябрь. - 3 б.
14. Рыбаков П. Жау танктарын қалай құрту керек // Ленин жолы. – 1941. -13 ноябрь.- 3 б.
15. Момышулы Б. Психология войны. – Алматы: Казахстан, 1996. – 43 с.
16. Тасбулатов А.Б. Национальный вопрос в Советской Армии и Вооруженных Силах стран СНГ в 1980-1992 гг. (на материалах Казахстана): Дис. ... к.и.н. - Алма-Ата, 1992. - 120 с.
17. АП РК, ф.708, оп.7, д.1, 2 с.
18. АП РК, ф.708, оп.8, д.1614а, с.24
19. Урекенова Р.А. Образование терминов в казахском языке. -Алма-Ата: Наука, 1980. – 33 с.
20. Баранников А. Ұлы Отан соғысы майдандарында // Ленин жолы. -1941. - 7 октябрь.
21. ГА КО, ф. 268, оп.2, д.1968, с. 161
22. ГА КО, ф.268, оп.2, д.1965, с. 127
23. Урекенова Р.А. Образование терминов в казахском языке. Алма-Ата: Наука, 1980. – 33-34 с.
24. Әнесұлы М. Сонымен, әскери терминіміз де дайын // Ана тілі. – 1991. -31 октябрь.- С.7.
25. АП РК, ф.708, оп.5/1, д.1125, 36-37 с.

Түйін

Бұл мақала Ұлы Отан соғысы жылдарында қазақ тіліндегі әскери терминдердің даму мәселесіне арналады.

Summary

ЭТНОЛОГИЯ ӨЗЕКТІ МӘСЕЛЕЛЕРІ АКТУАЛЬНЫЕ ПРОБЛЕМЫ ЭТНОЛОГИИ

ҚАЗАҚТАР МЕН ТҮРІКМЕНДЕРДІҢ ҮЙЛЕНУ ДӘСТҮРЛЕРІНЕ БАЙЛАНЫСТЫ КЕЙБІР ТИПОЛОГИЯЛЫҚ МӘЛІМЕТТЕР

К.М.Төлеубаева -

Абай атындағы ұлттық педагогикалық университетінің доценті

Қазақтар мен түрікмендер арасында жастай некелестіру ежелден келе жатқан дәстүр. Кей уақытта қыздарды 13-14 жасында ұзатса, ер балаларды 15-16 жасында балиғатқа толды деп үйлендірген. Халық түсінігі бойынша жастарды неғұрлым ерте үйлендірсе, олар әртүрлі жағымсыз қылықтардан аулақ болып, ұрпақтары мықты болады деген сенімде болған. Неке құрудың негізгі жолы құда түсіп, қалыңмал төлеп үйлену, жасаумен тұрмысқа шығу. Ал, малы тапшы шаруаларға, әсіресе, кедейлерге 27, 17 бас мал төлеп келін түсіру оңайға түспейтін. Сондықтан да кедей балалары 25-30 жасқа дейін үйлене алмаған. Тіпті тақыр кедей балалары әуелі өздері бірнеше жыл өз жұмыс күшін сатып, қалыңмалға мал жиятын немесе қалыңдық үшін қыз әкесіне қызмет ету әдеті де болған.

Әке-шешеден ерте айырылып, кедей туысының қолына қараған қыздарға құда түсіп, азын-аулақ малын беріп, күйеу әкесі қалыңдықты 9-10 жасқа толысымен өз қолына алып бағатын әдет те болған. Мұны қазақ «қол бала» етіп алу дейді. Қол бала болашақ күйеуімен бірге өскенмен, балиғатқа толғанша әдеттен тыс жақындыққа барып, қыз абыройын уақытынан бұрын төкпеген /1/.

Құда түсіп, қыз алысудағы бүкіл қазақ қауымына ортақ тәртіптің бірі туыстық жақындығы жеті атаға толмай, қыз алыспау. Мұндай тәртіпті этнографияда экзогамия дейді. Қазақтар арасында экзогамиялық тәртіптің қатаң сақталғандығын көптеген авторлар еңбектерінен көруге болады. Мысалы А.Левшин экзогамиялық тәртіптің қазақ арасында өзіндік орны бар екендігін айта келіп, жағалбайлы руы жігітінің қалыңдықты өз ішінен емес, басқа рулардан іздегендігін келтірген /2/.

Неке мәселесі жөнінде қазақтарда шарифат қағидасы бойынша баласының енесіне әкесі үйленуге болмайды. Өгей шешеге немесе шешесінің артынан еріп келген қызға, яғни тумаған қарындасына үйленуге қақысы жоқ /3/.

Қазақтарда «ұрын бару» дәстүрі сақталған болса түрікмендерде бұл дәстүр мүлде жоқ. Оларда қалың мөлшерінің шектен тыс жоғары болуына орай «қайтарма» дәстүрі орындалады. Түрікмендерде бала кезінен айттыру салты болған. Айттыру «гелиштірмек» (тура мағынасы келістіру-қосу) есейген шақта үйленерден 1-2 жыл бұрын да болған. Мұндай келісім түрікмендерде кеңінен қолданылған. Олар келіскен кезде мынадай бата берген .

«Ұлашсына ұлашсын, элиң яга булашсын;
Ұлы оғлан өйленсин, Кіші ғызың келишсін.
Келісіндер, келісіндер Қолың толы май болсын;
Ұлың сенің үй болсын, Кіші қызың келіссін» /4/.

Марыйлық түрікмендер /5/ әрсары түрікмендерде ұлдың анасы атастырғандықтың белгісі ретінде қыздың басына қызыл жібек орамал салған. Ал жағалаулық түрікмендерде келісім (адагламақ) кезінде ұлдың ата-анасы қызға күміс теңге берген, оны қыз мойнына тағып жүрген /6/.

16-17 жастағы жігіттің ата-анасы (егер ол бұрын атастырылмаса) ұлына қалыңдық іздестірген. Оны таңдауда ең алғашқы сөз отбасындағы ең үлкен әйелге (гарры апа) берілген. Ол отбасындағылардың келісімімен ауылда өздеріне сай келетін кімнің қызы бар екендігін қарастыра бастаған (жігіт бұл жөнінде білмеуі де мүмкін). Түрікмендердің бір ерекшелігі «таза қанды» (туйс) немесе «аралас қанды» (гул) болып бөлінген, яғни басқа халықтан, тайпадан немесе аралас некеден шыққан. Сондықтан әркім өзіне теңін іздеген, яғни туйс туйсты, гул өзіне тең қалыңдықты іздеген.

Марыйлық текиндердің салты бойынша қалыңдық іздеген кезде оның шыққан тегіне қатты назар аударған, яғни, ол тегі сүйегі жағынан (сунг) күйеу жігіттен (пес) төмен болмауы керек. Қалың мөлшерін

қыздың әкесі мен анасы айтқан, сонымен қатар міндеттерді бөліп алған, әкесі ақша мен материалдық жағын, анасы халат пен басқа да заттардың тізім санын айтқан. Қалыңмал көлемі XX ғасырдың басында отбасының жағдайы мен қыздың жеке қасиетіне байланысты болған. Кедей отбасынан шыққан қызға аз қалың төленген.

XX ғасырдағы салыр-түрікмендерінің үйленуі туралы Л.Н.Логофеттің «Егер келісім жасалса, әкететін күн белгіленіп, күйеу жігіт қалыңдығын алып кетуге бір топ туыстарымен келеді. Қалыңдық арбасының қасына да туыстары жиналады. Барлығы атқа отырған соң күйеу жігіт қалыңдығын атқа өңгеріп алып қашу рәсімін жасайды. Қыздың туыстары қуғынға шығады, ал жігіт жолдастары қорғанған түр жасайды. Дегенмен жастар бұл кезде қобалжый бастайды, себебі қалжыңның аяғы шын төбелеске айналып бірнеше адам таяқ жеп, жарақат алады.

Сонымен қатар күйеу жігіт тез арада қашып кетпесе бірнеше тісінен айырылып, қалыңдыққа да тиіп кететін кездер болады» /7/. Бұл ғұрып ертеде әйелдерін ұрлап әкету арқылы үйленгендігі осыған негіз болады /7,213/. Басқа түрікмендер тобына қарағанда салырларда қалыңмал тойға дейін толық төленген. Мүмкін осыған байланысты шығар, біраз уақыт өткен соң басқа түрікмендердекең етек жайған «ғайтарма» салты - қызды тойдан соң үйіне біраз мерзімге қайтару салты салырларда жоқ.

Келінді алу үшін арнайы керуен «келин алджи» дайындалған. Ол 10-12 түйеден тұрған. Бір түйеде келінді әкелетін «геджебе» сән-салтанатымен орналастырылған. «Геджебе» формасы жағынан салырлардың үйіне ұқсас (моведекли кепбе), киіз үйді еске түсіреді. Астыңғы бөлігі «йурек» деп аталады, киізден жасалған, ал үстіңгі жағы күмбез тәріздес. Түйеде тек әйелдер мен қыздар ғана отырған. Соңғы үш түйемен той тағамдарын – пісікен ет, майға пісірілген шелпек т.б. алып жүрген. Түйелерді арнайы тіктіркілген матамен «дуе башлық» жапқан, олардың мойны мен сирағына қоңырау (джанг) байлаған, олар қозғалған сайын шылдырлап тұрған.. Түйе керуенін арнайы атқа мінген салт аттылар қоршап жүрген, әр салт аттының оң жағында былғары қынапқа салынған қылыш (ғылыч баг) болған немесе жай ғана қылышқынап болған /8/. Бұдан соң «ер-азаматтар екіге бөлінеді, бір тобы жаяу жүріп әйелдерді күзетеді, екіншісі атпен (шабуылшылардан қорғайтындай қаруланған) керуеннің алдында жүріп отырады. Келіннің отауының жанына тоқтап, олар аттарын тұсайды». XIX ғасырдағы түрікмен этнографиясын еске алсақ, ол кездегі той керуенін қарулы жігіттермен күзету салтын түсіндіру оңай (тайпааралық тартыс пен ұры-қарылық және т.б.). Негізі бұл көнеден келе жатқан салттың сарқыншағы, ол кезде басқа туыстың мүшесін күштеп алып кетуге ғана болатын. Келінді әкеле жатқан салт аттылар қиқулап, аспанға атып, қылышын сермеп елес жаумен шайқасқандай әсер беретін /9/. Әйелдер жағы да біршама қарсылық жасаған соң ғана есікті ашқан, бірақ оларды тосын сый күтіп тұрған: қызды күзетіп отырған әйелдер мен алуға келген әйелдер арасында тартыс басталған. Алдымен кірген әйел осы әйелдерді басқарып келген адам, ол қолғабына ұн салып әкеледі, оны келіннің бетіне жағуы керек. Осыдан соң екі топтан ортаға ең күшті дегендері шығады. Қоршағандардың айқайымен олар күресе кеткен (ер адамдар ашық есіктен бақылап отырған). Аяғында бәрі араласып кетіп нағыз ұрыс басталған. Ереже бойынша жігіт жақ жеңген. Содан соң «элти»(келіннің жеңгесі-үлкен ағасының әйелі), өзіне тиесілі сый – құрметін (халат) /10/ алған соң, келінді өзі «геджебеге» отырғызған.

Этнографиялық әдебиетте келін үшін «қалжың күрес» деп аталатын салт ертеде барлық түрікмендерде болған: батыстық түрікмен-йомуттарда (далаш), текиндіктерде және т.б. Әрсары түрікмендерде қалыңдықты оның құрбылары мен құрдас қыздар «күзеткен». Қалыңдықтың тәтесі – үлкен ағасының әйелі (гелин эке) қалыңдыққа жамылғы халат (арка буренжик) жаппақ болып әрекеттенеді. Ол үшін ол әртүрлі қулыққа барады. Мысалы, күзетіп отырған қыздарға қалыңдықтың бас киімінде инені ұмытып кеттім деген. Бірақ мұндай ұсақ қулыққа қыздар көнбей бірлесіп жауап берген. Ақыр соңында ол өз сыбайластарымен «күзетші қыздары» жеңіп шыққан. /11/

Текиндіктердікіндей салыр-түрікмендерде де қызды ауылдан әкетер кезде «тартыс» басталған. Бұл кезде тартысқа, келінді жақтаушылар рөлін орындаушы, келін керуенін қорғаушы жас жігіттер түскен, оған қатысушыларға тас лақтырып, топырақ лақтырған және т.б.

М.О.Косвеннің пікірі бойынша, келін үшін «қалжың күрес» матрилокальды (аналық) некенің патрилокальді /12/ (аталық) некемен күресінің қысқа түрін көрсетеді.

Салт аттылар күйеудің үйінен қалыңдыққа жеткенше және қайтар жолда жол бойы «туйдуктің» (флейта тәрізді аспап) сүйемелдеуімен көңілді ән салған.

Той керуені келген соң жігіт жағында салтанат басталған. Қалыңдықты шығарып салушы әкешесі мен туыстары сол күні үйлеріне қайтқан. «Гелин алыджидан» келген салт аттылар күйеу жігіттің әкесінен «овлак чапды» ойынына ешкі (овлак) беруін сұрайды. Бұл ойын Орталық Азия халықтарында

кеңінен тараған, ол күштілікке, төзімділікке, жылдамдыққа және т.б. тәрбиелейді. Онсыз салырлардың өміріндегі ешбір оқиға аталып өткен емес.

Сонымен қатар ұлттық күрес «гореш» өткізілген. Қатысушылар руы жағынан топқа бөлінген. Жеңімпаз қой немесе басқа құнды сый алған. Кешке қарай барлығы жиналып бахшиді (әншіні) тыңдаған.

Әр салыр ауылында сүйікті әншісі болған, ол екі ішекті «дудармен» ән салған. Қазақтарда да лак тарту, күрес, ойын түрлері, айтыс, ән салу, шашу салттары орындалған.

Геджебені күйеудің үйінің қасынан көріп, келін отырған түйенің жүгенінен ұстаған кез келген адам сый алуға құқылы болған. Ол кезде былай деген: «Сыйыңызды алыңыз да бізді жолдан қалдырмаңыз». Әрсары түрікмендерде той керуеннің тек қана қалыңдық ауылында ғана тоқтатуға болған, мұны «согап» (сауап) деп есептеген. Екі адам екі жаққа тұра қалып жолды лентамен немесе белбеумен жауып тұрған, қыз тәтесіне сый алған соң ғана (орамал тәрізді) жол ашылған. Қазақтарда бұл салт «арқан керу» деп аталады./13/

Екі халықта да қалыңдық күйеу жігіттің табалдырығына оң аяғымен аттап кірген. Бұл жерде де оған тәттілер мен теңге шашып, қарсы алған. Қазақтарда отқа май құю, беташар салттары орындалған.

Жігіттің екі алыс туысқаны есікті күзетіп тұрып, өздеріне тиесілі сый (гапалым) алған соң ғана келінді үйге кіргізген. Осындай келінді үйге кіргізбеу салты текиндік түрікмендер салтында да кездеседі. Бұл салт аналық кезеңнің аталыққа өтуінің сарқыншағы деп қарастыруға болады.

Тойдан кейін үшінші күні қыз киімін әйел киіміне ауыстыру салты орындалады, оны салырлықтар «тайха алмақ» дейді. Негізінен бас киімді ауыстырады, төбетейді конус тәрізді бас киім (топбы) мен сары жібек орамалға (сары йүпек дастар) алмастырады.

Қалыңдықты қоршап жүрген бойжеткен қыздар бас киімді ауыстыруға келген әйелдермен қалжың тартысқа түседі. Соңында қыздар жеңіліп, әйелдер есеп бойынша үшінші ретте қалыңдықты «тартып» алады. Қалыңдықтың күміспен, алтынмен үптеп, зер жүргізілген бай төбетейін (жігіт ағасының қызына) сыйлаған. Қазақта басына орамал салған, бірінші баладан кейін кимешек киген.

Көрші текиндік түрікмендерге қарағанда, салыр-түрікмендерде «қашып жүру» салты кең таралмаған. Тойдан соң бірінші апта өткен соң енесі өзі келінінен кашпауын, бетін баспауын өтінеді.

Салырлықтардың айттыру (гелешдирме) салты барлық түрікмендерде өз ұқсастығын табады. Айттыру туыстар арасында болғанымен де қалың төлеу міндетті болған. Айттыру салты қазақтарда да бар.

Салырлық түрікмендерде ертеде үйлену салтында өзіндік бір ерекше салт болған, оның ұқсастығын біз басқа түрікмендер тобынан көреміз. Мысалы, үш туысқан отбасы неке арқылы байланысқан, ол үшін осы отбасыларда жастары сәйкес ұл мен қыз болуы қажет. «А» отбасы қызын «Б» отбасына береді, ал «Б» отбасы – «В» отбасына береді. Сонымен үш отбасы ұл-қыздарын бір-біріне беріп, үйлендіріп, қалың төлеуден босаған. Бұл салт текиндіктердің «гарша» салтына ұқсас, яғни екі отбасы балаларын бір-біріне беріп, үйлендірген, қалыңдық айырбастаған. Бұл салт рулық тайпалық қатынас кезінде, жұмыс күшін жоғалту барлық ру мүшелеріне әсер еткен кезде болуы мүмкін деп болжауға болады. Осы жағдайда өмірден кеткен адамның орнын алмастыру салты пайда болады. Бұл дәстүр қалың мөлшерінің тым көптігінен болған деуімізге болады.

Салырлық-түрікмендердің үйлену салтында ғылыми тұрғыда талдауы қажет ететін көне құбылыстар көп кездеседі. Жалпы түрікмендерде неке эндогамды болған. Қалыңмалды төлеу мерзіміне орай «қайтарма» дәстүрі міндетті болып есептелген. Қазақтар мен қарақалпақтарда бұл салт болмаған, ал өзбектер, тәжіктер, қырғыздардың кейбір топтарында аз уақытқа болса да кездескен. /13/.

Дегенмен бұл «ұрын келу» қазақтар мен Орталық Азияның кейбір халықтарында атаулары әртүрлі болғанмен қыз-жігіттің бірін бірі ресми түрде алғашқы рет осы жолы көріп, танысуға мүмкіндігі болатын. Бұл сапардың негізгі мақсатының өзі жастардың өзара тілдесіп, бет-жүзін көрісіп, тіпті құшақ айқастырып жақындасу нәтижесінде олардың арасындағы махаббат сезімін ояту екені даусыз.

Әрине, мұндай сезім екеуінің біріне-бірінің ұнағандығынан ғана туады. Ал, екеуінің бірі түр әлпеті, ақыл ойымен көрегендігімен ойлаған жерден шықпаса, ондай сезім оянбайды да, екі жас тек ғұрып бойынша қосылуға қосылуға мәжбүр болады. Сондықтан «ұрын бару» деген атаудың қалыптасуы да осы негізгі мақсатпен тығыз байланысты болған. Бұл қазақта қалыңдық ойнау, тәжікте кинголабози, қарақалпақта күйеулеу, қырғызда күйеу келді. Атаулары түрлі атпен аталғанымен түрікменнің қайтарма дәстүріне қарағанда.

-
1. Арғынбаев Х.А. Қазақ халқындағы семья мен неке.- Алматы, 1973. - 147 –бет.
 2. Левшин А. Описание киргиз-казачьих или киргиз кайсацких орд степей. - Ч.3. - СПб.,1832. - С.109.
 3. Маковецкий П.Е.Материалы для изучения юридических обычаев киргизов.Вып. 1. - Омск. 1886. - С.2.
 - 4.Джикиев А. Свадебные обряды у туркмен салыров в конце XIX – начале XX века.// Труды Института Истории Археологии и Этнографии. – Ашхабад, 1963. -С.151.
 - 5.Овезбердыев К Семья и семейные отношения у туркмен в конце XIX и начале XX века -Ашхабад, 1956. - С.122.
 6. Джикиев А.Туркмены юго-восточного побережья Каспийского моря. - Ашхабад, 1961. – С.122.
 - 7 Обезвердыев К. Семья и семейные отношения у туркмен... с, 123.
 8. Логофет Д.Н. На границах Средней Азии. Путевые очерки в трех книгах // Персидская граница.- СПб., 1909. -С.212.
 9. Бұл да сонда,213-бет.
 10. Васильева Г.П. Преобразование быта и этнические процессы в Северном Туркменистане. - М., 1969. - С.260-267.
 11. К этнографии туркмен восточных районов левобережного Хорезма. МХЭ, вып. 7. - М., 1963.- С.146.
 12. Косвен М.О. Очерки первобытной культуры. - М.,1953. - С.143.
 13. Кисляков Н.А. Очерки по истории семьи и брака у народов Средней Азии и Казахстана. - Л., 1969. -С.158-159.

Резюме

В данной статье автор дает сравнительный анализ свадебной обрядности народов Центральной Азии и Казахстана.

Summary

In this article the author highlights the wedding rituals of Central Asian and Kazakhstan people.

АРХЕОЛОГИЯ ӨЗЕКТІ МӘСЕЛЕЛЕРІ АКТУАЛЬНЫЕ ПРОБЛЕМЫ АРХЕОЛОГИИ

ТАЛАС ЖӘНЕ ШУ ӨңІРІНДЕГІ ТҮРКІ ДӘУІРІНДЕГІ ҚАЗАҚСТАН ЕСКЕРТКІШТЕРІНІҢ ЗЕРТТЕЛУІ ТАРИХЫ

Н.Н.Кәдірімбетова–

Ә.Х. Марғұлан атындағы. Археология институтының ғылыми қыметкері

Ортағасырларда Талас және Шу өңірлерінен Жібек Жолының бір тармағы Түркі жолы өтті. Түркі жолының басты жолға айналуының себебі, ең алдымен Шу, Талас өңірінің түркі қағанаттарының ата жұртына айналып, қағандардың ордаларының осында орналасуы еді. Бүгінгі таңда түркі халықтарынан бізге жеткен тарихи ескерткіштер Талас, Шу өңірлерінде кеңінен таралған. Ашық аспан астында тұрған бұл ескерткіштер қала-қоныстар, жерлеу орындары, ғұрыптық ескерткіштер ретінде көрініс табады.

Ортағасырларда бұл аймақта көптеген қалалар мен елді мекендер бой көтеріп, көркейіп, ірі мәдени ошақтар қалыптасып, қолөнер мен сауда-саттықтың дамуына мол мүмкіндіктер ашылды. Ортағасырлар кезеңінде Қазақстанда гүлденген көптеген қалалар өмір сүрді. Олардың тамаша архитектуралық үйлесімділіктері, сарайлары, мешіттері, ұлық мавзолейлері, медреселері, ұстаханалары, шеберханалары кімді болмасын таңқалдырмай қоймаған.

Талас және Шу өңіріндегі ортағасырлық қалалар мен жазғы жайлаулар жайында жазба деректерде мәліметтер баршылық. Сондай-ақ Талас, Шу өңірінің түркі халықтарынан қалған ескерткіштері едәуір зерттеліп, нәтижесінде бірқатар ғылыми еңбектер де жарық көрді.

Қазақстан тарихында жарқын оқиғалардың бірі - жазба деректерде көрсетілген ортағасырлық қалалық мәдениет пен қалалардың табылуы еді. Қазақстан тек көшпелілер Отаны деп кешегі күнге дейін айтылып келген пікір жоққа шығарылып, жеріміздің өзіндік далалық өркениеттің бесігі болғандығы айқындалды. Ол өркениет дикан мен малшы, қала мен дала мәдениеттерін бойына сіңіре білген.

Шу, Талас өңірлері және Қаратаудың ортағасырлық қалалары мен елді мекендерінің атаулары Тамим ибн Бахр, Ибн Хордадбек, Ибн әл-Факих, Кудама ибн Джафар, Саид Гардизи және әл-Идрисилердің жазба деректердегі қалалар мен елді мекендердің ара-қашықтығын көрсеткен маршруттарында кездеседі. Бұл жазба деректердегі маршруттарға Н.Ф. Петровский /1,60/, В.В.Бартольд /2,265-302 /, А.Н. Бернштам /3,169-181/, К.М. Байпақов /4,216/ және т.б. ғалымдар талдау жасады.

Талас және Шу аңғарларындағы қалалар жиынтығы үлкен бір топты құрайды деп айтсақ қателеспейміз. Талас өңірінде күні бүгінге дейін сақталған және ортағасырларда Қазақстан территориясында ірі мәдениет орталығы болған көне шаһар – Тараз қаласы. Бұл қала жайындағы мәліметтер IV ғасырлардың аяғына жататын византиялық жазбаларда кездеседі. Тараз (Талас) туралы ортағасырлық географтар, тарихшылар мен саяхатшылар да көптеген мәліметтер қалдырған. Себебі, қала Ұлы Жібек жолындағы маңызды орындардың бірі болған. Сондықтан да авторлар Тараз жайлы жазған кездерінде, ең алдымен, оның сауда саласындағы маңызы туралы айтады. Қытай саяхатшысы Сюань-Цзянь «Таластың аумағы 8-9 ли. Бұл қалада көптеген елдердің саудагерлері аялдап, түрліше заттар әкеліп сатады» – деп жазады. Үш ғасырдан кейін ибн Хаукаль да қаланы дәл осылайша, яғни: «Тараз – мұсылмандардың түркітермен сауда жасайтын қаласы», деп суреттейді, әл-Макдисидің: «Тараз – бақтары мол, тұрғындары тығыз орналасқан үлкен қала» - деген мәліметтері бар /5,107/. Қытай деректерінде Талас /Талас-Тараз/ деген аттармен белгілі болған Тараз қаласының аты Талас өзенінің атына байланысты шыққан /6,91/.

Жазба деректерде, ежелгі Тараз қаласының төңірегінде Балу, Шігіл (Жікіл), Барысхан (Төменгі Барысхан), Отлақ (Атлах), Жамуқат деген қалалардың атаулары кездеседі.

Әл-Мукаддаси Шігіл туралы: «...Шігіл Тараздан дауыс жетер жердегі шағын қала», ал Махмұт Қашқари: «Шігіл түркітердің үш аймағының бірі, екіншісі, «Тараз-Талас» қаласының жанындағы бір қалашықта тұратындар да «Шігіл» деп аталады» - деп көрсетеді /7,452/. Шігілді Г.И. Пацевич, Т.Н. Сенигова, К.М. Байпақовтар Тараздан оңтүстік - шығыста 3 шақырым жерде орналасқан Жалпақтөбе қаласы деп көрсетеді. Жалпақтөбе VII-XII ғғ. кезеңінде өмір сүрген қала.

Әл-Мукаддасидің Төменгі Барысхан жайында «Барысхан - шығыста екі адамның дауысы жетер жерде, оны қоршаған қамал бұзылған. Мешіті базардың ортасында орналасқан» деген мәліметтері бар. Тараздан Төменгі Барысханға дейін 3 фарсах. Төменгі Барысханды Т.Н. Сенигова Тараздан солтүстік -

шығыста, Талас станциясының жанындағы Төрткүлтөбе деп көрсеткен. Төрткүлтөбе VII-XII ғғ. аралығында өмір сүрген.

Жамукат жазба деректерде: «Жамукат - үлкен. Оны қамал қоршаған. Мешіті қамалдың ішінде, ал базарлары рабатта» делінген. Жамукат (Хамукат) қаласын А.Н. Бернштам Майтөбе немесе Бесағаш қалаларының бірі болса керек деп есептейді, ал К.М. Байпақов Тараздан, солтүстік - шығыста, Сарыкемер ауылының жанындағы, Талас өзенінің оң жағасында тұрған Қостөбе дейді /4,100-108/.

Отлұқ қаласын әл-Муккадаси: «Отлұқ - көлемі жағынан бас қаламен (Таразбен) шамалас, оны қамал қоршаған. Бау-бақша оның үлкен бөлігін алып жатыр. Мешіт меккеде, ал базарлары рабатта орналасқан» дейді. Отлұқты зерттеушілер Жуантөбе қаласымен баламалайды /8,48/. Жуантөбе Талас өңірлеріндегі ең үлкен ұзын қорғанысты қалалардың бірі, ол VI-XII ғғ. өмір сүрген. Осы қаладан табылған түрк руникасымен жазылған «Атлах» деген жазуы бар диірмен тастың сынығы зерттеушілердің болжамының дұрыс екендігін көрсетіп берді.

Талас өңірінде жоғарыда сипатталған қалалардан өзге қалалар жетерлік. Қазіргі деректер бойынша Тараз төңірегінде 34 қала мен елді мекендер өмір сүрген. Олар астаналық қала Тараз маңына шоғырланып өзара саяси, экономикалық және мәдени қатынаста болған.

Ортағасырлық араб саяхатшыларының жазба мәліметтеріне жүгіне отырып, Талас, Шу өңірлерінен Жібек Жолының бір тармағы Түрік жолы өткенін жоғарыда айтқан болатынбыз. Мысалы, әл-Макдиси, Ибн Хордадбек, Махмұт Қашқари X-XI ғасырларда өмір сүрген көптеген қалалардың атын атайды. Ибн Хордадбек пен Кудама ибн Джафар бойынша Құланнан Суябқа дейінгі аралықта Түрк жолы бойында 10 қала мен елді мекендер көрсетілген. Олар: Меркі, Аспара, Нүзкет, Ақсу, Жұл (Соқұлық), Сары (Новопокровка), Суяб, Бунджикент, Навакент, Кирмирау қалалары. Қалалардың дамуының бір себебі сауда-саттықтың өркендеуі болды. VII ғасырдан бастап Ұлы Жібек жолы ортағасырлық қалалардың шоқтығы биік Самарқандтан бастап, Отырар, Таразды қамти отырып, Шу өңіріне жетеді де, Қырғыз Алатауының асулары арқылы Шығыс Түркістанға өтеді /9,/.

Тараздан шығысқа қарай 17 фарсах қашықтықта Құлан қалашығы орналасқан. Құлан алғаш VII ғасырдың I-жартысында қытай деректерінде Цзюй-лань деген атпен кездеседі. X ғ. аяғында әл-Макдиси: «Құлан – мықты қорғалған қорғаныс қаласы, үлкен мешіт мәдинаның ішінде. Ол қазір бос қалған» деп жазады (Байпақов К.М., 2005, 279 б.). Құланның шығысында 4 фарсах жерде атауын әлі күнге сақтаған Аспара мен Мерке қалашықтары орналасқан /5,284/. Мерке қалашығы алғаш рет IX ғ. араб географы ибн Хордадбектің шығармасында аталады. Әл-Макдиси X ғ. бұл қаланы былай сипаттайды: «Мерке – орташа көлемдегі қала. Ол мықты қорғалған, ішкі қамалы бар. Үлкен мешіт бұрын шіркеу болған. Әмір ад-Даул Фаик рабатты қала қабырғасының сыртына салдырған» /5,281/. Мерке қалашығы VII-XII ғғ. өмір сүрген.

Шу өңіріндегі ортағасырлық үлкен қалалардың бірі Ақтөбе қаласы. Ортағасырлық Ақтөбе қаласына ұзақ жылдар бойы археолог М. Елеуов зерттеу жұмыстарын жүргізген. Ақтөбе қаласын тарихшы У. Шәлекенов Баласағұн қаласы деп баламалайды /11,161/. Арабтың ұлы географы әл-Макдиси Баласағұн жайында «Баласағұн суы мол, халқы көп үлкен қала» дейді /12,90/. Ақтөбе (Баласағұн) тәрізді ортағасырларда өркендеген қалалар жетерлік. Бұл ескерткіштердің барлығы сол кезеңдегі түрк халықтарының отырықшылық өркениетінің жоғары дәрежеде дамығандығының бірден-бір дәлелі. Осы орайда түрк халықтарының қалалық мәдениетімен бірге дала мәдениетінің де өркендегенін айтпай кетпеген болмас.

Қазақ жерін мекен еткен түрк көшпелілерінің негізгі шоғырланған аймағы Шу өзенінің алқабы болып табылады. Мұндағы түрк дәуірінің бірегей ескерткіштері Мерке және Жайсан ғұрыптық-мемориалды кешендері. Мерке ғұрыптық-мемориалды кешені Мерке өзенінің жоғарғы ағысындағы биік таулы альпілік шабындықта орналасқан, ал Жайсан ғұрыптық-мемориалды кешені Мерке ғұрыптық-мемориалды кешенінің солтүстігінен 120-140 км қашықтықтағы Кіндіктас тауының солтүстік баурайының далалы бөлігінен орын тепкен. Аталған ескерткіштер ұзақ жылдар бойына Ә.Х. Марғұлан атындағы археология Институты, «Түркі мұрасы» бөлімінің ғылыми қызметкерлері тарапынан зерттелініп келеді. Ғылыми ізденістер барысында XX ғасырдың 80-жылдарынан бастап ортағасырлық түркі тайпаларының әртүрлі типтегі ескерткіштері табылып зерттелді. Жүйеленген ескерткіштердің құжаттары жасалып, ескерткіштер табиғи далалық ландшафтта қайта қалпына келтірілді.

Жайсан ғибадатханасын кешенді зерттеу жұмыстары 2001 жылдан бастау алды. 2008 жылғы мәлімет бойынша ғибадатханада 37 ғұрыптық-мемориалды кешендер ашылды. Әрбір ғұрыптық-мемориалды кешеннің құрамында ондаған жерлеу орындары мен тас мүсінді ғұрыптық құрылыстар, жартастар беттеріне түсірілген суреттер мен рулық таңбалар бар.

Мерке ғұрыптық-мемориалды кешенін зерттеу 1987 жылдан басталды. Батыс Түркі қағанатының орталығы Мерке ғибадатханасында көп санды ғұрыптық ескерткіштер, мазмұны бойынша өзгеше тас мүсінді қорғандар – мемориалды кешендер таралған. Оның құрамында бүгінге дейін жүздеген мемориалдық құрылымдар сақталған. Бүгінгі күні 76 тас мүсін сол қалпында тұр /13,87/.

Зерттеушінің пікірінше, Мерке ғибадатханасының географиялық және топографиялық орналасуы осы аймақтың киелі екенін көрсетеді. Биік таулы жайлаудағы Мерке өзені бойынан орын тепкен Мың бұлақ он оқ елінің киелі жері /14,25/. Мұндағы қорғандар, тас мүсінді ғұрыптық құрылыстар, алтарьлар, жартас беттеріндегі суреттер мен руникалық жазулардың бір жерге шоғырлануы бұл аймақтың киелі екендігінің бірден-бір дәлелі. Мерке ғибадатханасының он оқ будун халқының және олардың мұрагерлері түргештер кеңістігінің орталығында, Шу өзені өңіріндегі жерлерде орналасуы Мерке ғибадатханасының, Батыс Түркі қағанаты даласын мекендеген түркі көшпелілерінің рулық жерлеріндегі өзге кішігірім ғибадатханаларға қарағанда маңызды орталық ретінде орын алғандығын дәлелдей түседі /13,114-115 /.

Шу өзені алқабында түркілердің киелі мекені Мың бұлақтың орналасқандығы жайлы жаңа мәлімет жапондық түрколог Такаши Осаваның еңбегінде беріледі. Ғалымның зерттеуінше түрк қағаны Истеми византиялық елшілерді Эк-таг тауындағы жазғы ордасында қабылдайды. Бұл жер Алтайда емес, Тянь-Шаньның таулы алқабында орналасқан /15,47-56/. Батыс түркітердің алғашқы қағандары Шығыс Түркістандағы Юлдуз даласында өмір сүрсе, олардың мұрагері Батыс Түркі қағанатының шоқтығы биік қағандарының бірі Тон ябғу қаған (618-630 жж.) астананы Юлдуздан Мың бұлаққа ауыстырған /15,47-56/. Мың бұлақ қазіргі Жамбыл облысының Мерке ауылының территориясында орналасқан.

VIII ғ. он оқ халқының жерлерінде шығыс түркітерінің көптеп қоныс аударуына байланысты, Мерке ғибадатханасымен қатар, Жайсан ғибадатханасы құрылып, қызмет көрсете бастайды. Мерке ғибадатханасына қарағанда Жайсан ғибадатханасының ғұрыптық құрылыстарының мазмұнының негізі өзгеше мифологиялық концепция құрайды /13,115 /.

Жоғарыда аталған екі ғибадатхана ескерткіштеріне жан-жақты талдау жасаған және жүйелі зерттеу жүргізген ғалым, ортағасырлық түркітердің ғұрыптық мемориалды кешендерінің топографиялық, типологиялық және мүсінді бейнелеу ерекшеліктері хронологиялық бөліністе емес, нәтижесінде аталған территориялардағы этнотарихи жағдайдың өзгеруімен шектелген әртүрлі инновациялық және мәдени трансформация болуын болжайды. Зерттеуші «Тағдырдың жазуымен қасиетті жер Батыс Түркі қағанатының орталығында екі түрлі түркі әлемінің мәдениеті қосылды және Жайсан мен Мерке ғибадатханалары бүгінгі ұрпаққа мұра ретінде қалды. Мерке ғибадатханасы бұрыннан қазақ даласында орналасқан батыс түркітердің ерекше ғұрыптық кешенін ұсынды. Жайсан ғибадатханасы 744 жылғы оқиғадан кейін Шу өзені өңірінің жерлеріне қоныстанған Шығыс түркі тайпаларының мәдениетін бейнелейді» дейді /13,117/.

1. Петровский Н.Ф. Древние арабские дорожники по средне-азиатским местностям, входящим в настоящее время в состав русских владений.- Ташкент, 1984.

2. Бартольд В.В. О христианстве в Туркестане в домонгольский период (по поводу семиреченских надписей) / Сочинения.- М., 1964.- Т. 2.

3. Бернштам А.Н. Археологические работы в Казахстане и Киргизии // ВДИ. 1940.

4. Байпаков К.М. Средневековые города Казахстана на Великом Шелковом пути. - Алматы, 1998

5. Байпақов К.М. Қазақстанның ежелгі қалалары.- Алматы, 2005.

6. Зув Ю.А. Китайские сведения о Суябе// Известия АН КазССР. Вып. 3. 1960.

7. Махмут Қашқари. Түрік тілінің сөздігі: (Диуани лұғат ат-түрк): 3 томдық шығармалар жинағы // Қазақ тіліне аударған алғы сөзі мен ғылыми түсінектемесін жазған А. Егеубай. - Алматы, 1997.

8. Маргулан А.Х. Из истории городов и строительного искусства древнего Казахстана.- Алма-Ата, 1951.

9. Алдабергенов Н. Ұлы Жібек жолының бойында // Алматы ақшамы.- 1988. -14- қараша.

10. Байпақов К.М., Таймағамбетов Ж.К. Археология Казахстана.- Алматы, 2006.

11. Шәлекенов У.Х. Түріктердің отырықшы өркениеті. - Алматы, 2003.

12. Волин С. Сведения арабских источников IX-XIV вв. О долине реки Талас и смежных районах. // ТИИАЭ. Т. 8.- Алма-Ата, 1960.

13. Досымбаева А.М. Батыс Түркі қағанаты. - Алматы, 2007.

14. Досымбаева А.М. Западный Тюркский каганат в культурном наследии казахской Степи // Мәдени мұра. Культурное наследие. – Астана. - 2009. - №1 (22).- Қаңтар - наурыз.

15. Takashi OSAWA. The cult relation between old Turkic kingship and their sacred mountains in the early periods of the Western Old Turkic kaganate. //Мәдени мұра. Культурное наследие. – Астана.- 2009. - №1 (22). Қаңтар- наурыз.

Резюме

Статья посвящена изучению памятников культуры тюркских племен, проживавших на территории долины рек Талас и Шу в средневековую эпоху. Информативный потенциал статьи основан на анализе широкого круга письменных и археологических источников.

Summary

This article are dedicated to the study of the problem of development of the culture medieval Turks that lived to the Talas and Shy rivers territory. The article are based to research of ancient written and archeological sources.

СЫРДЫҢ ОРТА АҒЫСЫНДАҒЫ ТӨРТКҮЛ ТИПТЕС ҚҰРЫЛЫСТАР

С.З.Ахмет –

ізденуші, Отырар мемлекеттік археологиялық қорық-музейі

Отырар мемлекеттік археологиялық қорық-музейі 2003 жылдан бері Оңтүстік Қазақстан облысы, Отырар ауданы аймағындағы археологиялық ескерткіштерді зерттеуді кең көлемде жүргізіп келеді. Музей жыл сайын өз қаржысына археологиялық барлау экспедициясын ұйымдастырып, Отырар өңіріндегі бұрын-соңды белгісіз келген жаңа ескерткіштерді зерттеп, ғылыми паспортын жасап, қорықтық аймағын белгілеуде. Археологиялық барлау жұмыстарының барысында, осы кезенге дейін 60-нен астам жаңа ескерткіштерді анықтады/1/.

Ескерткіштерді зерттеу үш бағытта нәтижелі жүргізілді. Олар Отырар ауданы жеріне қарайтын Қызылқұм шөлінің бір бөлігі, Сырдария өзенінің сол жағалауы және айдан орталығынан жырақта жатқан Қожатоғай ауылдық округіне енетін жерлер. Жаңадан табылған ескерткіштерді бірнеше топтарға бөлуге болады. Тас дәуіріндегі тұрақтар, қола дәуір обалары, ортағасыр кезеңіндегі қалашықтар, зиратар, шеберханалар, кәріз суландыру жүйелері, арық-каналдар, төрткүл типтес қорған-қамалдар.

Жаңадан табылған ескерткіштердің ішінде назар аударарлық ескерткіштер төрткүл типтес құрылыстар. Отырар өңіріндегі бұрынғы зерттеу жұмыстарының барысында табылған археологиялық ескерткіштер қатарына төрткүл типтес құрылыстар аталмайды. 1998 жылы Сырдария өзенінің сол жағалауынан Шаншар, Аққорған ескерткіштері алғаш табылған болатын/2/.

Одан кейінгі төрткүл типтес құрылыс орындары 2002 жылдан бері анықталып жатыр. Төрткүл типтес құрылыстардың аталу мағынасы, географиялық орналасуы мен көлемдеріне қарай көптеген ғылыми деректемелер айтылады. Қазақ жерінде Төрткүл пішіндес құрылыстардың негізі шоғырланған аумағы Шу, Талас, Жетісу өңірі және Орталық қазақстан, Сырдария өзенің төменгі ағысында Келес өңірінде біршамасы кездеседі.

Төрткүл құрылыстарын археология ғылымдарының озық тәжірбесіне, бұрын жазылған деректерге, аңыз – әңгімелерге, т.б деректерге сүйене дәлелденген құнды еңбектер қатарына В.В.Бартольд, А.Н.Бернштам, К.Ақышов, К.Байпақов, А.Ерзакович, Е.И.Агеева, Г.И.Пацевич, М.Елеуов, А.Марғұлан, М.С.Қасенов, Д.Талеев, Д.Талстовтардың еңбектерің атап өткен абзал.

В.В.Бартольд Жетісу өңіріндегі төрткүлдерді, түрік тіліндегі төрт көл деп аталған/3/.

А.Н.Бернштам Шу, Талас өңіріндегі ескерткіштерді 9 түрге бөліп, соның ішінде төрткүл түрлерін бекіністер, қамалдар, керуен сарайлар, қорғаныс құрлыстар деп бөлген/4/.

Ә.Х.Марғұлан өз еңбегінде Орталық Қазақстан төрткүлдерін селолық елді мекен, қолөнер орталығы, қыпшақ қола деп бөлген/5/.

Г.Н.Пацевич елді мекендермен қолалар орнын түрлеріне қарай алты топқа бөлген. Оның ішіндегі төрткүлдерді бекініс, керуен сарай белгілеген/6/.

К.М.Байпақов Жетісудың өңірінің солтүстік-шығысындағы төрткүл құрылыстарын ауылдық елді мекен, қорғаныс қала, керуен сарай, ірі қамалдар деп төрт топқа бөлген.

К.М.Байпақов елді мекендердің кішіден үлкенге қарай өскенін жазған/7/.

Талас өңіріндегі төрткүлдерді зерттеген М.С.Қасенов «Төрткүл» елді мекендерінің қызметі зор болды деп атап өткен. Ол өз еңбегінде Ә.Х.Марғұланның, К.М.Байпақовтың, А.Н.Бернштамның, Г.Н.Пацевичтің еңбектеріне назар аударып, кей пікірлерді қостайтының жазған/8/.

М.Е.Елеуов Шу өңірінің қалаларын ұзын жолды қалашықтар, төрткүлдер, төбелер деп үш топқа бөліп, соның ішінде төрткүлдерді 6 түрге бөліп қарайды. 1) Қалалар. Ұзын қабырғалы төрткүл. Оған қбырғасы 100м және оданда ұзындырын жатқызады. 2) Рабаттар. Жақсы қорған қабырғасы бар, ұзын қабырғалы төрткүлдер. 3) Қала-қорғандар. Жақсы қорған қабырғасы бар, көлемі үлкен, кіші, орта келген төрткүлдер. 4) Қорғанды елді мекендер. Бұған ұзын қабырғалы 100м астам, мәдени қабаты 1-2мтерендікті құрайтындар. 5) керуен сарай. Негізінен бұған қабырға ұзындығы 100м асатын керуен жолында орналасқан керуен сарайлары жатқызылған. 6)Қараауылдық бекініс. Кіші төрткүлдер, мәдени қабаттардың әлсіздігі, қараулдық беиет қызметін атқараттын төрткүлдерді жатқызған/9/.

Сонымен қатар М.Е.Елеуов Қала мен елді мекендер тарихын ауыз әдебиеттер мен аңыз әңгімелерді, батырлар жырын сабақтастыра ғылымға алғаш рет енгізді.

Табиғаты мен орналасу жағынан Сыр өңіріне жақын, ұқсас болып келетін Келес өңірінің ортағасырлық ескерткіштерін зерттеген Д.Ә.Таллив аймақтың тарихи-топографиялық жіктелуіне өмір сүрген кезеңіне, жасалу құрылысына үш кезенге бөлінген:

1. Ерте ортағасырлық ескерткіштер VI-VIIIғғ, оған 27 ескерткіш енгізілген.

2. Ортағасырлық ескерткіштер IX-XIIIғғ, оған 20ескерткіш енген.

3. Кейінгі орта ғасырлық ескерткіштер IX-XIIIғғ, оған 16 ескерткішті жатқызған/10/. Әл-Фараби атындағы ҚҰУ ізденушісі Қ.Жолдасбаева Шу, Талас, Келес өңіріндегі ортағасырлық елді мекендердің зерттелуін жазған зеттеушілердің еңбегіне шолу жасап біршама тоқталған/11/.

Шу, Талас, Жетісу өңірінің табиғаты, ауа-райы, жер рельефі бөлек, биік таулы, жыралы, көптеген өзеншелер мен бөлінген аймақ.

Сырдария бойы қалың тоғайлы оң жағы сотанды жазық, сол жағында қызылқұм жатқан өлке. Отырыр өңіріндегі төрткүл типтес құрылыстардың орналасу жүйесіне назар салсақ. Төрткүлдердің барлығы дерлік Сырдария өзенінің жекелеген тармақтары өзен бойларына орналасқан. Бұлардың басым бөлігі Сырдарияның сол жағалауына орын тепкен.

Төрткүлдердің өмір сүрген кезеңінің үстінгі қабаттарда жиналған керамика үлгілеріне қарап, б.з. I-мыңжылдықтың бірінші жартысынан басталып, XI-XIII ғасырларға дейін деп айтуға болады.

Сырдарияның орта ағысы бойы отырықшы қалалар мәдениет пен көшпелі мал шаруашылығы қатар дамыған өлке. Керуен жолдардың тоғысқан тұсы. Отырықшы халықтар егін, балық шаруашылығымен, қолөнер және сауда-саттықпен айналысса, көшпелі халықтар мал шаруашылығымен қой, ешкі, түйе, жылқы бағып жаз, күз айларында Қызылқұм шөлінде қыс, көктем мезгілдерінде Сыр бойында көшіп-қонып жүрген.

Отырар өңіріндегі төрткүлдердің бой түзеуі шаруашылық негізінде бейбіт өмірде бой көтерген деуге болады.

Отырар өңірінде төрткүлдерді орналасуына қарай: 1)оларды үлкен қорған ішіндегі орналасқан екі төрткүл құрылыстары және бір-біріне жақын орналасқан төрткүлдіктер (ара қашықтығы 600x400м); 2)жеке дара орналасқан төрткүлдер. Тұрғызылу тәсіліне және алып жатқан көлеміне қарай 3 топқа жатқызуға болады. Бірінші түрге Шаншар(1-сурет), Қисыққұдық төрткүлдері I, II, Баусексеуіл төрткүлі (6-сурет). Екінші түрге өңір аймағындағы барлық төрткүлдерді жатқызуға болады.

1) Қалашықтар - олар биік қабырғалы қабырға ұзындығы 100 м асатын, бірнеше бөліктерден тұратын жанында қосымша құрылыстары бар (рабад, шеберхана, кейбірінде жоқ). Бұл топқа Шаншар, Ұзынарал, Көлқұдық (7-сурет), Баусексеуіл (5-сурет), Жарәулие (9-сурет), Қанбаба (8-сурет), Қойлыбай төрткүлдерін жатқызуға болады.Қорған, қамалдар - қабырға ұзындықтары 100 м жетпейтін, сыртқы жағында қосымша құрылыстары жоқ, қорған қабырғалары жақсы сақталғандар. Бұлар негізінен ру не аймақ басшыларының, әміршілердің жекелеген тұрғын жайы, ауылшаруашылық бағытындағы тұрғызылған төрткүлдер. Бұл топқа Қисыққұдық I (3-сурет), II (4-сурет) төрткүлдері, Аққұм, Ақшығанақ, Аққорған II (12-сурет), Қостүйін II, Тасқотан (15-сурет), Топшақты төрткүлдері енеді.

2) Керуен сарайлар – ұзын қабырғалы (ұзындығы 300 м асатындар) көп мұнаралы құрылыстар бұлар негізінен жеке дара елді мекендерден ұзақ қашықтықта орналасқандар. Бұл топқа өңірдегі әзірге жалғыз Аққорған I төрткүлін (2-сурет) жатқызуға болады.

Сырдария өзенінің орта ағысындағы төрткүл қалашықтары негізінен Сырдария өзені жағалауына жақын орналасқан, типті кейбірі дария іргесінде орын тепкен. Ескерткіштердің орналасу жүйесі назар аударарлық. Төрткүл қалашықтарының қазіргі белгілі болғандарының барлығы дерлік жеке дара жалғыз орналасқаны белгілі. Ал Сырдарияның сол жағалауындағы екі ескерткіш Шаншар және Қисыққұдық Аққорғаны I-II, Сырдария жағалауындағы Баусексеуіл төрткүлі мен қорғаны бір қорған ішіндегі қос төрткүл болып келген. Әрі бұл ескерткіштер бір-біріне жақын, 400-600 м қашықтықта орналасқан. Анықталған басқа ескерткіштер жеке-дара салынған. Ескерткіштердің негізгі көп табылған аймағы Сырдария өзенінің сол жағалауындағы Көксарай ауылдық округінің жері. Бұл аймақтан Шаншар, Аққорған, Аққорған-II, Жарәулие төбе, Қанбаба, Қисыққұдық Аққорғаны I-II, Ақшығанақ төрткүлі. Шәмші ауылдық округінен Баусексеуіл төрткүлі, Баусексеуіл қорғаны. Балтакөл округінен Көлқұдық төрткүлі. Көкмардан округінен Қойлыбай төрткүлі. Аққұм округінен Аққұм төрткүлі және Жалаулы ескерткіштері есепке алынды.

Ұзынарал төрткүлі. 11-12 ғғ. Ескерткіш Шеңгелді ауылынан оңтүстікке қарай 7 км, Шәуілдір – Балтакөл тас жолынан 4 км қашықтықта орналасқан. Ескерткіш кейінгі қазылған екі канал ортасына орналасқан. Ескерткіш төртбұрыш пішінді. Ескерткіш қорған қабырғамен қоршалған онша биік емес, жалпақтығы 1,5-2 м келген. Қорғанды ескерткіштің солтүстік-батыс қабырғасының ұзындығы 90 м, солтүстік-шығыс қабырғасының ұзындығы 110 м, оңтүстік-шығыс қабырғасы – 90 м, оңтүстік-батыс қабырға – 105 м. Қорғанда екі қақпа болған, бір қақпа солтүстік-батыста, ені 5 м, екінші қақпа оңтүстік-шығыста. Оңтүстік-шығыс қақпа тұсындағы қорған дуал орны біршама бұзылып тегістеліп кеткен. Қорған ішінің үстінгі бетін ақ кебір басқан, жынғыл өскен. Ішкі қақпаның өзі екіге бөлініп, арасын ұзын келген алаңды жол бөліп тұр. Ескерткіштің айналасы негізінен тегіс ашық. Қорғанның оңтүстік-батыс бетінде бірнеше белгісіз құрылыстардың орындары сақталған. Қорғанның оңтүстік бұрышынан 60 м қашықтықта ұзындығы 55 м, ені 22-30 м, сақталған жалының жалпақтығы 8 м болатын белгісіз құрылыс орны бар. Қорғаннан 100 м оңтүстікте биіктігі 1,3 м келген, көлемі 90x30 м келген тегіс алаңқай дөңес бар. Қорғанның шығыс бетінде ұзындығы 40-50 м, ені 20-25 м болатын ұзын жол жатыр. Қорғанның оңтүстік-шығыс бетінде қыш құмыра, қыш бөліктері көптеп кездеседі. Қорғанның шығыс бұрышынан темір шлактар көп шоғырланған жері бар. Бұл жерге кейінгі кезде шопан қыстауы орналасқан. Оңтүстік-шығыс жағы арықталып айдалған. Бұл жерде қыш күйдіретін шеберханада болған секілді. (10-сурет).

Топшақты төрткүлі. 11-12 ғғ. Ескерткіш Сырдария өзенінің сол жағалауында Шеңгелді елді мекенінің оңтүстік-шығыс жағында 5 км жерде, Сырдария өзенінен 2,5 км қашықтықта орналасқан. Ескерткіштің айналасын қалың шынғыл, шеңгел басқан. Ескерткіш төрткүл пішіндес солтүстік-батыс қабырға ұзындығы 67 м, солтүстік-шығыс қабырғасы 52 м, оңтүстік-батыс қабырғасы 62 м, оңтүстік-шығыс қабырғасы 34 м, ұзындықта төрт бұрышында төрт мұнара ізі бар. Қақпа орны солтүстік-батыс қабырғамен оңтүстік-батыс қабырға бойында 2 жерде байқалады. Қақпа ені 7-10 м аралығында. Ескерткіштің ішкі жағы төрт бұрышты тегіс келген. Бұл жерлердің орны қабырға деңгейіне қарағанда аласа болып келген. Ескерткіштің айналасы тереңдігі 2,5x2 метр, табанының жалпақтығы 3x2,5 метр келетін терең ормен қоршалған, ор ішінде қалың жиде толы өсіп кеткен. Қорғанның батыс бұрышы жайпақ келген.

Ескерткіштің шығыс және солтүстік жақтарында қалың шеңгел, жынғыл өссе, оңтүстік-батыс беті тегіс ақсары өсімдіктері өсіп кеткен. Осы бетте ескерткіштен 80-90 метр қашықтықта көлемі 1,5 метр, ішінің кеңдігі 4x6 метр болатын көне оман-арық өткен, оман-арық ескерткіштен солтүстік-батысқа қарай 900 өтіп Сырдария өзенінің өзегіне барып тірелген, оман-арықтың көп жері шайылып кеткен. (11-сурет).

Аққұм төрткүлі. IX-XI ғ.ғ. Аққұм елді мекенінің оңтүстік-батысында 3 км жерде Шәуілдір-Шардара тас жолының сол жағында 500 м. Алыстан онша бай қала бермейді. Жойылып кетудің сәл алдында тұр. Географиялық координаты 42Т0431709, UTM 4692914. Теңіз деңгейінен 206 м биіктікте. Ескерткіш төрт бұрышты ұзын келген, көлемі солтүстік-шығыс қабырға ұзындығы 65 м, солтүстік-батыс қабырға ұзындығы 66 м, оңтүстік-батыс қабырға ұзындығы 37 м. Дуал қалыңдығы жайылып кеткен, қазіргі орнының жалпақтығы 10 м. Қорғанның төрт бұрышында бір-бір мұнара ізі бар. Қорған есігі солтүстік-шығыс қабырғаның ортасында сияқты, өйткені бұл жер басқа қабырға деңгейіне қарағанда өте пәс. Ескерткіштің солтүстік жағынан ескі кіші канал сілемі Сазан төбеге қарай иреленделе созылып жатыр. Ескерткіш үстінен керамика үлгілері табылмады. (13-сурет). Ақшығанақ төрткүлі. VIII-XI ғ.ғ.

ескерткіші. Ақшығанақ төрткүлі Жартөбе мен Сазан төбенің ортасында, Шәуілдір-Шардара тас жолының оң жағында 1,5 км, Ақшығанақ көлінің оңтүстігінде 2,5 км жазық жерде орналасқан. Географиялық координаттары 42 т 047331199 ИТМ 4699423, теңіз деңгейінен 201 метр жоғарыды.

Қорған төрт бұрышты қорған дуалмен қоршалып ортасында сопақ келген төбе бар, қорғанның солтүстік бұрышын йен арық келіп қорған ішіне енген, қорғанмен тебе ортасында дөңгелек келген терек сайы су жинайтын қойма бар. Қорғанның солтүстік-шығыс қабырға ұзындығы 70 м, оңтүстік қабырға ұзындығы 130 м, солтүстік қабырға ұзындығы 66 м, оңтүстік-батыс қабырға ұзындығы 68 м. Ортадағы төбенің көлемі 47x40 м, биіктігі 2x1,50 м. Төбенің оңтүстік-батыс жағы ойыңқы сай болып келген (үстіңгі беті). Төбенің солтүстік жақ іргесіндегі су жинайтын сайдың тереңдігі 2 м, көлемі 10 метір келген. Қорған дуалда айналдыра қазылған ор ізі байқалады. Дуалдың қазіргі биіктігі 60x70 см аралығында. Қорған есігі оңтүстік қабырғаның ортасында орналасқан ені 12 м. Екінші есік оңтүстік-батыс қабырғада байқалады, ені 10 м. Ескерткіштің солтүстігінде, шығысында, батысында 1,200 кмх 1 кмх 700 м жерлерден үлкен ескі каналдар өткен. (14-сурет).

Қойлыбай Төрткүлі. VIII-XII ғ.ғ. Көкмардан ауылының оңтүстік-шығысында 5 км, Ақай төбенің шығысында 2 км жерде, Арыс өзенінің жағалауында (Географиялық координаты 42 Т 0447571, ИТМ 4726745, теңіз деңгейінен 195 м биіктікте). Ескерткіш жазық, тегіс жерде орналасқан. Қамалдың оңтүстік-шығыс қабырға ұзындығы жоғарғы жағынан есептегенде 32 м, қабырға бұрыштары сыртқа қарай 12x15 м жайылып кеткен. Оңтүстік-батыс қабырға ұзындығы жоғарғы жағынан есептегенде 34 м, бұл қабырға бұрыштары сыртқа қарай 12-15 метірдей жайылған. Солтүстік-шығыс қабырға ұзындығы жоғарғы жағынан 32 м. Солтүстік-батыс қабырға ұзындығы жоғарғы жағынан 33 м. Қорғанның төр бұрышында мұнара болтаны байқалады. Қорған ортасы 20x20 м болып келген терең сай. Қорған биіктігі 1,80-2,10 м аралығында. Қорған пішіні YIII-IX ғ.ғ. қорған құрылыстарына келеді. Үстіңгі қабатынан керамика үлгілері табылмады. (16-сурет). Төрткүл типтес құрылыстардың салыну тәсіліне қарап, оларды қалашықтар, елдімекендер, шекаралық бекеттер, керуен сарайлары деп бірнеше топқа бөлуге болады. Төрткүл типтес құрылыстарды бұлай бөлу жоғарыдағы көрсетілген мақалаларда да жақсы айтылған. Бір-біріне ұқсас төрткүл типтес құрылыстар Қазақстан аумағының барлық жерлерінде де кездеседі, негізгі шоғырланған жері Шу, Талас өңірі деуге толық негіз бар.

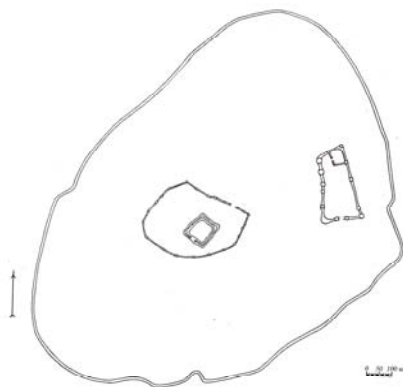

1-сурет. Шаншар.

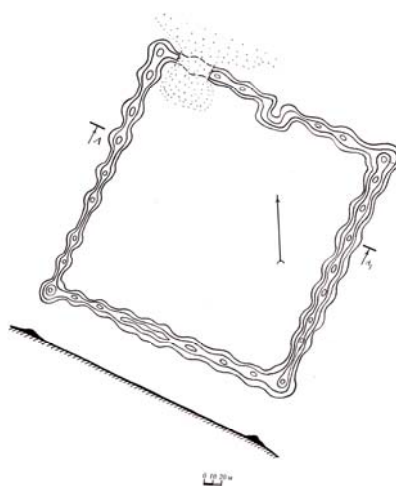

2-сурет. Аққорған 1.

3-сурет. Аққорған 1 (Қисық құдық).

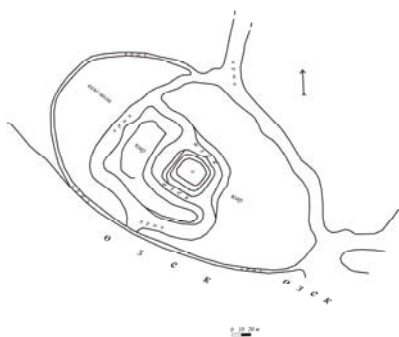

4-сурет. Аққорған 2 (Қисық құдық).

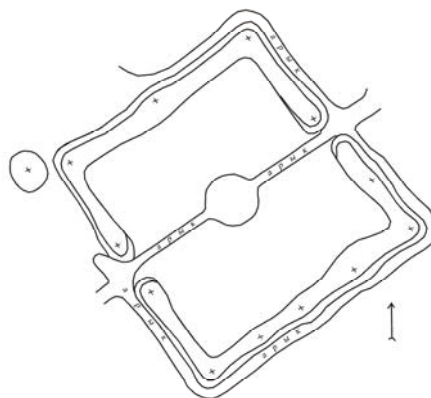

5-сурет. Баусексауыл қорғаны.



6-сурет. Баусексауыл төрткүлі.

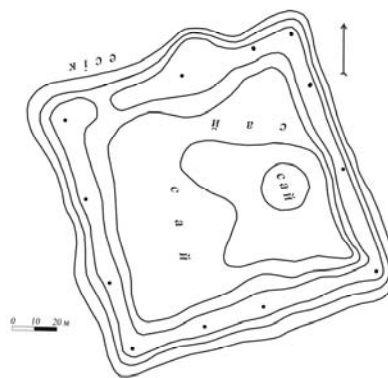

7-сурет. Көлқұдық төрткүлі.

8-сурет. Қанбаба қорғаны.

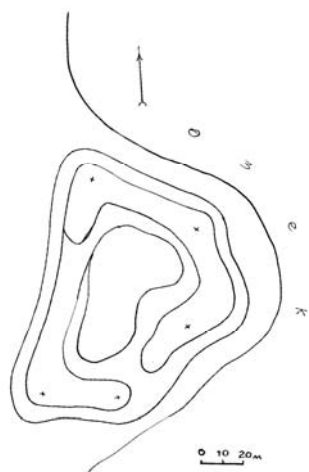

9-сурет. Жар әулие.

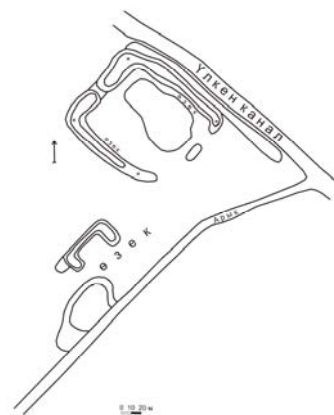

10-сурет. Ұзын арал.

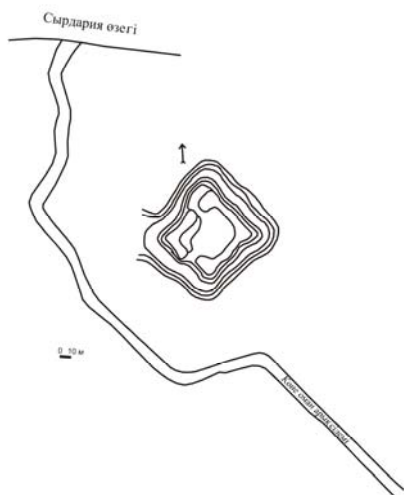

11-сурет. Топшақты төрткүлі.

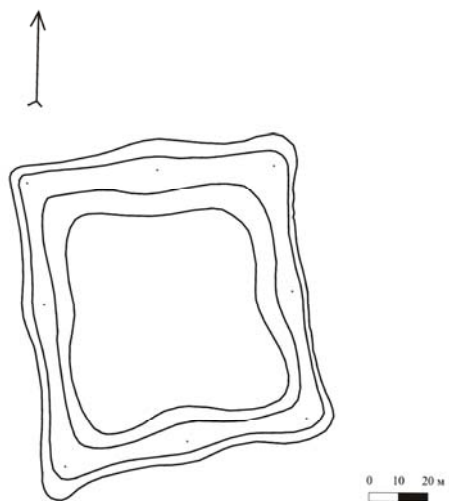

12-сурет. Аққорған 2.

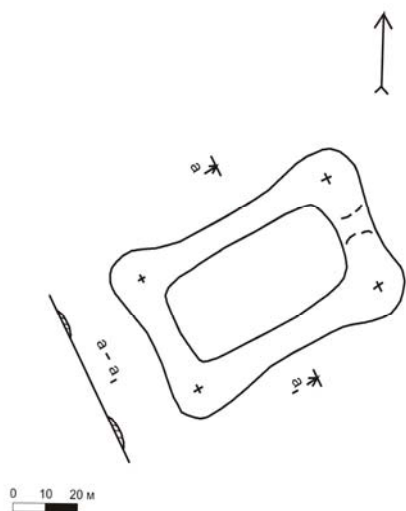

13-сурет. Аққұм төрткүлі.

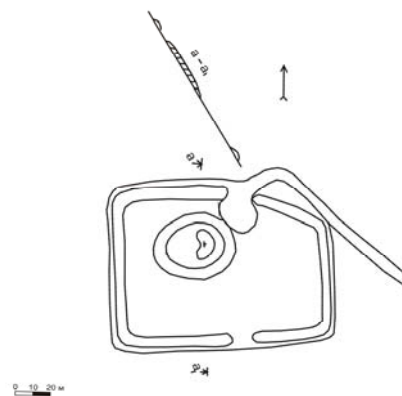

14-сурет. Ақшығанақ төрткүлі.

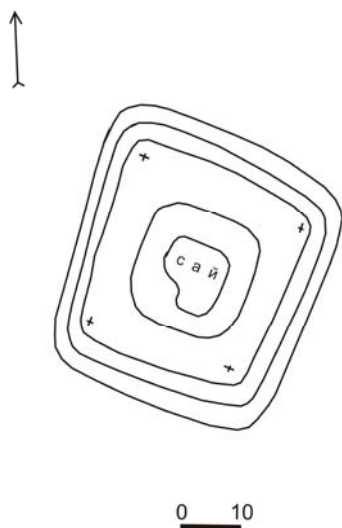

15-сурет. Тасқотан қорғаны.

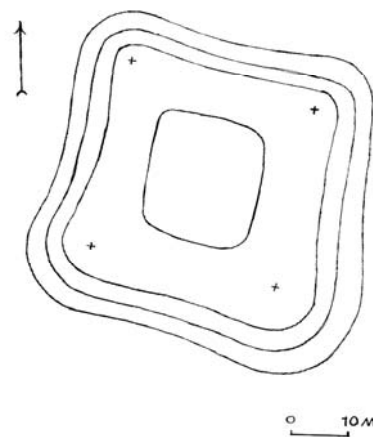

16-сурет. Қойлыбай.

1. Ахмет С.З. Исабек З.Қ. Есжан Е. Отырар ескерткіштері.- Шымкент, 2005.
2. Ахмет С.З. Қожа М. Сырдарияның орта ағысындағы жаңа археологиялық

ескерткіштер// Қазақстан Республикасы тәуелсіздігінің 10 жылдығына арналған «Тәуелсіз Қазақстанның археология ғылымдарының жетістіктері мен келешегі» тақырыбы бойынша Халықаралық Марғұлан оқуларының еңбектері.- Қызылорда, 2001.- 102-106 бб.

3. Бартольд В.В. Отчет о поездке в Среднюю Азию с научной целью в 1893-1894 гг. - Соч. - Т. IV. - М., 1966. - С.31.

4. Бернштам А.Н. Памятники старины Таласской долины. - Алма-Ата, 1941. - С.9.

5. Маргулан А.Х. Из истории городов и строительного искусства древнего Казахстана.- Алма-Ата, 1950.- С.88-106.

6. Пацевич Г.Н. Историческая топография поселений и городов юга Казахстана в VI-XV вв.: Автореф. дис. ... к.и.н. – М., 1954.

7. Байпаков К.М. Городища типа торткуль. Археологические памятники Казахстана. КазССР. - Алма-Ата: Издательство «Наука», 1978.- С.81-89.

8. Қасенов М.С. Талас өңірінің ортағасырлық қалалары мен елді мекендердің мәдениеті.- Алматы, 1994.- 3-70 бб.

9. Елеуов М.Е. Типологическая классификация средневековых городов и поселений Шуйской долины. //Әл-Фараби атындағы ҚазМУ Хабаршысы. Тарих сериясы, 2.- Алматы, 1995. - 93-97 бб.

10. Талеев Д.Ә. Келес өңірінің археологиялық ескерткіштері (XI-XVIII ғғ.). - Алматы, 2000.

11. Жолдасбаева Қ. Шу, Талас, Келес өңіріндегі ортағасырлық елді мекендердің зерттелуі.// Қазақ тарихы. -2008. - №5-6. - 66-68 бб.

Резюме

Эта статья посвящена археологическим памятникам, расположенным в среднем течении реки Сырдарья.

Summary

This article is dedicated to archeological monument located at the average current Syrdarii.

ТАРИХНАМА ЗЕРТТЕУЛЕРІ ИСТОРИОГРАФИЧЕСКИЕ ИССЛЕДОВАНИЯ

РЕПРЕССИВНАЯ ПОЛИТИКА СОВЕТСКОГО ГОСУДАРСТВА В КАЗАХСТАНСКОЙ ИСТОРИОГРАФИИ

А.С.Жанбосинова -

к.и.н., доцент ВКГУ им.С.Аманжолова

Первая критика репрессивной политики советского государства в Казахстане прозвучала из уст Мустафы Чокаева/1/, он систематически развивал политическую концепцию объединения тюркских народов с целью обретения ими независимости и свободы, разъяснял и разоблачал имперскую националистическую сущность репрессивной политики партии большевиков, последние опасались проникновения его идей, репрессируя всех интеллигентов как «пантюркистов», «панисламистов», «националистов». В июне 1922 года был создан восточный отдел ОГПУ, главная задача которого заключалась в ликвидации националистических групп в Средней Азии и Казахстане. Уже в 1924 году было заведено агентурное дело №145 на М.Чокаева под кодовым названием «Франц» с обвинением в контрреволюционной националистической деятельности, которое было закрыто лишь в 1947 году, спустя шесть лет после его смерти. Мустафа Чокаев отождествлял политику царского режима с политикой советской власти, т.е. старая имперская доктрина репрессий лежала в основе новой власти октября 1917 года.

Казахстанские историки в своих трудах рассмотрели идейные и политические истоки репрессий в Казахстане, дали анализ директивных методов политического режима/2/, особое внимание уделили насильственной коллективизации, которая разрушила традиционную систему экономики, раскрыли особенности и последствия, проведенных социально-экономических экспериментов тоталитарного режима в Казахстане, рассказали о роли ОГПУ в подавлении крестьянских восстаний /3/, показали последствия индустриальной модернизации для казахского народа/4/, осветили трагические последствия экономической катастрофы в Казахстане /5/.

В исследованиях ученых историков показаны проявления последствий тоталитарной системы в истории народов Казахстана. Н. В. Алексеенко, А. Н. Алексеенко провели демографические исследования по численности населения Казахстана, раскрыли миграционные процессы как следствие социально-политических изменений, показав, что Казахстан был не только местом ссылки, но и территорией высылки баев и кулаков/6/. Б.Ж. Атантаевой исследованы масштабы возвратной миграции из Китая в 20-х годах и причины откочевков казахского населения в 30-е годы прошлого столетия/7/. Вышеназванные работы казахстанских историков, несмотря на глубину научных исследований, рассматривали социально-экономические и политические изменения в Казахстане через категорийные формы казарменного социализма, не затрагивая основ и механизма репрессивной политики, не раскрывая сущности причин, обусловивших репрессивный характер государственной власти.

Научные труды историков рубежа XX-XXI веков явились новой страницей в историографии Казахстана. Одним из первых исследователей, внесшим весомый вклад в ликвидацию «белых пятен» в истории Казахстана, был М. Козыбаев. Трагедия 1930-х годов, постигшая казахский народ, стала известна благодаря публикации Ж. Абылхожина, М. Козыбаева, М. Татимова /8/. М.Козыбаевым выделены существенные черты казарменного социализма в Казахстане, он по-новому взглянул на историографию и историческую науку Казахстана и сделал широкий анализ ее направлений и основных тенденций. Все его работы содержали концептуальное переосмысление опыта изучения проблем истории Казахстана.

М. Козыбаев утверждал, что с конца 1930-х годов Казахстан стал превращаться в «сталинскую тюрьму народов». Каждый пятый житель Казахстана был спецпереселенцем, высланным как по социальным, так и по политическим признакам. Значительный вклад в методологию вносят труды С.Мажитова, занимающегося прикладными исследованиями приоритетных направлений исторической науки Казахстана, в частности можно отметить «Современную историю Казахстана»/9/.

Научно-исследовательский интерес вызывает монография Р.Кадысовой /10/, где на большом материале автором дан содержательный анализ модернизации Казахстана в довоенный период. Особо ценным в работе является комплексный анализ исторической информации с 1917 года по настоящее

время. В своей недавно опубликованной книге историк М. Койгелдиев рассказывает о трагической судьбе жертв политических репрессий времен разгула коммунистической диктатуры. Книга «Сталинизм и репрессии в Казахстане 1920-1940-х годов»/11/, основана на документах, выявленных в архивных фондах КНБ. В 1920-1940-х годах прошлого столетия в Казахстане фактически были уничтожены целые социальные слои, казахская интеллигенция первого и второго поколения, духовные служители, сообщает М. Койгельдиев. Судьбам казахской интеллигенции, «Алаш-Ордынцам», пострадавшим в годы политических репрессий, посвятила свое исследование Д.Аманжолова/12/.

Следует упомянуть о изданиях, посвященных деятельности КНБ РК, освещавших вопросы истории и становления казахстанских спецслужб. В опубликованной книге «КНБ – 15 лет» уделено внимание работе Специального государственного архива КНБ РК, созданного в соответствии с Законом РК «О Национальном архивном фонде и архивах» от 22 декабря 1998 года /13/.

Нельзя обойти вниманием деятельность сотрудников Архива Президента РК, занимающихся систематической исследовательской работой, результатом которой являются многочисленные документальные сборники, организуемые научно-практические конференции по различным аспектам политической истории Казахстана первой половины XX века /14/.

В последнее время в Казахстане было защищено несколько диссертационных работ, прямо или косвенно затрагивающих некоторые моменты исследуемой темы. С целью их систематизации диссертации можно разделить по научным блокам.

К первому блоку можно отнести исследования, освещающие вопросы столь «модной» темы в Казахстане, это вопросы формирования лагерной системы и ее функционирование, роли и места принудительного труда в экономике Казахстана: А.Кукушкина показала процесс формирования и деятельности АЛЖИРа /15/, С.Дильманов исследовал систему деятельности исправительно-трудовых лагерей /16/.

Проблема этнических депортаций, принудительного труда и спецпереселенцев, как направлений репрессивной политики Советского государства получила освещение в диссертациях таких авторов, как М.Ч.Калыбековой, З.Ж.Мардановой, Ж.У.Кыдыралиной, Н.Абуова. М.Ч.Калыбекова проанализировала депортационную политику и место в ней территории Казахстана как объекта для насильственного переселения /17/, З.Ж.Марданова подвергла анализу политику принудительных переселений, показав ее как следствие экономической модернизации /18/, Ж.У.Кыдыралина рассмотрела историю спецпереселенцев и трудармейцев и показала их вклад в социально-экономическую историю Западного Казахстана /19/.

Для вышеназванных исследований характерно наличие обстоятельной конкретики в изучении проблемы на региональном уровне, широкая источниковая база как местных архивов, так и республиканских, в отдельных работах присутствуют материалы архивов России. Благодаря чему авторы внесли определенную лепту в изучении вопросов формирования лагерной системы как следствия репрессивной политики, ее роли и места в тоталитарном государстве, в то же время они затрагивают локальную историю в частности лишь Северный и Центральный Казахстан, что фрагментарно дополняет информационное поле казахстанской истории.

Ко второму блоку можно отнести диссертации Д.Орынбаевой /20/, изучившей политические репрессии в 1937-1938 гг.; охарактеризовавшей тоталитарный режим; Н.Каттабековой/21/, раскрывшей причины применения советской властью карательных мер в области урегулирования земельных отношений; Л.А.Гривенной/22/ проанализировавшей крестьянские восстания.

Характерной чертой начала 1930-х годов, по мнению Орынбаевой Д., является: «С одной стороны, отдельные попытки либерализации общественной сферы, некоторое послабление в отношении оппозиционных сил, существенное сокращение применения жестких репрессивных мер..., с другой, продолжение политики «большого скачка», рассчитанного на построение в кратчайшие сроки социализма, усиление административного и идеологического контроля по всем направлениям политики...» /20, с. 58/. По мнению вышеуказанных исследователей, социально-экономический и политический фактор детерминировал политические репрессии не только по всей стране, но и в Казахстане в частности. Авторы, осветившие историю крестьянских восстаний, дали емкую характеристику вооруженных выступлений казахских шаруа против политики насильственной коллективизации, ввели в научный оборот ценный фактический материал о характере, движущих силах и целях вооруженных восстаний в ряде районов Казахстана. Исследователи затрагивают вопросы условий и предпосылок крестьянского повстанчества в 1920-е годы, вооруженного сопротивления крестьян и карательных репрессивных мер

правительственных органов по отношению к ним, а также социально-экономические и политические последствия военно-коммунистических мер и крестьянских вооруженных выступлений. В представленных диссертациях преобладает проблемный подход, полный отказ от советского идеологического наследия, предприняты попытки научного осмысления и трезвого подхода с опорой на источниковедческую базу, с характеристикой законодательно-правовой базы деятельности силовых структур и обзором статистических параметров исследуемых направлений.

К третьему блоку относятся научные труды, рассмотревшие вопросы общественно-политической и социально-экономической ситуации в Казахстане накануне и в период силовой модернизации, становления репрессивного аппарата в тоталитарном государстве, проанализировавшие последствия репрессий для советского общества. В частности М.Ескендиоровым раскрыты особенности и последствия, проведенных социально-экономических экспериментов тоталитарного режима на примере Восточного региона, он показал борьбу населения Восточного Казахстана против преступной политики тоталитарного режима через освещение истории сопротивления крестьянства и политические репрессии в крае /23/.

Заслуженного внимания достойна докторская диссертация А.Капаевой «Государственная политика в области культуры в Казахстане во второй половине 1940-х-1991 гг.»/24/. Автор затрагивает 1940-е годы прошлого столетия в какой-то степени близкие по хронологическому отрезку, изучаемому автором. А.Капаева рассмотрела сложный период в истории социально-культурного развития Казахстана, ею выделены базисные причины зарождения негативных явлений в духовной сфере.

Особо следует указать на диссертационное исследование Е.Б.Сыдыкова, где впервые анализируется политика тоталитарного режима, установленного в Казахстане «по трем основным направлениям: раскрытие содержания и характера политики Кремля с точки зрения общесоциологических концепций стратегии колониализма; типологизации наиболее характерных противоречий между традиционным обществом и процессом модернизации сталинского типа; выявление уровня соответствия конституционно закрепленных прав и свобод народов в социалистическом обществе реалиям их практического воплощения...» /25, с. 8/.

Несомненным достоинством указанных исследований является большое разнообразие фактических примеров, как положительного свойства, так и отрицательного. Анализируя содержание работ третьего блока, следует отметить, что за пределами внимания авторов остались вопросы деятельности силовых структур, их роли и места в системе Советского государства, массовые сопротивления крестьянства рассматриваются как следствие тоталитарной системы, в содержании представленной монографии, предпринята попытка заполнить информационно свободные ниши, в целях создания законченной комплексной картины репрессивной политики в Восточном регионе. Казахстанские авторы внесли значительный вклад в изучение истории репрессивной политики советского государства.

1 Чокаев М. *Туркестан под властью Советов.* – Алма-Ата.: «Айқап», 1993. – 160 с.

2 Козыбаев М. *Тоталитарный социализм: реальность и последствия.* – Алматы: Фонд «XXI век», 1997. – 28 с

3 Омаров М. *Расстрелянная степь. Документальное повествование.* – Алматы: Ғылым, 1994. – 104 с.

4 Асылбеков М. Х., Галиев А. *Социально-демографические процессы в Казахстане.* – Алма-Ата: Ғылым, 1991. – 185 с.

5 Омарбеков Т. *20-30-жылдардағы Қазақстан қасіреті.* – Алматы: Санат, 1997. – 320 с.

6 Алексеенко Н. В., Алексеенко А. Н. *Население Казахстана за 100 лет (1897-1997 гг.).* – Усть-Каменогорск, 1999. – 159 с.

7 Атантаева Б.Ж. *Казахстанско-китайские межгосударственные миграции в середине XIX - начале XXI вв.: Дис...д-ра ист. наук.* – Алматы. – 2008. – 288 с.

8 Абылхожин Ж., Козыбаев М., Татимов М. *Казахстанская трагедия // Вопросы истории.* – 1989. – № 7. – С.53-71.

9 Мажитов С. Ф. *Современное состояние и перспективы развития исторической науки Казахстана и России.* – Алматы: Тарих тағылымы, 2008. – 424 с.

10 Кадысова Р. Ж. *Советская модернизация Казахстана (1917-1940 гг.): историография проблемы.* – Алматы.: НИЦ «Ғылым», 2004. – 288 с.

11 Койгельдиев М. *Сталинизм и репрессии в Казахстане 1920-1940-х годов.* – Алматы, 2009. – 342с.

12 Аманжолова Д. А. На изломе. Алаш в этнополитической истории Казахстана. – Алматы: «Таймас», 2009. – 412 с.

13 КНБ – 15 лет / Под общей редакцией Председателя КНБ РК генерал-лейтенанта А. Шабдарбаева. – Астана, 2007. – 484 с.

14 Политические репрессии в Казахстане в 1937-1938 гг. Сборник докум. Архив Президента РК / Ответ. редактор Л. Д. Дегитаева. – Алматы: Казахстан, 1998. – 336 с.; Политическая история Казахстана: первая половина XX века. Материалы международной научно-практической конференции. 29 октября 2004 г. - Алматы: Архив Президента РК, 2005. – 126 с.; Тернистый путь: трудный переход... (1917-1937 гг.)- Алматы: Архив Президента РК, 2007. – 133 с.; Политические репрессии и их последствия. Сборник воспоминаний и статей / Сост. Е. М. Грибанова, Г. Н. Мурзагалиева, Е. В. Чиликова. – Алматы: Архив Президента РК, 2009. – 158 с.

15 Кукушкина А. Р. История создания и функционирования Акмолинского лагеря «жен изменников Родины» (30-40-е гг. XX века.): Дисс. ... канд. ист. наук. – Караганда, 2001. – 151 с.

16 Дильманов С. Исправительно-трудовые лагеря на территории Казахстана (1930-1956 гг.): Дисс...д-ра ист. наук. – Алматы. – 2002. – 350 с.

17 Калыбекова М. Ч. Казахстан как объект переселения депортированных народов (1937-1956 гг.): Исторический аспект: Дисс...канд.ист.наук. – Алматы, 2005. – 156 с.

18 Марданова З. Ж. Государственная политика принудительных переселений в Казахстане в 20-30-х гг. XX века: Дисс...канд.ист.наук. – Алматы, 2007. – 175 с.

19 Кыдыралина Ж. У. Спецпереселенцы и трудармейцы в Западном Казахстане (1937-1957 гг.): Дисс...канд.ист.наук. – Алматы, 2000. – 158 с.

20 Орынбаева Д. Ш. Политические репрессии в Казахстане в 1937-1938 гг.: Сравнительный анализ проблемы: Дисс...канд.ист.наук. – Алматы, 1999. – 180 с.

21 Каттабекова Н. К. Аграрные реформы и репрессии крестьянства в Южном Казахстане (1921-1937 гг.): Дисс...канд.ист.наук. – Алматы, 2008. – 143 с.

22 Гривенная Л. А. Крестьянское повстанчество в Северном Казахстане в начале 20-х годов XX века: Дисс...канд.ист.наук. – Алматы, 2007. – 162 с.

23 Ескендиоров М. Восточный Казахстан в годы силовой модернизации (1926-1939 гг.): Дисс...канд.ист.наук. – Алматы, 2001. – 127 с.

24 Капаева А. Государственная политика в области культуры в Казахстане во второй половине 1940-х-1991 гг.: Дисс...докт.ист.наук. – Алматы, 2004. – 295 с.

25 Сыдыков Е.Б. Казахстан в составе Российской Федерации (1917-1937 гг.): Автореф. дисс...докт.ист.наук. – Алматы, 1999. – 54 с.

Резюме

В данной статье на основе новых литературных материалов дается историографический анализ репрессивной политике советского государства в Казахстане.

Summary

In given article on base new literary material is given историографический analysis repressive politicians soviet state in Kazakhstan

ТЕОРЕТИЧЕСКИЕ ПРОБЛЕМЫ ИЗУЧЕНИЯ РОССИЙСКОЙ ИМПЕРИИ В ЗАРУБЕЖНОЙ ИСТОРИОГРАФИИ

А.М.Абдилдабекова -

к.и.н., доцент КазНУ имени аль-Фараби

Изучение истории Российской империи зарубежными исследователями имеет давние традиции. В последние годы изучение истории империи поднялось на качественно новый уровень. Он стал возможным из-за расширения контактов между российскими и зарубежными исследователями. Большое влияние на появление нового подхода к изучению истории России – с точки зрения имперского алгоритма оказала кооперация между западными и российскими историками в деле освоения новой проблематики. Расширился круг вопросов, вызывающих наибольший интерес, среди них мы выделяем: взаимодействие центра и периферии империи, процесс выработки политики властей, анализ жизнедеятельности разных групп населения, вопросы управления окраинами Российской империи. Зарубежные историки выдвигают определенные модели и варианты политики и управления, так, М.Раев предложил в модели имперской политики России видеть три важных этапа: завоевание или присоединение того или иного региона как первый шаг, затем инкорпорация этих территорий и населяющих ее народов в Российскую империю, и как конечная цель – ассимиляция. /1/ Исследователь Ф.Старр в своем анализе также исходит из того, что, Россия являлась «типичным колонизатором» на протяжении четырех столетий. Основные черты «колониального правления» в России следующие:

- 1) центральная роль государства и его администрации в управлении, развитии и даже заселении нерусских территорий;
- 2) первостепенная роль армии как олицетворения присутствия государства и последующая милитаризация управления окраинами;
- 3) выдающееся значение в колониальной администрации могущественных и энергичных личностей;
- 4) относительно подчиненная роль православной церкви как инструмента колониальной политики;
- 5) систематическая и в целом успешная кооптация местных элит в качестве колониальных администраторов, в сочетании с систематическим же отказом русских признавать существование прав этих элит (им даровались привилегии)./2/

Характерной чертой Российской империи было восприятие своих окраин как неотъемлемой части государства. Для решения специфических административных проблем окраин были созданы институты наместников и генерал-губернаторов, которые осуществляли управление отдельными периферийными территориями и вместе с этим способствовали их интеграции в империю. С. Беккер выделяет следующие причины создания наместничеств и генерал-губернаторств: 1) уважение «иных» политических институтов и законов той или иной окраины (Финляндия, Прибалтика, Белоруссия, Польша, Малороссия, Бессарабия); 2) поддержание безопасности, внутренней или внешней (Польша, Северо-Западный и Юго-Западный регионы, Оренбург, Кавказ, Туркестан); 3) осуществление контроля в недостаточно колонизованном регионе с редким населением (Западная и Восточная Сибирь, Амур, Новороссия, Оренбург, степь); 4) необходимость дарования администраторам в отдаленных регионах достаточной для эффективного управления власти (определяющий фактор в Сибири и на Амуре, в Туркестане, дополнительный в Оренбурге и пр.)./3/

Сохранение местных институтов и правовых норм на окраинах империи отмечается многими авторами и чаще всего трактуется как элемент «отсталости». Эта традиция идет от дореволюционной исторической и юридической литературы, в которой «автономные» местные институты рассматривались лишь как инструмент сохранения феодальных привилегий местных элит. Для русских либералов конца XIX - начала XX в. главной целью исторического развития России представлялось построение правового государства и для этого следовало унифицировать административную структуру страны, распространив на все регионы реформы 1860 – 1870-х гг., в первую очередь земскую и судебную. Так, в специальном докладе Дж. Бербанка анализируется «имперское измерение» права в России и функционирование местных судебных учреждений./4/ Проанализировав значительную литературу и документальный материал по проблеме, автор выдвигает тезис о том, что ещё со времен Московского царства Русское государство по структуре управления было имперским, что имперская суть изначально была «встроена» в правовую систему России. Важным аспектом имперского измерения правового мышления в России было представление о том, что все народы имеют свои собственные обычаи и законы. Внедрение этих обычаев и законов в систему управления являлась средством порядка в каждом регионе империи. Характерной особенностью имперского законодательства было наличие огромного количества законов, регулирующих права и обязанности разнообразных групп, в том числе этнических, конфессиональных, национальных или просто населяющих определенную территорию.

Дж. Бербанк определяет имперский подход к праву как «правовой плюрализм», который в России означал веротерпимость и легализацию местного обычного права путем интеграции самых разных видов местных судов в систему правосудия. Таким образом, имперское право включало в себя несколько разных процедурных и нормативных режимов. Оно не требовало равных обязанностей от своих подданных и не даровало им равных прав, поскольку единообразие не стояло на повестке дня в империи. В начале XX века в среде русского чиновничества возникает сильное стремление сделать закон единым для всех, «цивилизовать» отсталые народы в соответствии с русским и европейским стандартом. Уже в период реформ 1860–1880-х годов существовало противоречие между стремлением к единообразию и универсализму и политикой дифференциации, что выражалось во множестве «временных» правил. Прозвучавшие в начале XX века требования уничтожить сословные суды, в том числе волостной, создать единый для всех закон, который обеспечит формирование всеобщей гражданственности, не увенчались результатами. Несмотря на усилия либералов-реформаторов, правительство так и не рассталось до конца со своей практикой дифференцированного правления.

В самостоятельное направление на рубеже XX – XXI вв. сформировался анализ русификаторского характера политики Российской империи. Это произошло после того, как ряд немецких и американских учёных пришли к выводу о том, что оценивать российскую национальную политику только как «русификаторскую» невозможно. Еще в 1981 году Э.Таден предложил структурировать понятие «русификация» и подразделить её на незапланированную, культурную и административную. Сборник был составлен таким образом, чтобы показать эту политику, как с точки зрения русского правительства, так и прибалтийских немцев, латышей, эстонцев и финнов, с выделением сначала предварительных шагов в этом направлении, затем политики административной русификации, а потом проведения мер по культурной русификации. Культурная русификация, по мнению Э.Тадена, представляла угрозу привилегиям дворянства, поскольку символизировала постепенную трансформацию «старой доброй Российской империи» в русское национальное государство, в котором для него не оставалось места. Латышам и эстонцам русификаторская политика представлялась желательной из тех соображений, что она ослабляла германское влияние и способствовала развитию экономики, при этом она не воспринималась как угроза местной культуре.

Управление окраинами империи включает в себя комплекс вопросов, связанных с выработкой правительственного курса по отношению к нерусским народам и народностям. Современная западная историография национальной политики царской России подчеркивает отсутствие последовательности в политическом курсе и серьезные противоречия между отдельными мерами и принимаемыми законами. Так, Х. Уилан исследует «двойственную» роль прибалтийских немцев, с одной стороны, объектов русификаторских мер в конце XIX века, с другой – преданных слуг царя.^{/5/} Западные окраины представляли собой особый регион. Он был более развитым и «цивилизированным» по сравнению с великорусским центром и исключительно разнообразным в культурном, этническом и национальном отношении. Все политические меры русского правительства были подчинены главной цели – поддержанию безопасности империи. Национальная политика, таким образом, отражала проблемы «сегодняшнего дня» по обеспечению этой безопасности, что не позволяло выработать последовательную линию поведения по отношению к окраинам империи, даже в варианте русификации.

Важнейшим инструментом единицей измерения национальной политики является введение единого языка как языка обучения и книжечтения. Языковую политику правительства в начальных школах восточных окраин империи рассматривает В. Доулер и считает ее важной частью политики русификации.^{/6/} Однако не все специалисты согласились с новыми оценками политики русификации. А. Каппелер делает вывод, что это понятие должно быть ограничено культурно-языковой сферой, и применяться по отношению к политике, приоритетной целью которой является языковая, культурная ассимиляция нерусских этносов русским. Исходя из этого, он также пришёл к выводу, что «русификация» в российской национальной политике отсутствовала вплоть до середины XIX в.: «Целенаправленная культурно-языковая политика русификации обозначилась только с 1860 г.; но и тогда она не оформилась во всеохватывающую концепцию, которая могла бы совершенно вытеснить наднациональную основную модель».^{/7/} А.Каппелер предложил при выявлении русификаторских мероприятий в российской национальной политике проводить терминологический анализ источников, в которых употребляется понятие «русификация». «Когда в источниках речь идёт о русификации, необходимо убедиться, используется ли понятие русский в этническом смысле или относится к империи, её ценностям и нормам».^{/8/} Социальная и культурная русификация, по мнению упоминаемого выше М. Раева,

способствовала развитию механизма приобщения местной элиты в управление и предоставляла им дополнительные возможности для служебной карьеры. Характерным для царской национальной политики было игнорирование «психологического» измерения национального сознания и принятие в расчет только юридических форм. Политика русификации и ассимиляции долгое время являлась по своей сути насаждением единого образа жизни по всей империи. Русское правительство считало, что жизненный уклад нерусских народов должен измениться в процессе естественной эволюции (кочевники станут земледельцами и т.д.), а их принадлежность к империи ускорит и облегчит этот процесс. То, что это разрушит традиции, обычаи, язык, не заботило правительство, поскольку такие соображения просто отсутствовали. Процесс постепенной социальной русификации происходил по мере введения единых институтов и властных структур, что автоматически вело также и к административной русификации. С подъемом национализма во второй половине XIX в., когда подвластные народы стали отказываться принимать насаждавшийся сверху единый образ жизни, правительство приступило к активной русификаторской политике. Таким образом, заключает М. Раев, имперская политика России по отношению к нерусским народам представляла собой социальную и административную ассимиляцию, которая в XIX веке стала сочетаться с сильными стремлениями к культурной русификации./9/

Исследователь А.Миллер предложил не оценивать русификацию по крайним ситуациям – исключительно насильственной или исключительно добровольной. В большинстве случаев, по его мнению, агенты «обрусения» стремились наряду с давлением, создать позитивную мотивацию. Те, кто переживал русификацию в форме ассимиляции, имели свои, порой неожиданные для «русификаторов», мотивы для усвоения русского языка или тех или иных элементов русской культуры./10/ Историк предлагает преодолеть представление о взаимодействии в рамках процесса русификации, в котором одна из сторон выступает как пассивный объект, а если и проявляет активность, то только в виде усилий по развитию альтернативных культуры и языка. Мотивы освоения русского языка польским инженером или предпринимателем, чиновником из прибалтийских немцев, евреем, стремящимся получить образование и т.д., – всё это поле вариантов ещё недостаточно исследовано, в том числе в национальных историографиях. Последние больше интересуются мотивами и формами сопротивления культурной и языковой русификации. Поэтому А.Миллер предлагает расширить проблемное поле изучения русификации имперского пространства, а именно, включить в него такие аспекты, как колонизация, право собственности на землю, географию в самых разных её проявлениях.

В последние годы зарубежные исследователи активно обсуждают вопрос о влиянии культурных типов Запада и Востока на облик Российской империи и вектор ее исторического развития — как изнутри, так извне. В связи с этим, вновь возрос интерес к оригинальным размышлениям выдающихся философов Н. Бердяева, С. Булгакова, И. Ильина, Н. Трубецкого, Г. Федотова, Г. Флоровского и др.. Проблему «восточничества» как своеобразную идеологию имперства анализирует Д.Схиммельпеннинк Вандер Ойе, оно, по его мнению «слишком соблазнительно, а потому опасно для политического здоровья Российской империи». Однако и сугубо западная ориентация не всегда позитивно воздействовала на Российскую империю. Исследователи считают, что впервые «лицом к Западу» Россия повернулась после Тридцатилетней войны и появления системы международных отношений, сформированной Вестфальским миром 1648 года. Это мнение высказал Т. Тарановски, анализируя этапы пройденных Россией различных эпох. Он обращает внимание на поразительное разнообразие государственных и культурных типов, продемонстрированных Россией миру, и в этой связи категорически не приемлет распространенный на Западе взгляд на Россию как на страну замкнутой на себя политической культуры./11/

Анализ современной зарубежной историографии по истории изучения Российской империи свидетельствует, в первую очередь, о том, что остаётся открытым вопрос о том, представляла ли собой Россия целостную геополитическую систему, органично сцементированную, или это было грандиозное искусственное образование, удерживаемое как целое мощью государственной машины. Процессы завоевания, инкорпорации и ассимиляции свидетельствуют о колонизаторской роли России и колониальном правлении в Российской империи. Этому соответствовали административные институты и механизмы распространения власти центра на пограничные территории. В то же время Российской империи был свойственен «правовой плюрализм» в осуществлении законности и недостаточное количество чиновников в регионах. Национальная политика являлась внутренне противоречивой, подчиненной в основном поддержанию безопасности в империи. Русификация и ассимиляция означали навязывание единого образа жизни по всей империи, хотя внешне выглядели как меры по достижению

стабильности. В то же время в Российской империи существовали условия для развития национальных культур, административных и религиозных институтов.

1. Raeff M. *Patterns of Russian imperial policy toward the nationalities // Soviet nationality problems / Ed. by E. Allworth. New York, 1971. P. 26.*

2. Starr F.S. *Tsarist government: The imperial dimension // Soviet nationality policies and practices / Ed. by J.R. Azrael. New York, 1978. P. 8-9.*

3. Becker S. *Russia and the concept of empire // Ab Imperio (Казань). 2000. № 3-4. P. 339.*

4. Burbank J. *Revisiting imperial Russia: Conference report // Slavic Review. 1993. Vol. 52. No 3.*

5. Whelan H.W. *Adapting to modernity: Family, caste and capitalism among the Baltic German nobility. Cologne, 1999.*

6. Dowler W. *The politics of language in non-Russian elementary schools in the Eastern empire, 1865-1914 // Russian review. 1995. Vol. 54. № 4. P. 516-538.*

7. Канпелер А. Мазепинцы, малороссы, хохлы: украинцы в этнической иерархии Российской империи // *Россия — Украина: история взаимоотношений. - М., 1997.- С. 138.*

8. Там же.

9. Raeff M. *Patterns of Russian imperial policy toward the nationalities. P. 39-40.*

10. Миллер А. Русификации: классифицировать и понять // *Ab Imperio (Казань).- 2002.- № 2.*

11. *Родина.- 1995.- № 11.- С. 33.*

Түйін

Мақалада автор Ресей империясының тарихының шетел тарихнамысында көрініс табуына тоқталады. Автор ерекше назарға алынған мәселелерге талдау жасайды. Сонымен қатар соңғы уақытта қалыптасқан жаңа ұстанымдарға көңіл бөлген.

Summary

The article researches the foreign history of Russian Empire. The author pays the main attention to the actual problems, which have long traditions of investigation. The emphasis is also made on the new view points, formed in recent years.

САЯСАТТАНУДЫҢ КЕЙБІР МӘСЕЛЕЛЕРІ НЕКОТОРЫЕ ПРОБЛЕМЫ ПОЛИТОЛОГИИ

КАЗАХСТАН – ИСПАНИЯ - ОБСЕ

Г.Т.Джайнакбаева –

В преддверии председательства Казахстана в ОБСЕ, известное в Европе аналитическое издание *L'essentiel* охарактеризовало Республику как «Центрально-азиатского гиганта»/1/, апеллируя такими характеристиками страны, как огромная территория, стратегически важное геополитическое положение страны, запасы полезных ископаемых и наконец, политическая стабильность.

Организация по безопасности и сотрудничеству в Европе является самой крупной в мире региональной организацией, призванной координировать вопросы безопасности в Европе и активно ведущей деятельность по таким приоритетным направлениям, как военно-политические отношения, экономическая безопасность, гуманитарные вопросы и экологическая стабильность. В организацию входят 56 государств, большинство из которых являются европейскими государствами, но ее активными членами также являются такие страны как США, Россия, Афганистан, Корея, Алжир, Иордания и страны постсоветского пространства.

Испания, являясь активным членом европейского сообщества, принимает в 2010 году бразды президентства в Совете Европейского Союза, а популярный научный журнал *Observatory of European Foreign Policy*, освещающий вопросы внешней политики стран Европы, в 2008 году назвал Испанию «локомотивом отношений Европы с Центрально-азиатским регионом»/2/. Примечательно, что именно в 2007 году, когда Испания председательствовала в ОБСЕ, решился вопрос о стране-председателе ОБСЕ 2010 года.

В качестве подготовительных мероприятий в преддверии председательства в ОБСЕ, Казахстан предпринял ряд таких значимых мер, как утверждение Национального плана действий в области прав человека на 2009 - 2012 годы, разработанного с помощью специалистов ПРООН; утверждение Концепции правовой политики Казахстана на период с 2010 до 2020 года; принятие государственной программы «Путь в Европу» рассчитанной на 2009-2011 годы. Полезно знать, что председательству Казахстана в ОБСЕ предшествовал целый ряд событий, в том числе отказ в 2005 и 2006 годах Совета Министров ОБСЕ в рассмотрении кандидатуры Казахстана в качестве Председателя ОБСЕ. Однако нестабильная геополитическая обстановка, насущные вопросы безопасности, противоречия стран-членов, а также ряд мер, принятых Казахстаном и, описанных выше, повлияли на решение Совета министров Организации в 2007 году. Многие члены Организации посчитали, что Европе есть чему поучиться у Казахстана в плане урегулирования локальных и «затяжных» конфликтов, таких как ситуация вокруг Нагорного Карабаха, Преднистрировский конфликт, а также российско-грузинский конфликт. Многим европейским государствам следует перенять опыт Казахстана в сфере межнационального и межконфессионального согласия. Ярким примером могут служить межнациональные конфликты в Европе.

Казахстан в рамках своего председательства в ОБСЕ намеревается привлечь внимание членов Организации к таким важным проблемам, как региональная безопасность, трафик наркотиков, нелегальная миграция, продвижение стратегических экономических проектов и развитие трансконтинентальных транспортных коридоров. Особую роль Казахстан отводит таким вопросам, как реабилитация Афганистана, разрешение так называемых «затяжных» конфликтов. Также, возможности ОБСЕ будут использованы для привлечения внимания к таким важным экологическим проблемам, как высыхание Аральского моря и реабилитация территорий, отведенных ранее под Семипалатинский ядерный полигон. В целом же перед Казахстаном стоит нелегкую задачу привнесения собственного видения многих проблем в ОБСЕ. Многие европейские эксперты также предостерегают Казахстану роль своеобразного «моста» между восточными и западными членами Организации в виду того, что многочисленные цели и задачи ОБСЕ которые отражены на бумаге не могут найти действенного применения на практике в виду противоречий и разногласий между «востоком» и «западом». В качестве примера таких разногласий можно привести так называемый «прессинг» на скорую демократизацию членов «восточного блока» со стороны западных партнеров по Организации. Говоря о сглаживании разногласий между восточными и западными соседями по Организации, многие также делают ставку на Испанию.

Сдержанный подход Испании в отношении «прессинга» на демократизацию и усиление прав человека, а также испанская политика открытого диалога дали свои плоды во время председательства Испании в ОБСЕ в 2007 году в виде значительно подъема активности ОБСЕ в Центрально-азиатском регионе. Немаловажную роль эксперты также отводят и национальным экономическим интересам Испании в виду того, что до сих пор экономическая активность Испании в регионе очень мала по

сравнению с Россией, Китаем и значительно меньше, чем, активность таких стран Европы как Германия и Великобритания. На сегодняшний день испанская энергетическая компания Репсол (Repsol) является 25% участником в Казахском нефтяном проекте Жамбай совместно с российским ЛУКОЙЛом и казахским КазМунайГазом. Компания Talgo (Тальго) осуществила железнодорожный проект скоростного сообщения между Алматы и Астаной, рассматривается возможность участия данной компании в модернизации всей железнодорожной сети Казахстана. Увеличение экономического присутствия Испании в Казахстане и других странах постсоветского пространства является одним из приоритетов внешнеэкономической деятельности этой страны.

Испания заявила, что приняв бразды президентства в Совете ЕС, намерена осуществить пересмотр Стратегии по Центральной Азии, а сам центрально-азиатский регион является приоритетом внешней политики страны /3/. Министр иностранных дел Испании Мигель Анхель Моратинос считает, что Испании следует более активно проводить работу в данном регионе. В течение 2008 – 2009 года господин Моратинос посетил все пять стран центрально-азиатского региона, но при этом акцент ставился в основном на отношениях с Казахстаном и Узбекистаном. Как следствие проведенной работы, планируется открытие второго по счету испанского посольства на территории региона в Ташкенте, Узбекистан же в свою очередь планирует направить посла в Испанию. Основными вопросами, на которых Испания фокусирует внимание в регионе, являются: установление энергетических отношений с Туркменистаном, построение производственных цепочек с Узбекистаном, тесные экономические и политические отношения с Казахстаном, оказание помощи Киргизии и Таджикистану. Основными же проблемами, по мнению европейских экспертов, с которыми придется столкнуться Испании, будут являться исторически слабое политическое и экономическое присутствие в регионе, брешь между намеченными программами технического содействия и их воплощением в жизнь в регионе, недостаток квалифицированных кадров, знакомых как со спецификой региона, так и с особенностями европейского подхода к решению стратегических задач.

Несмотря на все очевидные преимущества председательствования Казахстана в ОБСЕ, причем преимущества эти носят взаимный характер для всех сторон, скептики демонстрируют негативное отношение и строят неутешительные прогнозы касательно председательствования нашей страны в ОБСЕ. Для формирования объективного мнения следует уделить внимание фактам, которыми апеллируют скептически настроенные эксперты. В декабре 2009 года широко известное в Европе и США издание Radio Liberty опубликовало ряд так называемых «противоречивых фактов», которые по мнению скептиков не позволяют нашей стране председательствовать в ОБСЕ /4/. Так, Офис Демократических Институтов и Прав человека (Office for Democratic Institutions and Human Rights- ODHIR), входящий в состав ОБСЕ, заявил, что ни один избирательный процесс в Казахстане не был признан демократичным по стандартам ODHIR, а также привел в качестве примера однопартийный Парламент Казахстана. Международная организация по Надзору за соблюдением прав человека (Human Rights Watch) 25 ноября 2009 выпустила отчет под названием «Казахстан: ситуация с правами человека ухудшается по мере того как председательствование в ОБСЕ приближается» (Kazakhstan: Right deteriorating As OSCE Chairmanship Nears)/5/, в котором говорится о том, что ситуация с правами человека в Казахстане не соответствует стандартам и нормам ОБСЕ. Международное агентство Transparency International/6/, которое ежегодно публикует индекс коррумпированности стран (Corruption Perception Index) также указывала на то, что Казахстан занимает одно из последних мест в мировом рейтинге коррумпированности стран. В качестве доводов также часто приводились также такие аргументы, как отсутствие свободы слова, гонения на представителей средств массовой информации, а также, что председательствование Казахстана в ОБСЕ необходимо для того, чтобы Россия могла использовать Казахстан в целях претворения в жизнь своих инициатив.

В своей недавней статье в газете New Your Times под названием «Казахстан и ОБСЕ» (Kazakhstan and OSCE)/7/ Вильям Кортни, который являлся послом США в Казахстане начиная с 1991 года и вплоть до 1994 года, подчеркнул, что, многие организации демократического толка, действительно приводят множество аргументов против председательствования Казахстана в ОБСЕ. При этом он отметил, что их можно понять в силу их рода деятельности, однако приводимые ими аргументы являются преувеличенными. Также господин Кортни посоветовал скептически настроенным организациям принять во внимание, что Казахстан сделал многое с момента обретения независимости и, привел в качестве примера такие факты как: отказ от ядерного оружия, налаживание тесных отношений с США и Европейскими странами в целях укрепления безопасности и увеличения притока инвестиций, образцовая

модель построения межэтнических отношений, в отличие от соседей по СНГ, поддержание добрососедских отношений со всеми граничащими государствами.

Очевидно, что статья Вильяма Кортни, выражает мнение человека, который, во-первых является независимым и объективным в своих высказываниях, учитывая тот факт, что именно США является активным проводником демократизации и защиты прав человека во всем мире; во-вторых – это мнение человека действительно знакомого со спецификой региона и нашей страны в частности.

Резюмируя вышесказанное, можно выделить общее направление и основные важные моменты в рамках председательствования Казахстана в ОБСЕ и роль Испании в данном процессе:

✓ Казахстан является первым постсоветским государством, первой страной СНГ и первой азиатской страной, которая когда-либо возглавляла ОБСЕ;

✓ Наша страна представляет большой интерес для всех стран-участниц ОБСЕ в плане сближения и укрепления политических и экономических отношений восточных и западных членов ОБСЕ, восстановления Афганистана, урегулирования отношений в зонах «затяжных конфликтов», обеспечения безопасности в регионе, в том числе энергетической безопасности Европы;

✓ Особое место отводится вопросам дальнейшей демократизации казахстанского общества, наряду со всеми вышеупомянутыми реформами в политической сфере;

✓ Большие надежды возлагаются на отношения между Испанией и Казахстаном, учитывая изложенную выше специфику стран и стремление к укреплению дружественных отношений как в политической, так и экономической сферах.

1. Dmitry Friedman. Relationships between Europe and Kazakhstan, L'essentiel, №29, January 2010

2. Esther Barbé . Spain in Europe 2004-2008, Monograph of the Observatory of European Foreign Policy, № 4, February 2008

3. Nicolas de Pedro, Spain and Kazakhstan in the chair, EUCAM Watch, №7, December 2009;

4. Bruce Pannier, Doubts rise as Kazakhstan prepares for OSCE chairmanship, Radio Liberty, December 2009;

5. Human Rights Watch release, Kazakhstan: Right deteriorating As OSCE Chairmanship Nears, November 25, 2009

6. http://www.transparency.org/policy_research/surveys_indices/cpi/2009

7. William Courtney, Kazakhstan and OSCE, The New York Times, January 2010

Түйін

Автор мақалада Қазақстанның ОБСЕ ұйымына төрағалығын, соның шеңберінде Қазақстан Республикасы мен Испания қарым-қатынасының өзекті сауалдарын қарастырған. Мақалада еуропалық белді мамандардың төрағалыққа деген көзқарастары талданған және олардың ойынша келешекте іске асырылуы тиіс іс-әрекеттер ғылыми талдаудан өткен.

Summary

The article throws light upon the actual spectrum of issues devoted to Kazakhstan's OSCE chairmanship and political relations between Spain and Kazakhstan in the framework of the upcoming chairmanship. A number of weighty opinions is introduced regarding the chairmanship and the pivotal issues to be faced by Kazakhstan.

ПОЛИТИЧЕСКАЯ СИСТЕМА КАЗАХСТАНА: СУЩНОСТЬ И ЕЕ ОСОБЕННОСТИ

Б.А.Габдулина -

к.и.н., доцент ЕНУ им. Л.Н.Гумилева

Политическая система управления государством - сложное иерархическое образование, состоящее из множества элементов и подсистем. Г.Алмонд выделял в качестве таковых три широких класса объектов: 1) специфические роли и структуры, такие как законодательные и исполнительные органы или бюрократии; 2) носители ролей, такие как отдельные монархи, законодатели и администраторы; 3) конкретные публичные мероприятия, решения или исполнение решений.

Эти структуры, носители и решения могут, в свою очередь, быть детально классифицированы в зависимости от того, включены ли они в политический процесс («вход») или в административный процесс

(«выход»). Причем при анализе внутреннего состояния отечественной политической системы на передний план выдвигаются не столько структуры, сколько существующие между ними связи, отношения, возникающие в процессе выполнения ими ролей в системе. Как целостное образование политическая система раскрывается в единстве всех своих частей. В ее составе обычно рассматривают несколько относительно самостоятельных подсистем: институциональную, нормативную, функциональную, коммуникативную, культурно-идеологическую.

Ф.Бурлацкий предложил выделять следующие подсистемы политической системы: политическая организация, охватывающая стабильные политические институты данного общества; политические нормы; политическое сознание. Исследуя отечественную политическую систему, важно помнить о двух вещах. Огромное влияние на ее функционирование оказывает политическая культура и сознание населения, являющиеся первопричиной всех характеристик политической системы. Кроме того, современная система находится в состоянии трансформации, повышенной динамики, с чем связаны значительные трудности ее функционирования и реакции на запросы и требования окружающей среды.

Изменения, происходящие в нашей стране, охватывают как политическую, так и экономическую системы, порождая «дилемму синхронности» (К.Оффе) поскольку обе трансформации взаимообусловлены. С одной стороны, лишь относительно развитое общество с рыночной экономикой делает эффективной основывающуюся на конкуренции демократию, ориентированную на процессы внутригосударственного сбалансирования интересов и установления мира. С другой стороны, демократизация - предпосылка экономической либерализации.

При трансформации должна быть ясна цель. По заявлениям ведущих политиков и на основании Конституции РК эта цель определена как демократия. Существует великое множество критериев и факторов существования и оценки демократии. Выделим основные, которые с учетом демократических политических систем представляют общий минимальный институциональный знаменатель. За основу взята теория полиархии Р.Даля: 1) избираемые представители, контролирующие правительство; 2) свободные выборы; 3) всеобщее активное избирательное право; 4) всеобщее пассивное избирательное право; 5) свобода мнения; 6) свобода информации; 7) свобода объединений; 8) доминирование гражданского правительства, исключаящее господство в военных или иностранных ведомствах; 9) конституционно-правовая защита в отношении соблюдения законодательства (независимое судопроизводство, право на защиту, юрисдикция конституционных судов).

Системные трансформационные процессы протекают одновременно в политике (демократизация процессов принятия политических решений), экономике (построение эффективного рыночного хозяйства) и обществе (создание жизнеспособного гражданского общества) и имеют различную продолжительность. Выделим следующие уровни трансформации:

1. Институциональная трансформация на макроуровне означает формирование таких центральных государственных институтов, как президентство, парламент, правительство и судопроизводство, а также избирательная система. Правовое закрепление этих институтов осуществляется в рамках Конституции, содержащей и электоральные нормы. Институты являются правилами игры, а организации - акторами. С помощью нормативных, структурирующих и лимитирующих параметров институциональная трансформация центрального уровня власти воздействует на изменение системы представительства.

2. Трансформация представительных структур на мезо-уровне (средний, посреднический уровень государственных и общественных структур) охватывает территориальное (через партии) и функциональное (через объединения) представительство интересов. Ее успех предопределяет консолидацию норм и структур на центральном уровне и успех трансформации поведения.

3. Трансформация поведения будет достигнута, если влиятельные акторы мезоуровня (например, военные, службы безопасности, генеральные директора крупных государственных предприятий, новые частные предприниматели, банкиры и т.д.) попытаются реализовать свои интересы в демократических институтах, а не вне или даже в противовес им. Успех этих трех трансформаций поможет формированию гражданского общества, которое в свою очередь стабилизирует демократию.

4. Образованием гражданского общества - этого социально-политического базиса демократии - трансформация завершается. На четвертом уровне трансформация самая длительная. При определенных условиях она завершится лишь после смены поколений. Молодые демократии могут существовать десятилетиями без развитой «гражданской культуры». Кроме того, консолидированная «гражданская культура» способна противостоять кризисам на мезо- и макроуровне. Однако демократия станет устойчивой по отношению к кризисам лишь в том случае, если произойдут все четыре трансформации.

Ключевой характеристикой стабильной демократической системы является ее легитимность. Если легитимность рассматривать не как «нормативно-абсолютную», а как относительно нейтральную категорию по отношению к ценностям, то ее можно определить как уверенность в том, что существующая совокупность политических институтов и процедур является лучшей, по сравнению с любой другой системной альтернативой. Какими бы дефектами ни обладала подобная система, она легитимна, если подчиненные воспринимают существующую форму власти с одобрением. Легитимность демократической системы не статична, ибо она (даже в долгосрочном плане) формируется не только на основе легальности демократической конституции, она постоянно подпитывается из различных источников.

Специфическая поддержка легитимности системы основана на действиях носителей власти и оказываемых ею услугах, она имеет утилитаристскую мотивацию. Более широкой и фундаментальной является диффузная поддержка, которая не ориентируется на конкретные услуги и сохраняется даже тогда, когда граждане воспринимают отдельные политические решения как непопулярные и противоречащие их материальным интересам. Если население рассматривает конституционную структуру как неудовлетворительную и неадекватную, систему территориального и функционального опосредования не в достаточной мере представляющую их интересы, то это выливается в негативное восприятие деятельности правительства (например, в экономической и социальной политике, в области внутренней безопасности), тогда иссякает источник диффузной и специфической поддержки. Подобная система не способна консолидироваться.

Кроме этого отметим, что легитимность может быть гарантирована только внутренне, а именно:

- 1) аффективно, то есть эмоциональной преданностью;
- 2) ценностно-рационально, т.е. верой в абсолютную значимость порядка в качестве выражения высочайших непреложных ценностей (нравственных, этических или каких-либо иных);
- 3) религиозно - верой в зависимость блага и спасения от сохранения данного порядка.

Легитимность порядка может быть гарантирована также или только ожиданиями специфических внешних последствий, причем ожидание этого особого рода. Порядок может быть обеспечен обычаями и правом, если последнее внешне гарантировано возможностью принуждения.

Инициированная Президентом страны Н.А.Назарбаевым конституционная реформа открыла очередную страницу в развитии парламентской и партийной системы Казахстана, предоставив совершенно новые возможности для развития демократического процесса, изменив правовой статус политических партий, укрепив их полномочия и авторитет Парламента.

В современной науке и политической практике понятие парламентаризма фактически пока не устоялось. Кто-то из исследователей понимает его как безусловный приоритет парламента в системе государственной власти. Другие считают, что понятие парламентаризма можно ограничить теорией и практикой работы высшего представительного органа страны. Не хотелось бы противопоставлять такие точки зрения. Думаю, что самое главное в этом вопросе – выделить наиболее общие черты и уже по ним судить, в каком направлении идет политическое развитие страны.

Главное, базовым подходом здесь является обращение к источнику государственной власти – народу Казахстана, как это зафиксировано в нашей Конституции. С данной точки зрения и всенародно избираемый Президент, и Парламент являются полностью легитимными органами власти, а в ходе развития меняется только соотношение между их полномочиями.

Конституционная реформа, как уже отмечалось, характеризуется переходом от президентской к президентско-парламентской форме правления. Прежде всего, на то, что важнейшим, аспектом развития парламентаризма в Казахстане становится качественное изменение роли политических партий в государстве и обществе. Переход на пропорциональную избирательную систему при формировании Мажилиса Парламента – один из самых принципиальных моментов политической реформы. Его принятие означает, что Казахстан по данному показателю отныне имеет прочную правовую базу для вхождения в число передовых стран.

В современном мире продолжается конкуренция англо-саксонской, то есть мажоритарной, и пропорциональных избирательных систем. Опыт развития демократии однозначно говорит о том, что пропорциональные выборы по партийным спискам дают гораздо лучшее, чем мажоритарная система, отражение в составе представительного органа реального соотношения сил на партийной арене страны. При этом главным фактором является то, что политические партии обретают широкие возможности влияния – на государственную политику, на деле становятся каналом трансляции интересов населения в сферу государственной власти.

Как сказал Нурсултан Абишевич на XI съезде партии «Нур Отан»: «Мы уже живем и действуем в новой политической реальности», когда партии эффективно встраиваются в политическую систему страны. Убедительная победа, которую партия Президента страны одержала на выборах в Мажилис Парламента и маслихаты всех уровней, свидетельствует, что народ Казахстана принял и поддержал конституционную реформу. В развитии парламентаризма принципиальным моментом являются вопросы формирования Правительства и парламентского контроля над его деятельностью. В данных вопросах конституционная реформа продвинула Казахстан на новые рубежи. Мажилис и представленные в нем политические партии сегодня имеют мощные рычаги влияния, начиная с консультаций, которые проводит Президент страны по кандидатуре будущего Премьер-министра, вплоть до возможностей объявить вотум недоверия Правительству и отдельным министрам.

При этом нужно обратить внимание на то, что в нашей Конституции и Законах эти полномочия прописаны достаточно четко, тогда как в конституциях ряда демократических стран данные положения либо отсутствуют, либо изложены в крайне расплывчатой форме. Все это требует от партии парламентского большинства совершить качественный переход от «партии власти к методам работы настоящего правящей партии, как в развитых демократических странах мира. Требуются новые принципиальные подходы, которые должны учитывать новые реалии деятельности партий, и, главное, – качественно новый уровень их политической ответственности перед избирателями.

Как показывает мировая практика, в межэлекторальный период партии, победившие на выборах, переходят на качественно иной – парламентский режим работы. Особое значение такой подход имеет для партии «Нур Отан», которая одержала убедительную победу не только на выборах в Мажилис Парламента, но и в местные представительные органы – маслихаты всех уровней.

Следовательно, на партию «Нур Отан» ложится еще одна ответственность – методологически объединить всю систему представительных органов, транслировать на места новые подходы, которые партия отрабатывает на уровне своей фракции в Парламенте. Это большой пласт задач, во многом перекрывающий рамки обсуждаемых на конференции вопросов. Поэтому применительно к нашим условиям следует говорить о переходе к парламентскому, или представительному, режиму работы в широком смысле – и на центральном, и на местном уровне власти.

С первого съезда партия «Отан» придерживается курса на повышение роли политических партий и объединений в политическом процессе. Сегодня партия «Нур Отан» стала крупной влиятельной политической силой, она представляет собой реформистскую партию социал-демократической направленности, партию созидания. За время своей деятельности партия провела 11 съездов. I съезд: г. Алматы, 1 марта 1999 года. Объединительный съезд: г. Алматы, 1 марта 1999 года. II внеочередной съезд: г. Алматы, 18 августа 1999 года. III съезд: г. Алматы, 20 апреля 2001 года. IV внеочередной съезд: г. Алматы, 9 ноября 2002 года. V внеочередной съезд: г. Алматы, 12 июля 2003 года. VI внеочередной съезд: г. Астана, 12 марта 2004 года. VII внеочередной съезд: г. Астана, 15 июня 2004 года (первое заседание). VIII внеочередной съезд: г. Астана, 18 июля 2004 года (второе заседание). IX внеочередной съезд: г. Алматы, 9 сентября 2005 года. X внеочередной съезд: г. Астана, 4 июля 2006 года. XI съезд: г. Астана, 22 декабря 2006 года. XII съезд: 4 июля 2007 года. За плечами партии немалый опыт политической борьбы на выборах. С момента создания она имеет депутатское большинство в Парламенте. В 1999 году 39 партийцев стали депутатами Парламента, из них 12 - депутаты Сената, 27 - Мажилиса. Убедительная победа была одержана и на выборах маслихатов. Представители партии составляли депутатское большинство в семи областных маслихатах, в 115 из 198 городских и районных маслихатов. Начиная с выборов 1999 года, конкуренция между политическими партиями резко усилилась.

На парламентских выборах 2004 года отановская фракция стала ядром и ведущей политической силой в Парламенте, опорой для Главы государства в законодательном обеспечении экономических и социальных преобразований в стране. В 2003 году в маслихаты всех уровней избрано 2240 членов партии «Отан», что составило 70% всего депутатского корпуса. Теперь, располагая подавляющим большинством в представительных органах власти всех уровней, имея во всех областях, в Астане и Алматы филиалы, в городах и районах республики – представительства, «Отан» имеет реальную возможность влиять на социально-экономическую политику государства. 9 сентября 2005 года состоялся VIII съезд партии «Отан» с участием лидера партии и главы государства Нурсултана Абишевича Назарбаева. Впервые съезд выдвинул Нурсултана Назарбаева кандидатом в Президенты Республики Казахстан от Республиканской политической партии «Отан» и принял решение о создании предвыборного блока «Народная коалиция Казахстана в поддержку кандидата в Президенты Нурсултана Абишевича Назарбаева». Партия «Отан»

намерена объединить все конструктивные силы общества на платформе поддержки Нурсултана Назарбаева и обеспечить ему новые возможности для завершения политических реформ. 4 июля 2006 года на IX внеочередном съезде РПП «Отан» в г. Астане объединились РПП «Отан» и Республиканская партия «Асар». Лидер партии «Нур Отан» - Президент Республики Казахстан Нурсултан Назарбаев. Партия «Нур Отан» - партия Президента Казахстана и его политическая опора. В своей деятельности партия реализует инициативы Главы государства, уделяя особое внимание задачам возрождения села, развития аграрного производства, отечественной промышленности, малого и среднего бизнеса. В 2007 году Партия "Нур Отан", возглавляемая Президентом Казахстана Нурсултаном Назарбаевым, набрала, по предварительным данным, более 88%. Другие партии, участвовавшие в выборах, не смогли преодолеть необходимый для прохождения в парламент барьер в 7%.

Одной из основ народно-демократической партии «Нур Отан» является принцип — «Наша сила — в единстве!». Своим примером партия доказывает, что это не просто слова, а реализованная формула гармоничного сосуществования. Казахстан — уникальная страна, где проживают люди самых разных национальностей, культур и конфессий. На взаимном уважении, терпимости, толерантности строится казахстанская государственность. Сильная и разветвленная структура партии «Нур Отан» гарантирует оперативное реагирование на ключевые проблемы населения в любом уголке страны. К работе по реализации партийных программ подключены все структуры партии, ее центральный аппарат, депутаты Парламента и маслихатов, первичные партийные организации и рядовые члены. Действенным каналом диалога с народом стали общественные приемные «Нур Отан». Об эффективности их работы говорит статистика, подтверждающая, что по итогам только первого квартала этого года в общественные приемные поступило 2 845 обращений. Налицо и благодарность граждан за конкретную помощь, консультации и разъяснения по тем или иным вопросам. то, что партийцы не склонны «шуметь» по каждому поводу и совсем без повода, — несомненно, признак уверенности и мощи «Нур Отана», взвешенности ее подходов, ориентированных не на сиюминутный эффект, а на долгосрочную перспективу. Необходимо отметить, что сегодня «Нур Отан» — это сплоченная политическая сила, способная путем конструктивной и предметной внутренней дискуссии выработать правильные решения и проводить их в жизнь. Партия возникла по воле казахстанского народа и для служения ему. Члены партии не знают иной, более значимой цели, чем обеспечение процветания государства и достойной жизни его граждан.

1. Дьяченко С.А. Все наши надежды связать воедино// *Казахстанская правда*. - 2007. -10 июня.

2. Интернет-ресурс www.wikipedia.org

Түйін

Қазақстан Республикасында мемлекеттік биліктің даму үдерісі, оның өзіндік ерекшеліктері сипатталған. Мемлекеттік билік жүйесінің тарихында саяси партиялардың қалыптасу барысы мен отандық ерекшеліктері қамтылған.

Summary

In given article are described processes of the development, particularities state authorities in Republic Kazakhstan. The Lit processes of the formation political party and their domestic particularities in histories of the system state authorities.

ЖЕКЕ ТҰЛҒАЛАР ПЕРСОНАЛИИ

САҚТАҒАН БӘЙШЕВ ТУРАЛЫ

Б.М.Мамбетов –

Ш.Уәлиханов атындағы Тарих және этнология институтының ізденушісі

Белгілі ғалым, қоғам қайраткері, экономика ғылымдарының докторы, профессор Сақтаған Бәйішевтің орны ерекше. С.Б. Бәйішев еліне ғылымда өз талантымен, зерек ақыл-ойымен, терең білімімен және де тапқыр да қоғамдық-саяси қызметімен дараланған қайраткерлердің бірі.

Сақтаған Бәйішұлы Бәйішев 1909 жылы 1 (13) октябрьде Ақтөбе облысындағы Байғанин ауданының №1 ауылында, қазіргі Ақжар селосында дүниеге келген.

Әкесі Бәйіш Темірбекұлы ескіше хат танитын, бес намазын уақытында жібермей оқитын, ел жұртының тарихын, әдет-ғұрпын білетін өз дәуірі үшін өзінше парасатты, ел ішінде замандастары арасында Бекең деп аталып жүрген адам болса, анасы Дәмелі Арыстанбекқызы жеті құрсақ көтеріп, тәрбиелеген ана.

С. Бәйішев бес ұл, екі қыз арасындағы сүт кенжесі болған. Әкесі оқуға бейім кенжесін 1920 жылдың күзінде бұрынғы Жем-Байсары болысының №1 ауылынан (қазіргі Байғанин ауданы, Ақжар ауыл советі) Темір қаласындағы жеті жылдық орыс-қазақ еңбек мектебіне оқуға берген. Болашақ ғалыммен бірге «жеті жылдық орыс-қазақ мектебіне сол ауылдан тағы үш бала оқуға келіп түскен еді, әр түрлі себептермен үшеуі де оқуын тастап ауылға қайтып кетті»-дейді өзі туралы берген мағлұматында /1/.

Ол 1927 жылы түскен оқуын бітіріп, комсомол шақыруы бойынша Орталық Қазақстанға Қарсақпай мыс қорыту зауытына келіп еңбекке араласады. Онда ол өндірістік те қоғамдық жұмыстарды қатар алып жүреді. Мысалы, Қарағанды облысы Қарсақпай қаласында Қарсақпай аудандық бюросының жас пионерлер төрағасы болып бір жылдан астам уақыт жұмыс істейді.

1928 ж. С. Бәйішев Шымкент облысы Түркістан қаласындағы Қарсақпай аудандық комитетінің БЛКЖО жауапты хатшысы болып ауысады. Артынша небәрі жиырма бір жасында-ақ Шымкент қаласының БЛКЖО Сырдария округтік комитетінде бөлім меңгерушісі қызметін атқарады /2/.

С. Бәйішевтің жастайынан-ақ тығыз жұмысы басталып бір уақытта бос мезгілі болмай қызу қызмет бабына осылай араласып кетеді. Ол жұмыс барысында өзінің байсалды әрі жауапкершілікті де адал еңбеккерлігімен танылады.

1930 ж. Оңтүстік Қазақстан облысы Славянка поселкісіндегі Махтаарал аудандық комсомол комитетінің жауапты хатшысы болса, осы жылдың соңына қарай Алматы қаласында шығатын «Лениншіл жас» газетінің редакторының орынбасары және бөлім меңгерушісі болып ауысады /3/.

1931-1933 жылдары Ташкент қаласында Қызыл Армия қатарында тоғызыншы атқыштар полкінде міндетті әскери қызмет атқарып жүріп, жоғары оқу орындарына дайындайтын кешкі бір жылдық курсты бітіреді. Сөйтіп, 1933 жылдың күзінен бастап Алматыдағы сол кездегі танымды үлкен оқу орындарының бірі болған, Москвадағы Қызыл профессура институтының бөлімшесі-филиялы деп аталатын Марксизм-ленинизм институтына оқуға түсіп, оны 1937 жылы үздік бағамен бітіріп шығады.

Оқуды жаңа бітірген отызға толмаған жас маман сол уақыттан бастап ақ басшылық қызметтерге тағайындалады. Ол 1937-1938 жылдары Партия тарихы институтының директоры болып, осы жылдың сәуір айынан бастап Ұлы Отан соғыс басталғанға дейін «Социалистік Қазақстан» газетінің редакторы болды.

Бұдан кейінгі бүкіл адамзат өмірінің астан-кестенін шығарған сұрапыл соғыс басталған тұс, ерлерін майданға аттандырып, әйелдерін қара жұмысқа шегкен аласапыран аттай бес жыл уақыт тек өмір мен өлімнің толқындағы арпалыс басталған еді. С. Бәйішев те өз сұранысымен қанды майданға аттанып саяси жеке әңгімелер жүргізіп, жауынгерлерді ұрысқа даярлауға және сержанттар мен офицерлерді алдағы шабуылдарға шығу айла-тәселдеріне үйрете жүріп сұрапыл соғыстың қақ ортасында бес жыл болады.

1942 жылы 100-жеке атқыштар бригадасының әскерри комиссары болып Алматы қаласынан бастап Мәскеу қаласы және Калинин майданынан өтеді. 1942 жылдың қазанынан 1943 жылдың маусымына дейін Калинин майданында Жүзінші атқыштар бригадасының саяси бөлімінің командирінің орынбасары болса, 1944 жылдың қаңтарына дейін Калинин және Бірінші Прибалтика майданында Жүзінші атқыштар бригадасының саяси бөлімінің бастығы болып ұрысқа араласады. С. Бәйішев өзінің ептілігін соғыс майданында да көрсете білді. Ол басқарған баригада үнемі неміс басқыншыларын ілгері жылжитпай, қосымша көмектерге кенде қылмай бар күш жігерімен ақылды айла-тәсілімен соғыса білді.

1944 жылы 11 шілдеде 145-атқыштар дивизиясына Глав ПУРКА жұмысшысы С. Бәйішев келеді. Онда Литва территориясын неміс басқыншыларынан арашалау кезінде фашистердің Швента өзені арқылы қатігездікпен шабуыл жасап, Оникшты қаласын алмақшы болған күшті шешуші ұрысы болады. 15 шілденің таңсәрісінде Оникшты қаласын алу үшін анталаған немістермен бірге олардың қаптап келе жатқан 20 шақты танкісімен бірге жаудан тазарту оңайға түспеді. Басында жүрексінген жауынгерлерді ұрыс алаңына дәл уақытында келген подполковник С.Бәйішевтің басқаруымен соғыс алаңындағы шиеленісе сасып қалған жағдайды қалпына келтіріп, қарсы жаққа қарай біздің жауынгерлердің батыл қимылын үдетіп жіберді. Сөйткен қаланы алу барысындағы шешуші ұрыста подполковник С. Бәйішевтің батыл шешімімен жау тылын тоқтатады. Осы кездегі беті қайтып қалған жаудың екінші рет жасаған шабуылы сәтсіз шығады. Бұдан кейін қатігез басқыншылардың үшінші шабуылы бар еді. Осы шабуылда подполковник С. Бәйішев жарақат алады. Бірақ ол жараланғанына қарамастан соғыс алаңында қалады.

Дегенмен жарақат өз мәселесін елеусіз қалдырмай ертеңінде ержүрек те батыл подполковник I Прибалтика майданының №1136 эвакогоспиталіне түсіп, екі ай емделіп шығады /4/.

Сауығып шыққан соң ол Мәскеу қаласында Жұмысшы-шаруа Қызыл Армиясы Бас саяси басқармасының үгітшісі болып екі ай жұмыс атқарады. Бірақ бұл іс ұзаққа созылмай екінші рет Мәскеу қаласындағы орталық Қорғаныс халық комиссариатының госпиталінде тоғыз айдай жатып емделіп шығады. Одан шыққан соң 1945 жылдың қазан айына дейін I Белорусс майданында 364 атқыштар дивизиясының саяси бөлім басқармасының орынбасары болады.

Десекте С. Бәйішев соғыс жылдарын толық басынан өткізіп басшы орындарында болса да штабта отырған жоқ. Ол жауынгерлер мен бірге қан майданның ортасында жүре соғысып, екі рет жараланып неміс басқыншыларын ақырына дейін тізе бүктіре қуып, әскери жолын Рехстағқа шабуыл жасаған Үшінші екпінді армияның құрамында Берлинде аяқтады. С.Бәйішевтің әскери комиссар болғандығы жайында көптеген очерктер мен естеліктер жазылды. Солардың ішінде оның майдандастары: жазушы Ә. Нұршайықовтың «Майдан дәптерінен» атты повесі, А.И. Халимулдина (Прокопенко), А.К. Халимулдиннің «Мәншүктің жұлдызды сағаты» атты кітабы ерекше орын алады /5/.

Соғыс аяқталып көп күттірген Ұлы Жеңісте келіп жетеді. Болашақ ғалым өмір жолын енді оқу-ғылым саласында өрбітуді армандайды. Бірақ 1946 ж. қаңтарынан бастап Алматы қаласында мәдениет саласын басқару қызметіне ұсынылады. С. Бәйішев мәдениет саласындағы басшылық жұмыстан бас тартатындығын айтып хат жазған еді. Онда, бұл жұмысқа қарсылығына қарамастан ОК кадрлар бөлімі өнер орталығына тағайындалғандығын хабарлағаны, осыған байланысты өнер орталығын басқару жүйесімен таныс емес екендігін, өнер ауқымында жұмыс істегісі келмейтіндігін және негізі ғылыми-педагогика жолында еңбек еткісі келетіндігі турасында айтқан еді /6/.

Десекте онда бір жыл көлемінде істеген ғалым енді өзінің қалаған ғылыми жолына бет бұрады. Ол Марксизм-ленинизм ғылыми зерттеу институтының қазақ филиялының жоғарғы ғылыми қызметкері болып ауысады. Сөйтіп болашақ ғалым, академик, қоғам қайраткері, вице-президент ғылым саласына ауысады. Ол бұл жұмысында өз еңбегіне деген аса құтты, жоғары ұйымдастырушылық қасиетімен тереңрек таныла түседі. Ортасымен, жалпы адамдармен қарым-қатынасы әдепті әрі салмақты да шыншыл еді. Марксизм-ленинизм институты классиктері еңбектерін аудару бөлімінің редакторы әрі партия мүшесі болды /7/.

Ал 1947-1956 жылдар аралығында осы институттың директоры болып қызмет атқарады. Директорлық қызметін ала жүріп ұйымдастырушылығы бар әрі қажірлі еңбеккерлігінің арқасында 1948 жылы экономика ғылымдарының кандидаты дәрежесін алу үшін «Қазақстанды социалистік индустрияландыру» атты тақырыптағы диссертациясын қорғап шығады.

1956 ж. 5 шілдеде марксизм-ленинизм институтының директорлығынан Қазақ ССР Ғылым академиясының Президенті Қ.И. Сатпаевтың басшылығымен өткізілген жалпы мәжілісінде С. Бәйішев вице-президент болып ауысады /8/. Осы қызметте жүре тұрып 1958 жылы «Қазақстанның халық шарушылығы» журналының және «Қазақ ССР тарихының» екінші томының редакциялық алқасының мүшесі болды. Ал, 1959 жылы Қазақ ССР Жоғарғы Кеңесінің төрағасы болып тағайындалады.

Академик С. Бәйішев жұмысы ауыр, басты орындарда жүрсе де ғылыми еңбектерін жазып, шәкірттер шығарып әрі газет-журналдардың алқалық мүшелерінде қажымай-шаршамай еңбектер атқарды. С.М. Киров атындағы Қазақ Мемлекеттік университетінде саясиэкономия кафедрасының доценті, яғни сабақ берді. Сонымен қатар оның экономика ғылымын ғана емес, тарих ғылымына да жете зерттеу проблемаларына қосқан үлесі аз емес. Ол К. Маркстің «Капиталын», К. Маркс пен Ф.Энгельстің екі томдық таңдамалы шығармаларын, В.И. Лениннің «Россиядағы капитализмнің дамуы», «Империализм – капитализмнің жоғарғы сатысы» атты және көптеген еңбектерді тұңғыш рет қазақ тіліне аударса, И. Сталинның «ССР Одағында социализмнің экономикалық проблемалары» сияқты сол кезеңнің басты да жауапты шығармаларын редакциялаған /9/. Сондай-ақ, «Қазақ ССР Ғылым академиясының Хабаршысы», «Қазақ ССР Ғылым академиясының хабарлары, Қоғамдық ғылымдар сериясы» журналдарының бас редакторы еді.

Кейіннен 1962 жылы «Қазақстандағы социализмнің жеңісі» атты докторлық диссертациясын табысты қорғап 14 шілдеде Жоғарғы Аттестациялық комиссиясының шешімімен экономика ғылымдарының докторы болады. Ал 1963 жылы оған саяси экономия профессоры атағы берілді /10/.

1956-1968 жылдары С. Бәйішев Қазақ ССР Ғылым Академиясының вице-президенті, 1968 жылдан өмірінің соңына дейін Қазақ ССР Ғылым Академиясы Экономика институтында саяси экономия

бөлімінің жетекшісі болып қызмет атқарды. Ол саналы ғұмырының 40 жылдан астамын өзі армандаған ғылым саласына арнады. Көптеген еңбектер жазды, шешуші істер атқарды.

Соғыстан кейінгі жылдары Қазақстанның тұралаған экономикасын жақсарту негізгі мәселелердің бірі болғаны мәлім. Міне осы сала бойынша кадрлар дайындау экономикалық ғылымының қалыптасып дамуына С. Б. Бәйішұлының да қосқан еңбегі зор. Ол - еліміздің экономикасының аса маңызды проблемаларын шешуге, тарихын дамытуға 300-ден астам ғылыми еңбектерін арнаған көрнекті қоғамтанушы-ғалым.

С.Бәйішев артынан тек еңбектер ғана емес білікті де білімді әр қайсысы шынар биіктен көрінетін шәкірттер тәрбиелей білді. Оның жетекшілігімен 7 докторлық, 30 кандидаттық диссертациялар қорғалды /11/. Олардың ішінде тарихтың біртуар тарланы атанған академик Манаш Қабашұлы Қозыбаев, Кенжеғали Сағадиев, Сағындық Сатыбалдин, Нұрғали Мамыров, профессор Дүйсенхан Қабдиев сынды үлкен ғалымдар бар.

С.Бәйішұлының сіңірген еңбегі жоғары бағаланады. Ол 1940 ж. «Еңбек Қызыл Ту», 1945 ж. «I дәрежелі Отан соғысы орденімен», «1941-1945 жылдардағы Ұлы Отан соғысында Германияны жеңгені үшін» және «Берлинді алғаны үшін» медальдарымен, 1950 ж. «Құрмет белгісі» орденімен, 1961 ж. «Қазақ ССР-нің еңбек сіңірген ғылым қайраткері» құрметті атағы берілсе, 1965 ж. «1941-1945 жылдардағы Ұлы Отан соғысындағы Жеңістің жиырма жылдығы» медалімен, 1968 ж. СССР Қарулы Күштеріне елу жыл» медалімен және монографиясы үшін «Ш.Ш. Уәлиханов атындағы сыйлық, 1970 ж. «Қажырлы еңбегі үшін. В.И. Лениннің туғанына 100 толуы құрметіне», «1941-1945 жылдардағы Ұлы Отан соғысындағы Жеңіске жиырма бес жыл» медальдарымен және 1982 ж. «КПСС қатарында болғанына 50 жыл» атты құрметті белгілерімен наградталды /12/.

Бүгіндері белгілі ғалым, академик С. Бәйішұлының есімін мәңгі есте қалдыру үшін оның Алматыдағы соңғы жылдары тұрған Горкий көшесіндегі 60- үйге мемориялдық тақта орнатылса, Алматы қаласының бұрынғы Центральный көшесін Академик С. Бәйішев есімімен атады. Сондай-ақ С. Бәйішев балалық шағында оқыған Ақтөбе облысындағы Темір орта мектебін және Ақтөбе қаласындағы облыстық кітапхана ғалым есімімен аталады.

Артынан қыруар еңбек қалдырған белгілі ғалым, қоғам қайраткері, академик Сақтаған Бәйішевтің есімі кейінгі ұрпаққа үлгі-өнеге және мәңгі ел есінде сақталады.

1. Академик С.Бәйішев –тұлға: азамат, ғалым, қайраткер. –Алматы:Ақыл кітабы.2000. -19 б.
2. Қазақстан Республикасының Президентік мұрағаты (ҚРПМ). 708-қор, 75-тізбе, 37-іс, 97-парақ
3. ҚРПМ. 708-қ., 75-т., 37-іс, 97- п.
4. Академик С.Бәйішев –тұлға: азамат, ғалым, қайраткер. –Алматы:Ақыл кітабы, 2000. -58 б.
5. Академик С.Бәйішев тұлға: азамат, ғалым, қайраткер. –Алматы:Ақыл кітабы, 2000. -8 б.
6. ҚРПМ. 708-қ., 75-т., 37-іс, 33-п.
7. ҚРПМ. 708-қ., 75-т., 37-іс, 42-п.
8. ҚРПМ. 708-қ., 75-т., 37-іс, 54-п.
9. ҚРПМ. 811-қ., 99-т., 1275-іс, 1-99 пп.
10. ҚРПМ. 708-қ., 75-т., 37-іс, 68-п.
11. С.Б. Байшев. Библиография ученых Казахстана. -Алматы: Ғылым, 1989.- 55 б.
12. ҚРПМ. 708-., 75-т., 37-іс, 4-п.

Резюме

В этой статье автор знакомит нас с видным представителем казахской интеллигенции - Сактаганом Байшевым.

Summary

In this article considers of one of the visible representative of the kazakh's intelligentsia Saktagan Baishev.

АКАДЕМИК К. НҮРПЕЙІСТІҢ ҒЫЛЫМИ ҰЙЫМДАСТЫРУШЫЛЫҚ ҚЫЗМЕТІ

Б.М.Тақабаева –
ҚазМемҚызПУ «Жалты тарих» кафедрасының ізденушісі

К.Нұрпейістің Отан тарихындағы орны мен ғылыми қызметіне баға беру үшін ең алдымен ғалымның ғалым болып қалыптасуына, оның тарих ғылымындағы өзіндік орнына тоқталған жөн сияқты.

К.Нұрпейіс 1958 жылдың ақпан айында Ш. Уәлиханов атындағы тарих, археология және этнография институтына кіші ғылыми қызметкерлікке қабылданады.

Көрнекті ғалымның өмірінің соңына дейін қызмет істеген Ғылым Академиясы жайлы айтар болсақ, КСРО Ғылым академиясының қазақ филиалы 1946 жылғы 1 маусымда Қазақ КСР-ның Ғылым академиясы (қазіргі ҚР Ұлттық ғылым академиясы) болып құрылды. Бұл тарихи оқиға Қазақстан ғылымының жаңа сапалық деңгейге шыққандығының, маңызды мәселелерді шешуге қабілетті көптеген ғылыми кадрлардың өскенінің, ғылыми-зерттеу мекемелерінің айтарлықтай жүйесі құрылғандығының көрінісі болды /1/.

Бұл Кеңес заманындағы Қазақстанның экономикасы, мәдениеті әсіресе Ғылым академиясының оның ішінде тарих ғылымдары салаларының күшті қарқынмен өскен кезеңі еді /2/.

Академияның алғашқы президенті Қаныш Имантайұлы Сәтбаев тағайындалды. Әуел баста академия 16 ғылыми-зерттеу институтынан, 11 сектордан тұрды. Сол институттардың ішінде тарих, археология және этнография институты басқа да қоғамдық ғылымдармен бірлесіп Қазақстанның қоғамдық-саяси мәселелерін зерттеуді жоспарлады.

Қ.И. Сәтбаев Кеңес Одағындағы және шетелдік көптеген белгілі ғалымдармен, қоғам қайраткерлерімен тығыз шығармашылық, достық қарым-қатынаста болды. Олардың қатарында есімдері әлемге әйгілі академиктер В.А. Обручев, М.В. Келдыш, В.Л. Комаров, Д.И. Щербаков, Д.В. Наливкин, Қазақстандық әріптестер М.О. Әуезов, Ә.Х. Марғұлан, А.Қ. Жұбанов, С. Бәйшев, Ш. Шокин, А. Абдуллин, Ө. Қоңыров. С.З. Зиманов, А. Нүсіпбеков, Ш. Есенов сияқты жақсылар мен жайсаңдар болды /3/.

Кеңес Нұрпейіс қызметке келген кезде институт директоры болып ұстазы, әрі рухани әкесі, талантты ғалым, шебер ұйымдастырушы Одаққа белгілі ғалым, академик Ақай Нүсіпбеков директор және мүше-корреспондент Григорий Федорович Дахшлейгер орынбасары қызметінде болды. Институттың бөлім меңгерушілері көрнекті ірі ғалымдар, академиктер А.Х. Марғұлан, С.Н. Покровский, ғылым докторлары Б.С. Сүлейменов (мүше-корреспондент), Т.Б. Балақаев (кейін-доктор), Х.А. Арғынбаев (кейін-доктор) және т.б. істеді.

Бұл «Хрущевтік жылымық» кезі еді. Айдалған Е. Бекмаханов және Б.Сүлейменов түрмеден босап қайтқан, басқа қуғынға ұшыраған А.Х. Марғұлан, Б. Асфендияров, Е. Ділімбетовтер өздерінің ғылыми жұмысында еркіндікке қол жеткізген уақыт еді. Дегенімен Кеңесары қозғалысы, Қазақстанның Ресейге қосылуы, қазақ халқының қалыптасу тарихы және басқа да өзекті проблемалар әлі өзінің тиісті бағасын ала қоймаған еді, сондықтан Отан тарихындағы пікірталас кеңестік тар идеология шеңберінен шықпағанды. Алайда, Қазақстанда Кеңес үкіметінің орнауы, Қазақ халқының территориясының бірігуі, индустриялық, мәдени, аграрлық дамуы, кеңестік жұмысшы-шаруа таптары мен интеллигенцияның қалыптасуы, олардың қатарындағы ұлттық кадрлардың өсуі, Ұлы Отан соғысындағы жеңіске Қазақстанның қосқан үлесі, тың және тыңайған жерлерді игеру және басқа өзекті проблемаларды шешуде ірі-ірі қадамдар жасалып, көптеген игілікті істерге қол жеткенді /4/.

А.Н. Нүсіпбеков Ұлы Отан соғысына қатысқан майдангер. Панфилов дивизиясында батарея комиссары, дивизияның саяси бөлімінің қызметкері болған. Соғыстан кейін еліне оралып Абай атындағы Қазақ мемлекеттік педагогикалық институтын бітіріп, 1948 жылдан бастап өзінің ғылыми және қоғамдық қызметін бастайды /5/ .

Ғалым орталықтандырылған әкімшіл-әміршіл жүйенің шырқау кезеңінде, демократиялық дәстүрлерден ада, саяси мәдени дәрежесі өте төмен, социализм мен коммунизмнің қиялдарына сенген таптық идеология шырмауындағы үрейлі қоғамда ғылым саласына келсе де, өзін жан-жақты зерттеуші ретінде көрсете білді. Ширек ғасырдан астам уақыт бойы Ш. Уәлиханов атындағы тарих, археология және этнография институтын басқарды. Институттың республикадағы тарих ғылымының орталығына айналуы А. Нүсіпбековтың қызметімен тығыз байланысты болды.

Ақай Нүсіпбекұлы ширек ғасырдан астам уақыт институт ұжымын ұлтқа, руға, тамыр-таныстыққа бөлмей әділ басқарды. Ұлы Отан соғысы жылдарынан кейінгі жылдары тарихшылар арасында «ұлшылдарды әшкерелеу» өте шиеленісіп кеткен еді. Қуғындалып, сотталып, айдалып кеткен Е.

Бекмаханов, Б. Сүлейменов, П. Галузо және басқа тарихшылар ғылымға қайта оралған кезде де ұжымдағы жағдай оңай болған жоқ, айтыс-тартыс одан әрі жалғаса берді, себебі кешегі оларды әшкерелегендердің ішінде де өз көзқарасын өзгертпей, күресті тоқтатпағандар да көп болды. Міне, осындай уақытта Ақай Нүсіпбекұлы таразының басын тең ұстап, әділдікпен бұрмай-тартпай басшылық етті, әсіресе жас ғалымдарға көп қамқорлық жасап, институт ұжымын солардың күшімен жаңартып, өсіріп отырды /6/.

Кейінірек, яғни 1999 жылдан бастап Кеңес Нұрпейіс біраз уақыт Қазақстан тарихы ғылымының іргетасын қаласқан тарихшы ғалым, соның өсіп-өркендеу жолында зор еңбек сіңірген, қазақ тарихшыларының бүтін бір ұрпағын баулап шығарған ұстазы «Ақай Нүсіпбеков атындағы қоғамдық қорды» басқарып келді.

Қазақстан Республикасы Білім және Ғылым министрлігінің Шоқан Шыңғысұлы Уәлиханов атындағы Тарих және этнология институты, Рамазан Бимашұлы Сүлейменов атындағы Шығыстану институты, жеке тұлғалар: М.Қ. Қозыбаев, К.Н. Нұрпейіс, Д. Нүсіпбекова т.б. ғалымдар «Ақай Нүсіпбеков атындағы қоғамдық қордың» негізін қалады. Қор президенті болып К. Нұрпейіс тағайындалып, қордың жұмысының жүргізілуін қадағалап отырды.

Қордың жарғысы Қазақстан Республикасының 27.12.1994 жылғы Азаматтық кодексінің жалпы бөлімі мен Қазақстан Республикасының басқа да Заңдарына сәйкес дайындалып, өз жұмысын 1999 жылғы 18 маусымда бастайды.

Қордың басты мақсаты мәдениет пен ғылым салаларында, атап айтқанда тарих ғылымы саласында, жалпы адамзаттық құндылықтарды жандандыруға бағытталғын әлеуметтік - мәдени мәні жоғары бағдарламаларды дайындап, жүзеге асыру болып табылды. Қор осы мақсаттарды жүзеге асыру үшін:

- тарихи мұраны, тарихи және мәдени ескерткіштерді сақтау;
- қоршаған ортаны қалпына келтіру мен қорғау;
- халықтық шығармашылықты, қолөнер мен кәсіпшілікті дамыту;
- мәдени және ғылыми мәні бар симпозиумдар, конференциялар мен конгресстер өткізу;
- ғылым мен шығармашылық салалардағы жас таланттарға қолдау мен жәрдем көрсету;
- тарих, мәдениет, дінтану мәселелері бойынша зерттеулер жүргізу;
- баспа ерлікпен айналысу;
- тарих факультеттерінің үздік студенттеріне арнаулы степендиялар тағайындау;
- аудармашылық қызметпен, оның қатарында ілеспе аудармамен шұғылданду;
- кіші және орташа бизнеске көмектесу;
- Қазақстан Республикасының заңдарына қайшы келмейтін басқа да қызмет түрлерімен айналысу

сияқты көптеген мәселелер негізінде жұмыс жасады.

«Жағдай көтеріп жатса, қордың атқарар жұмысы көп. Егер оның ісі алға басып, қажетті қаражат көздері табылып жатса, Тәуелсіз Еліміздің жас ұрпағының тарихи санасын тәрбиелеп, қалыптастыруға арналған ғылыми-көпшілік журнал шығарсақ деген арман бар...» - деп айтып кеткен екен К. Нұрпейіс /7/.

Кеңес Нұрпейісұлының ғалым болып қалыптасуына ұстазы институттың ғылыми хатшысы, аға ғылыми қызметкер, бөлім меңгерушісі, директордың орынбасары сияқты қызметтерді атқарған Григорий Федорович Дахшлейгердің алатын орны бөлек. Ол өмірінің соңына дейін институт қабырғасында жүріп отандық тарих саласына ғана емес, сонымен бірге тарихнама мен тарихи география, этномәдениет мәселелерін зерттеуге ат салысқан адам /8/.

Тарих саласына ғана емес, археология, этнография салаларынан да К. Нұрпейіспен бірігіп, орыс тілінде «Қазақстан шаруаларының тарихы» еңбегін 1985 жылы жарыққа шығарды.

1947 жылы Тарих, археология және этнография институты мен Тіл және әдебиет институттарының біріккен Ғылыми кеңестерінің ашылуы жас мамандардың аспирант, ізденуші ретінде өсуіне көп септігін тигізді /9/. Сонымен бірге, институт бөлімдерінің жоспарлы тақырыптарының негізінде және ғылыми жазылу барысындағы жұмыстар қорғауға ұсынылып, қабылданып жатты. Институттан шығарыла бастаған «Труды» жинағы да жас ғалымдардың жоспарлы тақырыптарына байланысты мақалаларының шығарылуына да үлкен септігін тигізді.

Кеңес Нұрпейістің ғалым болып қалыптаса бастауы Кеңестік тоталитарлық жүйе кезеңімен тұспа-тұс келді. Сол кездегі Отан тарихының ең өзекті мәселесі - Қазақстанда Кеңес өкіметінің орнауы, оған жергілікті шаруалардың, әсіресе ауыл қазақтарының белсенді қатысуын нақтылы деректер арқылы көрсету күн тәртібінде тұрған тың мәселе еді. Міне, осы проблемаға Кеңес Нұрпейіс 1960-1970 жылдары қатты көңіл бөлді /10/.

1963 жылы Ғылым академиясының қабырғасында жүріп ең алдымен Т. Елеуовтың жетекшілігімен өзінің алғашқы ғылыми-зерттеу жұмысын жазып, осы жылдың 28 маусымында «Солтүстік-шығыс Қазақстан аудандары Кеңестерінің Кеңес Өкіметін орнату мен құру үшін күресі (1917 ж. ақпан - 1918 ж. маусым)» атты кандидаттық диссертациясын өте сәтті қорғап шығады. 1963 жылы 5 тамызда Мәскеу қаласына КСРО Жоғарғы және Арнайы Білім Министрлігі жанындағы Жоғарғы Аттестациялық комиссиясы К.Нұрпейістің жеке құжатын жібереді.

Құжатта: *«Посылаем Вам личное дело тов. Нурпеисова К.Н., предоставляющего и защитившего диссертацию на ученую степень кандидата исторических наук на тему: «Советы северо-восточных районов Казахстана в борьбе за установление и упрочение Советской власти /февраль 1917 г.-июнь 1918 г./»*

Защита диссертации состоялась 28 июня 1963 года на заседании Объединенного ученого Совета по общественным наукам Академии Наук Казахской ССР.

Первый экземпляр диссертации отправлен в Государственную библиотеку Союза ССР им. В.И. Ленина 4 июля 1963 года / см. почтовую квитанцию №88, приложению к делу/.

Тов. Нурпеисов К.Н. в настоящее время работает младшим научным сотрудником Института истории, археологии и этнографии Академии наук Казахской ССР» /11/ -деп жазылған екен.

Жас ғалымның алғашқы ғылыми зерттеу жұмысына жоғары білікті майталман ғалымдар, Қазақ ССР ғылым Академиясының Біріккен қоғамдық ғылымдары бойынша Ғылыми Кеңесінің мүшелері: тарих ғылымдарының докторы, профессор Г.А. Абішев; тарих ғылымының кандидаты, Біріккен ғылыми Кеңестің ғалым хатшысы К.А. Ақышев; ҚазССР ҒА академигі, экономика ғылымдарының докторы С.Б.Байшев (Біріккен ғылыми Кеңестің председателі); философия ғылымдарының докторы, профессор К.Б. Бисембиев; профессор С.Я. Болатов; философия ғылымының кандидаты Т.Д. Жұмағазин; тарих ғылымының докторы Т.Е. Елеуов; заң ғылымының докторы, профессор С.З. Зиманов; ҚазССР ҒА академигі, филология ғылымының докторы Ә.Х. Марғұлан; тарих ғылымының докторы, профессор ҚазССР ҒА мүше корреспондент А.Н. Нүсіпбеков; ҚазССР ҒА академигі тарих ғылымының докторы, профессор С.Н. Покровский /12/ үлкен баға берді. Мысалы, ғалым Р.Сүлейменов Кеңес Нұрпейістің кандидаттық жұмысына мынадай жақсы пікір айтады: «Я читал и знаю много статей т. Нурпеисова. Они оставляют хорошие впечатления. Обсуждаемая диссертационная работа мне прежде всего понравилась изобилием фактов. Эти факты позволили диссертанту ярко и убедительно показать борьбу трудящихся Северо-Востока Казахстана за Советскую власть, роль и деятельность Советов в исследуемый период. Низовые Советы, в том числе аульные Советы, нашли в работе своего правильного отражения. При этом это аргументируется большими и богатыми материалами, прежде всего, материалами на казахском языке. Мне очень понравилось введение, в котором диссертант дал развернутую историографию и умело показал цель и задачи работы» /13/ деп жазады.

К. Нұрпейіс өз диссертациясында мүмкіндігінше көлемді жиналған мол мұрағаттық материалдарды, әсіресе Мәскеу, Алматы, Семей, Омбы сияқты т.б. қалаларының мұрағаттарынан алған материалдарды ұтымды пайдалана отырып, жергілікті Солтүстік-Шығыс Қазақстан Кеңестерінің Кеңес өкіметін орнату мақсатында қарқынды жұмыс істегендігін жақсы баяндайды. Сонымен қатар, Кеңестендіру көрінісін ауылдық жерлердегі социалистік экономика мен мәдениеттің негізгі ошақтарының пайда болып, жұмыс жүргізе бастауынан көрсетеді. Бұл тақырып терең көңіл аударуды және салмақты ғылыми деректану негізін құруды талап етті. Республикалық қана емес, шет қалалардың мұрағаттарынан алынған құжаттар, мұражайлық, әдебиеттік, статистикалық және басқа да деректердің жүйеленіп ғылыми айналымға енгізілуі зерттеліп отырған тақырыптың қомақтылығын және маңыздылығын арттыра түседі. Сондай-ақ жас ғалымның ғылыми мақалалары алдыңғы қатарлы республикалық басылымдар: «Коммунизм таңы», «Коммунизм жолы», «Лениншіл жас», «Еңбек туы», «Ленинкічи», «Қазақстан мектебі», «Известия» т.б. үнемі шығып отырды /14/.

1947 жылы жарияланған Ш.Я. Шафирының «Қазан төңкерісі мен азамат соғысы кезеңіндегі қазақ ауылдарындағы шаруалар Кеңестері туралы» деген мақаласында «Қазан төңкерісінің бірінші күндерінде-ақ, Қазақстан Кеңестерінің қалалық және большевиктік ұйымдардың ауылдық жерлердегі биліктерінің орнай бастауы шаруа Кеңестерінің жұмыс істеуімен көрініс таба бастады» деп атап өтуі жақсы айтылады. Алайда, мақалада ауылдық Кеңестер құрылысының барысы және ауылдағы Кеңестер үшін таптар мен партияның күресі жақсы көрініс таба алмаған. Осыған байланысты А.Н. Кучкиннің «Қазақ ауылын Кеңестендіру» («Вопросы истории, 1946, №10») мақаласын еске түсірсек, жекелеген авторлардың 20-30 жылдардағы ауылдық Кеңестердегі пролетариат диктатурасының алғашқы күндердегі іс-әрекеттерінің

жағдайын айна қатесіз, әрі қате қайталауын атап өткен жөн. Дегенімен, А.Н. Кучкин 1946 жылғы мақаладағыдай қатты кетіп отырған жоқ, десекте, бәрібір қазақ ауылдарын кеңестік құрылысқа бейімдеу мәселесі турасында қате пікірлер қалыптасып қалған /15/ еді. 1950 жылдың басында С.М. Кенжебаев пен Н. Копылов Солтүстік-Шығыс Қазақстанда Кеңес өкіметін орнату мәселесі туралы кандидаттық диссертация қорғайды. Бұл зерттеу жұмыстарының негізгі мақсаты өңірдегі социалистік төңкерістің жалпы бейнесін көрсету болды. Олардың ғылыми еңбектерінде Кеңестердің мемлекеттік билік органына айналу процесі жақсы көрініс таба алмады. Сондықтан, қазақ ауылдарындағы кеңестік құрылыс, жергілікті облыстық Кеңестердің жұмыстарындағы экономика мен мәдениетті социалистік құрылысқа бейімдеу мәселесі жақсы зерттелмеді/16/.

Жас ғалым коммунистік партияның қатаң принциптеріне бағынған, сол принциптердің билеп-төстеп тұрған кезеңінде қызмет істесе де қоғамда болып жатқан саяси, тарихи процестерге бей-жай қарамай Отандық тарихтың өзекті мәселелеріне байланысты қалам тербеп отырды. Мысалы, Қазақстанда, әсіресе, ауылдық жерлерде Кеңес өкіметінің орнауы мен нығаюы, оған жергілікті шаруалар мен ауыл қазақтарының белсенді қатысуын нақтылы деректер мен тарихи құжаттар арқылы дәйекті жеткізіп отырды. Міне осы мәселерге Кеңес Нұрпейіс 1960-1970 жылдары аралығында көп көңіл бөліп, үнемі жазып отырды. Міне, осындай аумалы-төкпелі кезеңде, яғни 1973 жылы ұстазы Ақай Нүсіпбековтың басшылығымен ғалым өзінің «Қазақстанның шаруалар Кеңестері (ауылдық Советтерінің 1917-1929 жж. құрылуы, нығаюы және практикалық қызметінің тарихы)» атты докторлық жұмысын жазып, өз қатарынан озып шығады. Осыған байланысты бірнеше монографиялар жариалайды.

Аса қиын әрі қысылшаң жылдары дүниеге келгендіктен балалық шақтың қызығын көрмей өскен Кеңес Нұрпейістің тарихқа пейіл білдіруінің өзінде кеңестік зұлмат саясаттың табы жатты. Бүкіл саналы ғұмырын қазіргі ҰҒА-ның Ш. Уәлиханов атындағы Тарих және этнология институтымен байланыстырған ғалым 1995 жылы көп жылғы зерттеу жұмыстарының қортындысындай «Алаш ьәм Алашорда» монографиясын жариалау арқылы өзінің әкесі секілді жазықсыз жазаланған талай-талай ұлт зиялыларының тағдырын халыққа жариа етті. Ол еңбек мынадай сөздермен басталғанды: «Әкімшіл-әміршіл жүйе ұйымдастырған саяси қуғын-сүргіннің құрбаны болған әкем Нұрпейістің рухына бағыштаймын». Бұл - әке парызын ақтаған парасатты ұлдың сөзі еді /17/.

1. Нұрпейіс К. *Тарихи тұлғалар.* /Бас ред. Б. Аяған. - Алматы: «Қазақ энциклопедиясының» Бас редакциясы, 2007. - 281-284 б.

2. Асылбеков М-А.Х. *Академик Кеңес Нұрпейісұлы - Егеменді еліміздің көрнекті тарихшысы. «Дүниежүзі тарихы: зерттеу және оқыту мәселелері» атты «Нұрпейісов оқулары» шеңберіндегі ҚР ҰҒА академигі Нұрпейіс Кеңес Нұрпейісұлының 75-жылдығына арналған халықар. ғыл.-практ. конф. материалдар жинағы.* - Алматы: ҚазМемҚызПу, 2010. - 291-б. 9-б.

3. Нұрпейіс К. *Тарихи тұлғалар.* /Бас ред. Б. Аяған. - Алматы: «Қазақ энциклопедиясының» Бас редакциясы, 2007. - 284 б.

4. *Қазақ Совет Энциклопедиясы (ҚСЭ). VIII-том.*- Алматы, 1976. -422 б.

5. Асылбеков М. *Айтулы Ақаң еді. А. Нүсіпбеков туралы сыр.* // *Егемен Қазақстан.*- 1996.- 5-маусым.- 5-б.

6. Асылбеков М-А.Х. *Академик Кеңес Нұрпейісұлы - Егеменді еліміздің көрнекті тарихшысы. «Дүниежүзі тарихы: зерттеу және оқыту мәселелері» атты «Нұрпейісов оқулары» шеңберіндегі ҚР ҰҒА академигі Нұрпейіс Кеңес Нұрпейісұлының 75-жылдығына арналған халықар. ғыл.-практ. конф. материалдар жинағы.*- Алматы, ҚазМемҚызПу, 2010. 291-б. 9-б.

7. АОММ, 1099-қор, I-тізімдеме, 155-іс. 85 б.

8. ҚСЭ. III том. Алматы, 1973. 495 б.

9. Тулепбаев Б.А., Янулов В.К. *Организация исторической науки основнаправления исследований //Историческая наука Советского Казахстана (1917-1960 гг.: Очерки становления и развития).* - Алма-Ата, 1990.-С. 94-130.

10. Асылбеков М-А.Х. *Академик Кеңес Нұрпейісұлы - Егеменді еліміздің көрнекті тарихшысы. «Дүниежүзі тарихы: зерттеу және оқыту мәселелері» атты «Нұрпейісов оқулары» шеңберіндегі ҚР ҰҒА академигі Нұрпейіс Кеңес Нұрпейісұлының 75-жылдығына арналған халықар. ғыл.-практ. конф. Материалдар жинағы.* Алматы, ҚазМемҚызПу, 2010. 291-б.

11. АОММ, 1099-қор, I-тізімдеме, 160-іс. 1 б.

12. Сонда, 2 б.

13. Сонда, 11 б.
14. Сонда, 22-23 б.
15. Сонда, 29 б.
16. Сонда, 30 б.
17. АОММ, 1099-қор, 1-тізімдеме, 151-іс. 10 б

Резюме

В статье рассматривается научно-педагогическая деятельность академика К.Нурпеиса.

Summary

In this article is considered about scientific educational work of academic Hurpeis.

ЖАС ҒАЛЫМДАР ЗЕРТТЕУЛЕРІ ИССЛЕДОВАНИЯ МОЛОДЫХ УЧЕНЫХ

КАЗАХСКАЯ И УЗБЕКСКАЯ ДИАСПОРА: РОЛЬ НАЦИОНАЛЬНО-КУЛЬТУРНЫХ ЦЕНТРОВ В ИХ ИСТОРИЧЕСКОЙ СУДЬБЕ

Ж.Кожамжарова–

МКТУ им. Х.А.Ясави г. Туркестан

В Узбекистане проживают этнические казахи, а в Казахстане – этнические узбеки, этот факт создает поле взаимодействия, так и комплекс проблем для руководств двух государств.

Сегодня в Казахстане существуют все предпосылки для превращения этнокультурного многообразия страны в позитивный фактор общественного развития. Все нации и народности - казахи, русские и немцы, узбеки и ушурь, представители других этносов - осознают себя создателями новой культурной общности казахстанского народа. По мнению Президента Казахстана Н.А.Назарбаева, «каждый казахстанец, независимо от его национальной принадлежности, должен сознавать, что Казахстан — это плоть от плоти его, родное государство, всегда готовое защитить его права и свободы. Только в этом случае появляется корневая основа для возвращения и воспитания чувства казахстанского патриотизма, только в этом случае сограждане испытают чувство гордости за принадлежность государству, которое весь мир знает теперь как Казахстан».

Важной составной частью населения многонационального Казахстана является узбекская диаспора, которая сыграла важную роль в исторической судьбе южного региона, её история неразрывно связана с историей других народов Казахстана. В этом отношении очень важна деятельность национально-культурных центров.

Деятельность узбекских национально-культурных центров и множество различных общественных формирований граждан и лиц, проживающих в Казахстане, в сфере национальной культуры, направлена на взаимовыгодное служение культуры этносу. Основные направления деятельности узбекского центра излагают 3 группы вопросов:

1. Участие центра в решении проблем образования;
2. Улучшение языкового строительства;

3. Роль центра в возрождении традиционной этнической культуры. Свою многогранную деятельность узбекские национально-культурные центры Казахстана подчиняют укреплению единства и дружбы между народами, общественно-политической стабильности и тем самым вносят свой вклад в общее дело культурного развития Казахстана и всего народа.

Созданию национально-культурных центров (НКЦ) способствовало и стремление к компактному расселению диаспор, расширение личных, культурных, конфессиональных контактов, а также стремление к воссозданию национальных обычаев и традиций. Необходимость преодоления противоречий и проблем в духовно-культурном облике этнических диаспор республики стало одной из основных причин создания национально-культурных центров.

Национально-культурные центры появились в контексте всех тех перемен и сдвигов, которые охватили советское общество, его политику, идеологию, социально-демографическую структуру и другие системные элементы во второй половине 80-х годов. Провозглашенная КПСС «перестройка» объективно способствовала росту и укреплению НКЦ. Распад СССР и образование независимого Казахстана, вставшего на путь строительства демократического правового общества, расширили назначение и функциональные возможности национальных объединений. 1 марта 1995 года в Республике Казахстан, признавая существенный вклад и значение НКЦ в деле возрождения и сохранения национальных культур, что является основой жизни любого народа в частности и узбекского, отмечая позитивный опыт, накопленный в НКЦ результате их деятельности, был создан совещательно-консультативный орган при Президенте Республики Казахстан «Ассамблея народов Казахстана».

Так в Южно-Казахстанской области, где проживает более 310 тысяч узбеков, занимая второе место по численности населения данного региона в 1992 году) был образован культурный узбекский центр. Председателем областного центра был избран С.М.Исаков. На территории области действуют 8 районных узбекских центров.

В Жамбылской области идея открытия национально-культурных центров возникла в первые в 1987 году, а официально узбекско-культурный центр открылся в 1995 году. Руководителем был избран Г.Касымов, который в настоящее время является вице-президентом Республиканской ассоциации узбеков «Дустлик», ведет большую общественную работу, являясь депутатом Жамбылского областного маслихата. В настоящее время УНКЦ имеет свои филиалы в Меркском, Жамбылском районе.

Ежегодно центр проводит дни этноса, мероприятия, на которых чествуют ветеранов войны, заслуженных людей области и города, встречи выпускников школ, чествование многодетных семей, пропаганда семейных традиций — всё это имеет огромное значение в воспитании молодёжи, в формировании чувства гордости за близких людей, за представителей своей национальности. Например, особую гордость испытывают учащиеся школы №4 имени Султанова, отметившей 100-летний юбилей. М.Султанов стоял у истоков узбекского просвещения, отдав этому делу 40 лет жизни. Сейчас школа носит его имя, в ней действует музей, рассказывающий о жизни и деятельности этого человека.

Члены национально-культурного центра активно выступают в средствах массовой информации, на телевидении, радио, отстаивают интересы узбекского населения. Для пропаганды культурного, исторического наследия узбекского народа большое значение имели мероприятия, посвященные юбилеям Алишера Навои, Амира Тимура, Мубашир хана ат-Тарази. То же самое делается по пропаганде наследия казахских писателей Абая Кунанбаева, Мухтара Ауезова, Жамбыла Жабаева и других деятелей литературы и искусства.

Узбеки Казахстана занимают достойное место не только в экономической жизни, но и в общественно-политической деятельности республики, тем самым, внося свой вклад в развитие экономической и духовной мощи нашего государства.

Успешное развитие языковой политики обеспечивают национальные СМИ. Так, в Южно-Казахстанской области с 1991 года 5 апреля начала выходить газета «Жанубий Козогистон». На узбекском языке в последующие годы начали выпускаться следующие газеты «Сайрам сабоси», «Туркистон овози», «Боложан», «Мактабдош», «5*5 уйинлар», «Хордик», «Имон», «Чимкент окшоми» т.е. всего 11 периодических изданий на узбекском языке. Славится узбекский народ и своими писателями — членами Союза писателей Казахстана Э. Рузметовым, Б. Сабитом, Х. Кучкаровым. На узбекском языке выпущены книги поэтов Б. Эрчазара, С. Юсуфалиева, И. Хуккиева, Х. Кочкарова, А.Моминжанова, К.Мирхалдарова, Б.Собит, И.Журчат и другие.

Развитие родного языка тесно связано с функционированием театров. Так, первый Чимкентский казахско-узбекский театр возник еще в 1934 году.

Независимость Казахстана подкреплена общими культурными и духовными ценностями всех народов, проживающих на территории страны. Достижения национальных культур, их открытость для диалога, инноваций, взаимного влияния и обогащения стали общенациональным достоянием всех казахстанцев, в том числе и узбекской диаспоры. Таким образом, узбекской диаспоре, проживающей в республике, отводится важная миссия - быть мостом культурного диалога между Казахстаном и Узбекистаном.

Таким образом, с обретением государственной независимости в духовной сфере узбекского общества, создается широкое пространство для саморазвития, свободы от идеологических догм и стереотипов. Это позволило преодолеть схематизм и однообразие во всех структурных элементах духовной жизни.

Значимость исследования социально-культурной истории узбеков в Казахстане обуславливается тем, что сквозь призму её изучения представляется возможность анализа исторических процессов на всей территории республики. Объективное исследование вопросов развития диаспор может сыграть позитивную роль в решении проблем дальнейшего сохранения и упрочения гражданского мира, укрепления дружбы и межнационального согласия в нашем государстве, от решения которых зависит судьба ускоренной модернизации в Республике Казахстан.

Довольно сложным вопросам в отношениях двух стран является положение этнических казахов в Узбекистане. На протяжении многих веков на территории Узбекистана бок о бок живут в дружбе и согласии представители многих народов. Одна из наиболее многочисленных диаспор в республике - казахская. В отношении казахов, проживающих на территории Узбекистана, известный диаспоролог Г.М. Мендикулова рекомендует применять термин «ирредента». Согласно определению Мендикуловой Г.М. термин «ирредента» означает - этнические меньшинства, населяющие территорию, смежную с государством, где доминируют их соотечественники /1/.

По некоторым данным, сегодня там живут около 1,5 млн. этнических казахов /2/. По другим данным на 1 января 2005 г. в Узбекистане проживало 939,5 тыс. казахов /3/. Места компактного их проживания – Ташкент, районы Тамды, Канмех и Учкудук Навоийской области и Каракалпакия. Причем кое-где здесь численность казахов достигает 90%. 38,1 % всех казахов Узбекистана сконцентрировано в Каракалпакстане - 358,5 тыс.

В целях всемерного укрепления межнационального согласия и единства, являющихся залогом мира и стабильности в стране, удовлетворения духовных потребностей проживающих здесь казахов в 1989 году при Академии наук Узбекистана был создан Казахский информационный центр, позже преобразованный в Республиканский казахский культурный центр Узбекистана.

«В нашей Республике сегодня проживает более одного миллиона казахов, - рассказывает директор центра Мейрамкул Бакиров. Местами их компактного проживания являются Каракалпакстан, Навоийская, Джизакская, Сырдарьинская, Ташкентская области. В марте 1992 года состоялся первый курултай казахов Узбекистана, и информационный центр был преобразован в Республиканский казахский культурный центр. В состав республиканского центра входят Казахский центр Каракалпакстана, Джизакский, Навоийский, Сырдарьинский, Ташкентский и Хорезмский областные казахские центры, городской казахский центр в Ташкенте. Всего в Узбекистане функционирует 14 казахских национально-культурных центров /4/, деятельность которых обеспечит вполне внушительный потенциал для своего дальнейшего этнокультурного развития .

Основными задачами центра является всестороннее развитие казахской культуры и традиций, изучение истории предков, поиск юных талантов в разных сферах и оказание им необходимой помощи.

Другим направлением деятельности центра стало создание при нем этнографического музея, фольклорного ансамбля и аудио-видеостудии.

В Каракалпакстане, например, создан казахский театр, в Мирзалчульском районе Джизакской области открыт музыкально-драматический театр. При культурных центрах действуют национальные, фольклорные, молодежные и эстрадные ансамбли. При содействии Республиканского казахского культурного центра издано около 50 книг писателей, акынов, журналистов. Деятельность республиканского центра и его подразделений постоянно освещается в СМИ – в выходящей с 1992 года на казахском языке республиканской газете «Нурлы жол», телепередаче «Дидар», по республиканскому радио. Имеет свое печатное издание Казахский центр Каракалпакстана.

Высокого звания Героя Узбекистана удостоены главный чабан ширкатного хозяйства «Бирлик» Навоийской области Серикбай Сагатов и председатель ширкатного хозяйства «Тахтакупир» Каракалпакстана Агытай Адылов. Народный художник Узбекистана Урал Тансыкбаев посмертно удостоен высшего ордена «Буюк хизматлари учун». За 2004-2005 годы 15 представителей казахской диаспоры награждены орденом «Дустлик», 28 человек – «Шухрат», три человека – «Мехнат шухрати», один – «Соғлом авлод учун», шесть медалью «Жасорат». При Союзе писателей Узбекистана плодотворно работает Совет по казахской литературе. В Ташкенте действует казахский молодежный клуб «Казак жастары». В настоящее время в Узбекистане преподавание на казахском языке ведется в 6-ти вузах республики с ежегодным набором не превышающих 20-50 человек.

Особо тесные и плодотворные отношения поддерживаются с Советом обществ дружбы и культурно-просветительских связей с зарубежными странами, в том числе с Обществом дружбы «Узбекистан- Казахстан», Ассамблеей культур народов Центральной Азии. Благодаря сотрудничеству с ними в республике широко отмечались юбилеи Абая, Джамбула, Мухтара Ауэзова, Мухтара Шаханова, Сабита Муканова и других видных деятелей казахской национальной культуры. Налажена связь с другими диаспорами, проживающих в Узбекистане, организуются совместные мероприятия, встречи, концерты.

Представители центра принимают участие в ежегодном традиционном празднике языка и культуры, который проводится в октябре Узбекским национальным культурным центром Южно-Казахстанской области, а также участвуют в научно-практических конференциях, проводимых Всемирной ассоциацией казахских культурных центров.

Посольство Казахстана проводит ряд мероприятий, направленных на установление более тесных контактов с нашими соотечественниками, оказание помощи им в деле сохранения и развития национальных традиций, языка и культуры. Совместно с Республиканским казахским культурным центром Узбекистана регулярно организовываются концерты с участием казахских артистов в районах компактного проживания соотечественников.

Согласно Программе правительства Республики Казахстан для детей казахов, проживающих за пределами Казахстана, и стремящихся получить высшее образование, ежегодно выделяются специальные квоты. В октябре 2002 года совместно с Казахским культурным центром в Узбекистане впервые был организован отбор кандидатур из числа казахской молодежи для поступления на подготовительные курсы вузов Казахстана. Входит в практику совместной работы установление взаимовыгодного сотрудничества между регионами двух республик. Так в 1994 году подписан Договор между Ташкентской областью и Южно-Казахстанской областью Казахстана по подготовке специалистов в вузах и средних специальных учебных заведениях на безвалютной основе/5/.

Бережно сохраняя свою культуру, казахские центры вносят ощутимый вклад в развитие духовности и культуры многонационального Узбекистана, укрепление мира и дружбы между народами.

1. Мендикулова Г.М. *Исторические судьбы казахской диаспоры. Происхождение и развитие.* – Алматы, 1997. – 264 с. – С. 3.

2. АП РК Ф. 5-Н. Оп. 1. Д. 5118. Л. 17.

3. Назаров Р., Алиева В., Юнусова Д. *Казахская диаспора Узбекистана: История и современное этнокультурное развитие // Түркология.- 2007. -№3-4. – С. 60.*

4. Назаров Р., Алиева В., Юнусова Д. *Казахская диаспора Узбекистана: История и современное этнокультурное развитие // Түркология.-2007.- №3-4.– С. 56-57.*

5. АП РК Ф. 5-Н. Оп.1. Д. 1357. Л. 13.

Резюме

В данной статье рассматриваются значение и роль национально-культурных центров в жизни казахской и узбекской диаспор. Предназначение данных центров состоит в сохранении национально-культурных ценностей. Они непрерывно снабжают школы учебниками на государственных языках, а так же ведут работу по обмену опытом между преподавательско-профессорским составом высших учебных заведений. Кроме того, культурные центры вносят значительный вклад в функционирование телеканалов, газет и журналов, издаваемых диаспорами.

Summary

This article deals with the value and role of national and cultural centers in life of Kazakh and Uzbek diasporas. Destination of these centers consists of maintenance of national and cultural values. They continuously provide with schools textbooks on official languages, and similarly conduct work on an exchange by experience between teaching-professorial composition of higher educational establishments. In addition, cultural centers bring in a considerable contribution to functioning of the TV channels, newspapers and magazines, published by diasporas.

ҚАЗАҚ АҚЫН - ЖЫРАУЛАРЫНЫҢ ШЫҒАРМАЛАРЫНДАҒЫ ОЙ-ТОЛҒАУЛАР

Г.Тоқтарбаева –

Ш.Уәлиханов атындағы Тарих және этнология институтының ізденушісі

Қазақ елі сияқты бодандық бұғаудан енді ғана босанып, алдына әлемдегі өркениетті халықтар санатына қосылу мақсатын қойып отырған ұлт үшін өзінің өткенін білу, төл тарихынан тағылым алып оның сабақтарын ескеру болашақ мақсаттарға жеткізер негізгі факторлардың бірі. Осы бір тұтас ұлт өмірінің алтын діңгегі оның тұла бойындағы өзегі – оның тарихы.

Қазақ халқының тарихы ұлы-ұлы оқиғаларға толы. Әр дәуір өз заманының мәселелерін алға тартып, олардың шешімін керек етіп отырады. Мұның ішінде елдің дербестігін сақтау, туған жерді қорғау кезеңнің ең басты мәселесі болып қала береді.

Міне, сондай мәселелердің бірі байтақ дала төсінде сан ғасыр көші-қонды күндер кешкен қазақ халқы жан сезімін жырмен ағытқан, өлең ақыл мен ойдың кені, даналық сөз өнерінде деп қадірленген жүйелі сөзге жүгінген.

Өмір сырын ойға түйіп, санаға жазған дала даналары – тау өзеніндей тасқын жырлы ақпа жыраулар еді. Жыраулар халқын елдікке, ерлікке үндеген. Шын мәнінде бұқара жыршылары халықтың асыл арманы мен терең ойын бейнелеп, адамгершілік пен адамдықты туы еткен, үстем тап өкілдерін өткір сөзбен аяусыз түйреп, өмір шындығын шынайы суреттеп отырған. Бірақ олардың толғаған жалынды жырлары ауызекі айтылып, хатқа түспеген.

Дегенмен сөз асылы жыраудан-жыршыға, атадан-балаға, ұласып ғасырлар аттап біздің дәуірімізге жеткен. Сол шындықтың айқын бір куәсі осынау жинақтағы жырлар. Олардың ілуде бірі ғана болмаса, көпшілігі баспа жүзін көрмеген, халық жадында жүрген қадірлі мұралар.

Жинаққа енген шығармалардың біразы – мұрағат қазынасындағы нұсқалар. Бір қатары дала шежіресі – кәрі құлақ қариялар мен ақын, жыршылардың айтуынша 1960-71 жылдары құрастырушы жинаған мұралар.

Қазақстанда патша өкіметін отарлау саясатының күшеюі және ортаазиялық хандықтардың басшылығына қарсы халық наразылығының көрінісі ретінде ұлт-азаттық көтерісшілердің тууы заңды құбылыс еді және қазақ тарихында маңызды оқиғалардың біріне айналған ұлт-азаттық көтерілістерді бұқара санасына өшпес із қалдырғанын атап айту керек. Қазақ халқының тәуелсіздікке ұмтылуы азаттық идеясын шындауда үлкен әсері мен ықпалы болды.

Қазақстанның Ресейге қосылу процесі ХҮІІІ ғасырдың басында бейбіт жолмен басталып, ХІХ ғасырда жаулау, басып алу үрдісіне айналды. Көне патриархалдық қатынастар шытынай сөгіліп, қазақ қауымы жаңаша құрыла бастады және орыс халқымен бір жола тағдырласты.

Қазақ халқы тарихының күрделі кезеңіне тұтас келетін Қалқаманұлы Бұхар жыраудың (1668-1781) шығармашылығы да өз заманындай қайшылықты. Өзінен бұрынғы ақындық мектептердің озық үлгілеріне негізделген жырау толғауларына бұдан былайғы тарихи кезеңдерде қазақ ақын, ойшылдары үшін де дәстүрлі тақырыпқа айналған мынадай екі өзекті байқаймыз. Олар “Ақтабан шұбырынды” оқиғасынан кейін қазақ қоғамы алдына көлденең тартылған өзекті мәселелер – отарлық тәуелділікке ұшырау қаупі алдында бүкілхалықтық бірлік үшін күрес қажеттілігі және Ресеймен қатынастың бағыт-бағдары еді. Бұл екі мәселенің алғашқысына байланысты Бұқардың ұстанған және өзі жалынды насихатшысы болған позициясы көрнекті замандастары Төле және Қаздауысты Қазбек билердің ұстанған бағытынан алшақ емес, қайта олардың ортақ игі ниеттен және тілектен туғандығы айқын байқалып отыр. Бұл тұрғыдан “обаға жығар ердің жалғыз аяқ қашпа жол” деп білген жырау қоғамдық ойда және позицияда ұлттық бірліктің алғашқы ірі жаршыларының бірі болды. Жырау өзінің тағы бір белгілі замандасы, қазақ жасақтарының қолбасшысы Бөгенбай батыр қызметін де бір рудың немесе жүздің шеңберімен шектемей, “еңбек қылған ер үшін, қазақтың абырой-арына сарып қылған бар күшін”, -деп бағалады. Бұл қазақ қоғамдық ойының сапалы жаңа сатыға, яғни ұлттық тұтастықтың маңызын өз деңгейінде бағалау және ол үшін бүкілхалықтық көлемде күресу қажеттілігінің көрінісі болатын.

Жырау шығармашылығының өз дәуіріндей күрделілігі мен қайшылығы патшалық Ресеймен қатынасты қозғайтын толғауларынан анық байқалады. Өйткені Бұқар өмір сүрген уақытта Ресей мен қазақ қоғамы арасындағы жаңа ғана басталған қатынастың жағымды жағы мен патшалық отарлау аппаратымен ілесе келген жағымсыз зиянды элементтердің араласа жүруі қоғамдық ойда да қайшылықты ағымдар туғызған – ды. Жырау толғаулары соған куә.

Ресей сияқты қуатты мемлекетпен бейбіт, жылы қатынастың берер пайдасын жақсы түсінген ойшыл, Абылай ханға Ресей ұлы жұрт, “Орыс пен соғысып, басына мұнша көтерген жұртыңа жаулық сағынба” дейді. Сонымен бірге елінің болашағын ойламайтын парасат иесі жоқ. Патшалықтың отарлау саясатын қиын-қыстау заманда ел ақылшысы дәрежесіне көтергені жыраудың көңіліне күдік салады. Мұнында табиғи құбылыс екендігін ешкім жоққа шығара алмас. Ханның өтініші бойынша Асан Қайғының “қилы – қилы заман болады, қарағай басын шортан шалады” деген астарлы афоризмінің шешімін айта келіп жырау:

*...Қарағай судан қашып,
Шөлге біткен бір дарақ.
Шортан шөлге шыдамсыз,
Балықтан шыққан бір қарақ,
Ойлама шортан ұшпас деп,
Қарағайға шықпас деп.
Күнбатыстан бір дұспан,
Ақырыда келер сол тұстан.
Майлы май жағар ұртына,
Ел қамын жеген жақсыны
Сәлетпей ұрар ұртына /1.198 б/, -
дейді.*

Әрине, патриархалдық-феодалдық қатынастар мен идеология үстемдік құрған заманда өмір сүрген жыраудың “ел қамын жеген жақсы” деп отырғаны хан мен оның соңына ерген билеуші шонжарлар екендігі даусыз. Дегенмен жыраудың айтпақ ойы басқа, яғни отарлау саясатының негізгі мұраты саяси бостандықтан, теңдіктен айыру екендігін жеткізу болса керек. Осы мақсатта бағындырушы қолданатын саяси әдістерді де көрсеткендей еді. Жырау жауабы іс жүзінде қазақ даласына тереңдей еніп келе жатқан патшалықтың отарлау саясатына, оның қазақ қоғамы үшін тиімсіз нәтижелеріне қарсы бағытталған қоғамдық ойдағы жаңа бағыт болатын.

Ал осы Бұқар заманында отаршылдық саясат тек төбесін ғана көрсеткені болмаса, бет әлпетін әлі толық танытқан жоқ-тын. Бұқардың толғауында дөп басып, дәлелді айтудан гөрі жорамалдау, тұспалдау басым болуы да сондықтан. Дегенмен Қазақстандағы отарлау саясатының бет-бағдары осы тарихи кезеңнің өзінде-ақ анықтала бастаған-ды. Оның негізгі бағыттары – ішкі феодалдық өзара алауыздықты ұтымды пайдалана отырып, қазақ қоғамы көлемінде мемлекеттік бірліктің қалпына келуіне жол бермеу, саяси анархияны қолдау, сол арқылы қазақ қоғамын әлсірету. Тек осы қазақ қоғамын саяси әлсірету саясаты патша үкіметіне қазақ даласына кең түрде тереңдей енуге жол ашып берген еді /2, 32 б/.

Ақын атаулы халық қайғысына үн қосып, әлеуметтік шындықты тайға таңба басқандай бейнелеп, ерлік күрес шежірелерін жазды. Батырлық эпостар мен ерлікке үндеген күресшіл поэзия туын тікті. Ақындар, жыршылар халықтың намысын оятарлық жалынды сөздермен ел еңсесін көтеруге күш салды, қажыған халықты қайратқа шақырды.

Қалың бұқара көңіліндегі мұң мен нала, ыза мен кек, арман мен мұрат көркем сөз арқылы мейлінше кең өріс тапқан еді. XIX ғасырда жасаған талантты ақындардың тұтас бір тобы ел тілегінің жоқшысы, күрес күндерінің ұраншысы, күрделі, қайшылықты заман шежіресі болды /1. 10 б/.

XIX ғасыр ақындары поэзиясының ішінен ел азаттығы үшін күрес туын тіккен жауынгер поэзия – Махамбет өлеңдерін айрықша атаймыз. Күрескер ақынның шығармалары түгел дерлік пафосқа негізделіп өз дәуірінің өзекті мәселесін жырлады.

*Беркініп садақ асынбай,
Біртіндеп жауды қашырмай,
Білтелге дөп салмай,
Қорамсаққа қол салмай,
Қозы жауырын оқ алмай ...
Қанды көбік жұттықызбай,
Ерлердің ісі бітер ме?*

- деп ақын, елін, жерін қорғау ер азаматтарының ең ардақты міндетін айта білді. Қол басы Исатаймен екеуі ел азаттығы үшін жандарын құрбан етті. Кейбір ақындар өткен дәуірде жасаған тарихи адамдарды, аттары аңызға айналған атақты батырларды еске алып, солардың ерлік үлгілерін алға тартты /3. 6 б./.

Қазақ халқы Ресей патшасының отаршылдық саясатына қарсы үздіксіз күресті. Олар: Сырым Датұлының басшылығымен болған 1783 жылғы Кіші жүз шаруаларының көтерілісі, 1828-1829 жылдары болған Бөкей хандығының қозғалысы, 1836-1838 жылдары Исатай Тайманұлы мен Махамбет Өтемісұлының басшылығымен болған шаруалар көтерілісі. 1837-47 жылдары Кенесеры Қасымұлының басшылығымен болған қозғалыс, 1855-1858 жылдары Арал жағалауы қазақтарының отаршылдық езгіге қарсы көтерілісі, 1856 жылы Сырдарияның төменгі ағысы қазақтарының көтерілісі, 1869 жылғы Орал және Торғай облыстарындағы көтеріліс, 1870 жылы Маңғыстауда болған қозғалыс т.б. Ал, 1916 жылғы Амангелді Иманов бастаған ұлт-азаттық қозғалыс – қазақ халқының тәуелсіздік жолындағы күресінің шыңы болды /4. 84 б/.

XIX ғасырда қазақ әдебиеті жаңа белеске көтерілді. Бұл дәуірдегі Махамбет Өтемісұлы (1804-1846) және Шыныяз Жарылғапұлы (1817-1881) кіші жүз қазақтарының отаршылдыққа қарсы ұлт-азаттық күресінің жаршысы және ту көтерушісі болды, жалынды жырларымен халықты күреске үндеді. Сүйінбай Аронұлы (1827-1896), Дулат Бабатайұлы (1802-1847), Шортанбай Қанайұлы (1818-1881), Мұрат Мөңкеұлы (1843-1906) қазақ халқының өмірін ақиқатпен жырлаған ақындар болды.

XIX ғасыр мен XX ғасыр бас кезінде туған тарихи жырларға айрықша мән береді. Бұл дәуір-патшалық Ресейдің отаршылдық, қанаушылық қысымына деген халық қарсылығының күшейіп, 1905 жылғы ревалюция мен 1916 жылғы уақиғалар дәуірі еді. Міне, мұның бәрі сол кезде туған халық шығармаларының өзіндік ерекшелігін құрайтын тың белгілер.

Патшалық Ресей империясының қазақ даласындағы дөрекі отаршылдық саясатына қарсы қазақ халқының тәуелсіздік үшін жүргізген ұлт-азаттық қозғалысы толық зерттеліп, өз бағасын алды деу әлі ертеректеу.

1. *Бес ғасыр жырлайды. (XV-XX ғасыр бас кезіне дейінгі қазақ ақын-жырауларының шығармалары).*-Алматы: Жазушы, 1989.-Т.1.-384 бет.

2. *Қойгелдиев М. Ұлттық саяси элита қызметі мен тағдыры (XVIII-XX ғғ.)* –Алматы: Жалын, 2004.- 400 б.

3. XIX ғасыр қазақ әдебиеті. Хрестоматия. Алматы: Ана тілі, 1992.- 224 б.
4. Тұрлығұлов Т. Қазақ елінің қысқаша тарихы.- Алматы: Рауан, 1995. - 256 б.

Резюме

В статье рассматриваются вопросы определенного жанра исторического поэтического творчества воспеания казахских акынов (поэтов) в период о неустанной борьбе казахского народа против колониальной политики царской России в Казахстане.

Summary

The article deals with the problems of poet's creative works singing in a certain genre in the relentless struggle of the Kazakh people against the colonial policy of tsarist Russia in Kazakhstan.

XIX ҒАСЫРДЫҢ ЕКІНШІ ЖАРТЫСЫНДАҒЫ СЕМЕЙ АЙМАҒЫНЫҢ БІЛІМ БЕРУ САЛАСЫНЫҢ ДАМУ ТАРИХЫНЫҢ КЕЙБІР МӘСЕЛЕЛЕРІ

Қ.Болатова –

Абай атындағы Қазақ ұлттық педагогикалық университетінің ізденушісі

Қазан төңкерісіне дейінгі кезеңде Шығыс Қазақстандағы халыққа білім беру мен сауаттандыру ісі өте төмен жағдайда болды деген пікірлер кеңестік дәуірде де өріс алған еді. Әіресе бұл мәселе мұсылманша сауаттанғандар тарапына қатысты үлкен белең алды. Сауаттылар көбіне мұсылман тұрғындар арасында орысша сауаттылар атап айтқанда жазып бере алатындар діни қызметкерлер мен қазақ шенеуніктері мен феодалдардың арасында болды.

Орыс білімі Қазақстанға негізінен Қазақстанның Ресейге қосылған кезінен кейін өріс ала бастады. Қазақ даласында орыс мектептерін ашу біріншіден отарлау мақсатында болса, екіншіден патша үкіметі үшін жергілікті халықтың діні мен дәстүрін, тілін білетін адамдар қажет болды. Олар арқылы өзінің отарлау әкімшілік аппаратурасын құруды көздеп, сонымен қатар мектептер ашудың тағы бір себебі далалық облыстағы шеткері халықтар мен шаруашылық міндеттерді атқару үшін тіл мен, орыс білімін меңгерту қажеттілігі туындады. Жергілікті халықтың балалары айтарлықтай орыс білімін меңгермесе орыс әкімшілік аппараты тарапынан оларға белгілі бір қажетті міндетер үшін тапсырмалар беру мүмкіндігі де шектеулі болды /1/.

Осы жағдайларды ескере отырып, Семей қаласының әкімшілік басқару органдары уездік училище ашу жөнінде мәселені негізге алды. Бұл уездік училищені ашу үшін төменгі класты немесе прихоттық училищені қоса отырып ашу мәселесі ұсынылды /2/.

Ал бұл аталған уездік училищені Семейде ашу жөніндегі шешім 1831ж негізге алынды. Уездік училищені ашу жөніндегі рұқсат 1833ж 18 шілдеде рұқсат берілді, 1833ж 18 қыркүйегінде ашылды.

Алғашқы уездік училищенің ашылуы Семей өңіріндегі білім ордалардың ашылуының маңызды қадам болды. Бұл білім ордаларының ашылуы тек орыс тұрғындарының балалары ғана емес, қазақ тұрғындары балаларының білім алуына да тиімді қызмет атқарды. Жаңа білім беру мекемесінің ашылуы барысында қала мне округ халқы өз балаларын білім ғылым мен сусындату үшін мүмкіндік алды. Ал мұсылман қауімі училищенің ашылуы кезінде 90- аса татар, 8- ташкенттік, 90-қырғыз мешітерінде білім алып жатқан балаларын біртіндеп оыс біліміне бере бастады /2/. Училищені ашу барысында қиындық туғызған мәселелер қатарына оның қаржыландырылу мәселесі болды.

Қала тұрғындары қалалық училищені қаржылай қамтамыз етуге толық мүмкіндіктері бар еді. Бірақ Шығыс аймақтағы тұрғындардың яғни ауқатты мұсылмандардың көпшілігі өз балаларына білімді медреселерде бергендіктен, мұндай қаржыландыру іс – шарасына бірден кірісіп кете алмады. Осындай жағдайлар патшалық Ресей тарапынан жаңа ашылған мекептердің әрі қарай өрістеуіне кедергілер де туғызып отырған /2/. Осы училищені ашу барысында қалалық әкімшілік тұрғындар тарапынан қаржыландыруды негізге алмай қалалық кірістен мұғалімдер мен училищенің қамтамасыз етілуін жоспарға енгізді. Қалалық қаржы тарапынан училищенің жұмыс істеуі қолға алынды.

Училище мекемесін сатып алу үшін қалалық бюджеттен 491 сом, 20 тиын қаржы бөлінгендігі жөнінде мұрағат деректерінде құжаттар сақталынған. Уездік училищеде сабақ тек орыс тілінде ғана жүргізілген жоқ. Тұрғындардың өтініші бойынша татар тілі де қосымша жүргізілген/3/.

1833 жылғы бекітілген Оқу мекемесінің ережесіне сәйкес уездік училищеге қабылдау үшін оқуға қабылданушылар оқып, жаза білулері міндетті болды және арифметиканың 4 негізгі ережелерін меңгерулері қажет болды. Семейде бірақ осы кезеңде уездік училище талаптарына дайындық жүргізетін приходтық училище болмаған. Сондықтан қалалық училище ашылғаннан кейінгі жылдары бір мезетте приходтық училище де ашылды. Н.Абрамовтың «Областной город Семипалатинск» атты еңбегінде осы жылы осы оқу орнында 110 адам оқыған /4/. 1833 жылы осы училищенің оқытушысы болып, Тобыл оқытушылар семинариясын аяқтаған Курган мещанының баласы Петр Худяков тағайындалған деген мәлімет келтірілген /5 /.

Бұл деректі келтіруіміздің себебі Семейде осы кезеңде мұғалім кадрлар дайындайтын арнайы мекемелердің болмағандығын жеткізу еді. Аймақтағы балалардың көпшілігі атап айтқанда XIX ғасырдың 60 жылдары 120 дан астам бала арнайы үйлерде әсіресе шенеуніктер балалары білім алған. Аймақтағы казак балалары үшін арнайы 20 балалық мектеп станицада орналасты. Онымен қатар қалада 1859 жылы 1 штаттық бақылаушы және 3 оқытушыдан құралған үш класты училище ашылды. Онда осы жылы 50шақты бала білім алды /4 /.

Кейіннен жаңа казак приходтық училищелері бой көтере бастады. Мұсылман балаларына арналған арнайы мектептер мешіттер жанынан ашыла бастады. Мұндай мектептердің көпшілігі негізінен XIX ғасырдың 50 жылдары бой көтерді. Жылына аталған мектептерде балалары 3- 4 ай мерзімінде ғана білім алды. Қазақ орыс қатынастарын сипаттайтын «Казахско-русские отношения в XVIII – XIX веках» жинақта орыс - азияттық мектептерде негізінен оқуға барлық талпынысы бар адамдар құқылы болды. 1857 жылдың 3 шілдесінде осы мектептерге байланысты арнайы қаулы шығарылды.

1863 жылы бір Семей қаласындағы мектептер саныны мысал ретінде келтірейік:

Кесте 1 -1863 жылғы Семей қаласындағы мектептер саны мен оқушылар құрамы

Училищелер атауы	Училищелер саны	Оқушылар саны
Уездік училище	1	73
Уездік училище жанындағы әйелдер мектебі	1	78
Приходтық училище	2	106
Казак училищесі	14	231
Жеке татар мектептері	9	479
Барлығы	25	917 адам

Семей қаласындағы әйелдер мектебі 1864 жылы уездік училище жанынан қайта ұйымдастырылып, 2 разрядты әйелдер училищесі болып аталды. 1871 жылдан бері гимназия деңгейіне көтерілді. XIX ғасырдың 80-90 жылдары мұсылмандар балалары білім алып жатқан жеке татар мектептері де сақталып, өмір сүрді. Дегенмен де Шығыс Қазақстан облысында XIX ғасырдың аяққы шеніне дейін толық курсты тұрғындарды қамтыған білім беру жаппай сипат алмаған еді. Осы мәселеге қатысты 1883 жылғы «Сібір газетінде» мынандай сипаттама берілген: «Наш город не богат учебными заведениями. Городское и приходское училище и женская школа – вот и все рассадники просвещения, где черпает необходимые знания подрастающее поколение города», - делінген. Шығыс Қазақстан аймағындағы көшпелі тұрғындардың балаларына арналған Семей қаласында ерлер және әйелдер интернаты болды. Мұндағы ер балалар қалалық оқу орындарындағы жалпы білім ордаларында оқыса, қыз балалар – интернаттарда білім алды. Алайда бұл интернаттарда сабаққа дайындалып өмір сүруге

қолайлы жағдай жасалмағандығы жөнінде сол кезеңдегі жауапты тұлғалардың жазбаларындағы деректерде сипаттама берілген. Осы кезеңде ашылып жатқан интернаттар жағдайы жөнінде көптеген мәліметтер Сібір басылымында жарық көріп тұрған. Оған мысал ретінде 1883 жылы Семей өңіріндегі осы интернаттар жайында мынандай мәліметтер келтірілген: «интернаттардың жағдайы өте төмен, комнатарлар тар және лас, өмір сүріп оқуға жағдай жасалмаған» деген деректер келтірілген.

XIX ғасырдың 80 жылдары Семейде казак училищесінен басқа, жеке татар мектептерінен басқа төмендегідей оқу орындары жұмыс істеді. Әйелдер гимназиясы /Бұл 1871 жылы әйелдер мектебі орнына құрылды./ /6/ 5-сыныптық ерлер училищесі /1881жылы үш класты уездік училище негізінде құрылған) ол негізінен 1859 ж. ашылған еді), 1832 жылы негізі қаланған приходтық училище, қазақтарға арналған станциялық мектеп, 1872 ашылған казак ер балаларына арналған интернат, /6/. Қазак қыздарына арналған интернат, /7/

Мешіт жанындағы татар мектебі /8/ және еврей мектебі. Сонымен қатар қалада ауылшаруашылық мектебі болды. Ол мектеп «Шеткері /халықтар) тұрғындарға» арналған болатын. Оны облыстық жерді қаржыландыру мәселесі мен жер шаруашылығы департаменті жәрдем ақысы тарапынан қаржыландырып отырды.

Оқушылар оқу орындары бойынша төмендегідей құрамда белгіленеді: Әйелдер гимназиясында 114 қыз бала, қалалық училищеде 128 ер бала, мухаметтік мектептерде – 448 ер бала, ал еврейлерге арналған мектепте – 15 ер бала оқытылды /9 /.

Семей қаласындағы прогимназияда 1894-1895 жылы алғашқы 2 класты болса, 1895-1896 жж. 3-4 кластар ашылды. Гимназияның алғашқы кезеңде арнайы өзіне тән мекемесі болды. Қаланың тұрғындар қаражатынан түскен қаржыға жалға мекеме алып отырды.

Әйелдер гимназиясында жетіле келе 1895 жылы 4 класты болды және дайындық курсынан тұрды. Осы 1895 жылы қалада әйелдер приходтық училищесі ашылды. Бірақ мұндай білім орындарының Шығыс Қазақстан аймағында бірінен кейін бірі ашылғанымен кадр мәселесі қиындық туғызды. Мұғалімдер жетіспеді. Мұғалімді қамтамасыз етуге, мектеп керек-жарақтарын алуға қаржы жетіспеді. Мектептер мен білім ордаларының әрі қарай дамуына жоғарыда аталған қаржыландыру барысындағы қиындықтармен қатар, оқытушы мамандарының жетіспеушілігі орын алды және оқу үрдісі нашар ұйымдастырылуға да орын берілді. Осындай келеңсіздіктер барысында көптеген мектептерқысқа мерзімде жабылып отырды. Мысалы Шығыс Қазақстан облысы аймағы бойынша мысал келтірсек : Семей ауылшаруашылық мектебінің 1895 ж Н.Пивоваревтің есебінде Семей ауылшаруашылық мектебінде көптеген кемшіліктерге орын берілгендігін атай келе, білім беру , барысының нашар ұйымдастырылуының негізінде,білім сапасыздығын алға тартып, оны жабуды негіздеген. /10/

Білім саласында осындай кемшіліктермен қатар жетістіктер мен даму, алға басушылық та орын алды. кейбір гимназиялар мен училищелерге түсу үшін аймақта Патшалық Ресейдің білім беру заңдарына сәйкес талаптар да қойыла бастады. Сөзіміз дәлелді болу үшін мынандай мысал келтірейік: Семей ерлер гимназиясына түсу үшін жалпылама қабылдау оқу жылының бас кезінде жүзеге асқан. Ол жыл сайын барлық кластарға арналып өткізіліп отырған. 1 класқа түсуші талапкерлерге арнайы алдын ала дайындық талап етілді және ол бойынша құдай заңдары бойынша /молитва), орыс тілін және арифметиканы меңгеруі керек болды. Оқу ақылы жүзеге асты. Жылына гимназияда білім алу 40 сомды құрады. Ал сонымен қатар әйелдер гимназиясы да ақылы болды. Әйелдер гимназиясының дайындық курсына оқу 29 сомды құрады. Тек француз тілін оқытуға бөлек арнайы 6 сом жылына ақы төленді. /11/. Ал жалпы гимназияда білім алу – Семей ерлер гимназиясында – 131 сом, 36 тиынды құрады. Ал әйелдер гимназиясында бір адамға жылына 58 сом 3 тиынды құраған.

Гимназиялардағы оқу ақысының қымбаттығынан қарапайым Семей аймағының тұрғындары өз балаларын қалалық оқу орындарына беру мүмкіндіктері шектеулі болды. Осыдан барып Патшалық Ресейдің сол кездегі деректерінің негіздеуі бойынша қала халқының жартысы сауатсыз болды.

Оны 1882 ж. санақ негізіндегі деректер бойынша мынандай сипатта көрсетілген. 1882 ж. санақ бойынша Семей бойынша сауатты яғни оқи алатындар саны 3289 адам.

Мүлдем сауатсыздар саны 1388 адамды құраған. Жалпы пайыздық көрсеткіш бойынша сауаттылық деңгейі мынандай көрсеткіште берілген /12/.

Кесте -2

Сауаттылық	Омбы		Семей	
	ерлер	әйелдер	ерлер	әйелдер
Сауаттылар	44,4%	22,5%	24,8%	10,0%

Жартылай сауаттылар	6,6%	4,7%	3,0%	4,4%
Сауатсыздар	49,0%	73,0%	72,0%	85,6%

Сонымен қатар бұл деректер Записки Зап-Сиб. отд. ИРГО деректерінде де берілген /13/.

1 Торговля в Семипалатинске. II Сибиреная газеті 1888, №26

2 РФ ООММ қ.,3; т., 1, іс 696 Об открытии уездных училищ. – П. 32

3 ҚРОММ қ., 64. т. 1, іс 57 – 1 б.

4 Н. Абрамов Областной город Семипалатинск. – Семипалатинск, 1900. – 147 с.

5 ҚРОММ қ. 64., т., 2, іс 969- С. 40

6 ҚРОММ қ., 64., т.,1 – іс 2966 «Женская 4-х класная прогимназия в Семипалатинске» – б 25.

7 Учебное заведения в г. Семипалатинск в 1882 году // Семипалатинские областные ведомости, 1886 №31-с.1-3.

8 Народное просвещение // семипалатинские областные ведомости, 1886 №33-1с.

9 Обзор Семипалат области за 1888 г 75 стр

10 ҚРОММ қ. 460, т.,1, іс - 9-8- С.63

11 Памятная книжка Семипалатинской области на 1901 г.– 42

12 Распределение жителей по грамотности по переписи 1882 г. Семипалатинские областные ведомости, 1886. №4 – 12-17 С.

Записки Западно-Сибирского отделения ИРГО, IV Омск, 1882.– С.29

13 ҚРОММ қ., 86, т., 1, іс 2- П. 1.

Резюме

В данной статье автор рассматривает некоторые вопросы, касающиеся истории развития народного образования в городе Семипалатинске в XIX веке.

Summary

In given article author considers some questions of the development to histories in sphere public education in city Semipalatinsk in XIX ages.

Ы.АЛТЫНСАРИН АТЫНДАҒЫ ҚАЗАҚ БІЛІМ АКАДЕМИЯСЫНЫҢ ҚАЗАҚСТАН ПЕДАГОГИКА ҒЫЛЫМЫН ДАМУДАҒЫ ОРНЫ МЕН РӨЛІ (1985-2000 жж.)

Ш.К.Ахметова –

Қазақ Мемлекеттік қыздар педагогикалық университетінің ізденушісі

Кенестік дәуірдің 30 жылдары еліміздің Халық ағарту комиссариатының қарамағындағы Ғылыми – педагогикалық кабинет негізінде педагогикалық ғылыми зерттеу институты 1933 жылдың қаңтар айында қалыптасты. Осы мекеме Қазақстанның педагогика ғылымының дамуына үлкен үлес қосып, көшбасшы мекеме ретінде рөл атқарды. Институт құрамында алғашқы кезеңде бағдарламалық әдістемелік, педагогикалық, политехникалық, сектор және оқулық әдебиеттердің кабинеті болды /1/. Ы.Алтынсарин атындағы Қазақ білім академиясы Қазақстан Республикасының жетекші ғылыми мекемесі болып табылды. Академияның қалыптасу тарихы ҚазКСР ағарту халкомы Ғылыми – зерттеу педагогикалық институтын құру туралы бұйрыққа қол қойған 1933 жылдан басталады. 1936 ж. ол педагогика және мектептерді ұйымдастыру Институты, 1938 ж. - мектептердің ғылыми – зерттеу Институты, 1951 ж. – педагогикалық ғылымдардың ғылыми – зерттеу Институты болып қайта аталды.

Академияның негізгі атқаратын міндеті оқыту мен тәрбиелеу теориясы мен практикасын дамыту, реформалау үрдісін ғылыми және ғылыми - әдістемелік ілестіре жүру, жалпы орта және бастауыш, орта және жоғары кәсіптік білім беруді дамытуды қолдау және жетілдіру, дүниежүзілік білім кеңістігіне интеграциялану, психология – педагогикалық ғылымдарды дамыту, Қазақстан Республикасының әлеуметтік – экономикалық дамуындағы, жалпы алғанда қоғамның прогресті қайта құрылуындағы оның

ролін жоғарлату. Ы.Алтынсарин атындағы ғылыми зерттеу институтының директорлары қызметін еліміздің белді қоғам қайраткерлері мен педагогтары басқарып отырды. Оларды атап айтқанда: Ш.Әлжанов (1933-1937 жж.), Е.Бекмаханов (1937-1941 жж.) Қ.Сытдықов (1943-1952 жж.) басқарып тұрған кезеңде институт базалық жағынан қалыптасып даму үрдісінің сара жолына түссе, Қ.Ермеков (1952-1954 жж.), Қ.Бсқақов (1954-1962 жж.), Қ.Сембаев (1962-1974 жж.), Р.Есенжолова (1974-1984 жж.) басшылық жасап тұрған кезеңде Кеңес Одағы тұсында педагогика кадрларын дайындауда үлкен іргелі қызметтер атқарды. Ал Н.Абаева (1984-1991жж.) тұсында өтпелі қайта құру кезеңі мен дағдарыс тұсында білікті педагогикалық кадрлар мен ғылыми дамуды үздіксіз жолға қоя білді. Ел тәуелсіздігін алған алғашқы жылдары Н.Нұрахметов (1991-1997 жж.) басшылық жасап, мемлекеттің білім саясатының талаптарына сай жасақталып, дербес еліміздің педагогика ғылымына жаңа өзгерістер әкелді. Осының негізінде 1998 жылдан бастап құрылымдинамикасында жаңа бөлімдер мен жекелей педагогика салаларын қамтитын институттар бой көртерді. Сөзіміз дәлелді болу үшін төмендегі құрылым динамикасын беріп отырмыз.

Ал 80 жылдардың екінші жартысында институт жетіліп, еліміздегі ірі педагогикалық ғылыми мекеме ретінде өрісті қызметке кіріскен кезең болды. 1984-1991 жылдары институтты педагогика ғылымдарының докторы Н. Абаева басқарды. Қоғам мен заман талабына сай жаңа ағымдар пайда болды. Мысалы: «Қазақстандағы педагогикалық ой – пікірдің дамуы» және т.б. идеялық жағынан ұтымды тақырыптар зерттеу жоспарына енді. 1981-1985 жылдары «Қазақстанның ұлттық мектептерінде оқытудың тиімділігін арттыру» мәселесі бойынша ұлттық мектептерді оқыту үрдісінің ерекшеліктерін ескере отырып, оқыту үрдісінің тиімділігі жетілдірілген бағдарламалардың әдістемелік аппаратын қолдану негізінде сабақ беруді жақсарту жолдары зерттелді.

Ал 1988 жылы осы институт қарамағындағы «Бастауыш мектептегі білім мазмұны мен оқыту әдістерін жаңарту және 1-2 сыныптардағы білім мазмұнын интеграциялап оқыту» тақырыбы бойынша зерттеу жұмыстарын қолға алды. 1990 жылы институтта құрылған ғылыми топ Білім мазмұнын интеграциялау және оқушылар мен балабақша балаларының эстетикалық дамуының ғылыми педагогикалық мәселелерін жетілдіріу ісімен айналыса бастады. Осының нәтижесінде «ХІ – ХІХ ғасырлардағы ақын – жыраулардың поэзиясындағы педагогикалық ой –пікірлер», «Ыбырай Алыынсариннің тәлім – тәрбиелік мұралары», мектептерді компьютерлендіру проблемалары бойынша ғылыми мақалалар жинағы және бағдарламалар жарыққа шықты.

Қайта құру жылдарында институтта Қазақстандағы 14 ғасырлық педагогикалық ой – пікірлердің көп томдық антологиясын даярлаудың бастамасы қолға алынды. 1987 жылы мұғалімдердің озық тәжірибелерін жинақтап, педагогикалық ой – пікірлерді талдау барысында «Оқу – тәрбие үрдісін ұйымдастырудың негізгі түрі – сабақтың тиімділігін арттыру» мәселесі бойынша және 1991 жылы «Халыққа білім беруді қайта құру жағдайындағы педагогикалық – психологиялық теория мен практиканың әрекеттестігі» тақырыптарында өткен республикалық педагогикалық оқулар осы институт негізінде ұйымдастырылды.

1986-1991 жылдары КСРО педагогикалық ғылымдар академиясының оқытудың мазмұны мен әдістері институтының Қазақ филилы «Қазақ мектептеріндегі оқытудың, тәрбиенің мазмұны мен әдістерін жетілдіру» мәселесі бойынша зерттеу жұмыстарын жүргізілді. Оның көшбасшы еңбектері ретінде М. Өтеғұловтың «Тарих сабақтарын жетілдіру жолдары», Т. Тұрлұғұловтың «Қазақ ССР тарихын оқыту методикасы» және тағы басқа да педагогика ғылымының мамандарын атай аламыз. Бұл ғалымдар ұлттық негіздегі білім беретін мектептердегі білім берудің сапасы мен құрылымдық, методикалық жағынан жетілуіне үлесті еңбек сіңірді. КСРО педагогикалық ғылымдар академиясының оқытудың мазмұны мен әдістері институтының Қазақ филилы осы жылдары Ы.Алтынсарин атындағы ғылыми зерттеу институтымен, Орталық, облыстық, мұғалімдер білімін жетілдіру институттарымен, республика жоғарғы оқу орындарымен тығыз байланыс жүргізді.

Институт ғылыми қызметкерлер потенциалы институт қабырғасында ғылыми сараптан өткен озық ой – пікірлерді, әдістемелерді білім беру саласында кеңінен насихаттау жұмыстарын атқарды. Осының негізінде семинарлар, конференциялар, курстар өткізілді. Мысалы: 1985- 1993 жылдар аралығында институт ғылыми қызметкерлері тарапынан 10 мың сағаттан астам дәрістер, 500- ден астам баяндамалар жасалынғандығын деректер ретінде келтіре аламыз.

Н.Назарбаев Республикадағы білім беру мәселесі бойынша Республика білім және ғылым қызметкерлерінің съезінде былай деген болатын: «Кейінгі жылдары білім беру саласына жасалып жатқан реформаларды қолдау жөнінде маңызды қадамдар жасалды. Елдің білім әлеуеті сақталып, кеңейе түсті. Білім берудің құрылымы мен жүйесі реформаланды. Оның барлық буындарына арналған жалпыға бірдей

міндетті стандарттар жасалып, енгізілді. Білім берудің мақсаты мен мазмұны өзгерді.

... «Білім туралы» жаңа Заң, «Білім» атты мемлекеттік бағдарлама, Үкіметтің осы көкейтесті мәселе бойынша бірқатар маңызды шешімдеі қабылданды. Осыарқылы білімберу жүйесін нарық ұстанымдарының талаптарын ескере отырып дамытуға жаңа жағдайлар жасай алдық /2/.

1993 ж. институт Қазақ білім беру мәселелері институты болып қайта құрылды. 1998 жылға дейін институт білім академиясы болып қайта қрылғанға дейін республикадағы педагогикалық ғылымдарды зерттеу міндеті осы институтқа жүктелді. Осы институт көлемінде дидактикалық зертхана 1988 жылы ашылды. Алғаш рет ол КСРО педагогика ғылымдар академиясының оқытудың мазмұны мен әдістері институтының Қазақ филиалында құрылды. Сол кездегі сұранысқа байланысты зертхана «Ұлттық мектептегі білім мазмұнын болжау» деп аталған. Кеңестер одағы бойынша аталған институттың филиалы тек Қазақстанда болғандықтан ұлттық мектептердегі берілетін білім мазмұнының жай – күйін, болашағын болжау осы зертханаға жүктелген. Қазақ филиалы Республикадағы педагогика ғылымдары ғылыми - зерттеу институтымен қосылғандықтан зертхана «Педагогика теориясы» деп аталады. 1985-1990 жылдарда еліміздің саяси - экономикалық өмірінде болған өзгерістер қоғамдық құылыстарды демократияландыру, сондай –ақ қайта құру, жариялылық т.б. ұстанымдарды іске асыру институттың тарихи тақырыпқа бет бұрыс жасауын қажетсінді. Осыған байланысты 1986 жылдан бастап педагогика тарихы бөлімі тәлім тарихын зерттеу ісімен белсене айналысты. Нәтижесінде Қазақстандағы педагогикалық ойлардың кеңес дәуіріндегі даму барысы зерделеніп, 20 жылдық тәлім тарихын қамтитын «Қазақстан мектептерінің тарихы және педагогикалық ой – пікірдің дамуы жөніндегі қысқаша аннотациялық көрсеткіш» жарыққа шықты /3/. 1998 ж., шешілетін мәселелер деңгейін және уақыт талабына сай жаңа бағыттарда зерттеулер ұйымдастыру қажеттілігін есепке ала отырып, институт Қазақ білім академиясы деген жаңа мәртебе алады. Институт қабырғасында Ы. Алтынсариннің 150 жылдық мерейтойына арналған ғылыми – пратикалық конференция 1991 жылы өткізілді. Осы конференция негізінде «Ы.Алтынсариннің таңдамалы педагогикалық мұралары» атты ғылыми педагогикалық жинақ шықты. Осы ғылыми зерттеу институтының қарқынды жұмысының нәтижесінде 1990 жылы республиканың ұлт мектептерінде оқу тәрбие жұмыстарын ғасырлар бойы сыннан өткен халықтық педагогика қағидалары негізінде жүргізу мәселесі күн тәртібіне қойылды. Педагогикалық жоғары оқу орындарында этнопедагогика және этнопсихология кафедралары құрылып, бұл пәндер арнаулы курс ретінде өтілетін болды

Ы.Алтынсарин атындағы Қазақ білім академиясының 1998 ж. құрылған кезінен бергі құрылым динамикасы

Ы.Алтынсарин атындағы Қазақ білім академиясы (1998 ж.)

Сейдімбек Ақселеу Сланұлы

1. Орта және кәсіптік білім беру институты
2. Жоғары білім беру институты
3. Республикалық баспа кабинеті (РБК)

Ы.Алтынсарин атындағы Қазақ білім академиясы (1999 ж.)

Озғанбаев Өмірзак Озғанбайұлы

1. Орта білім беру институты
2. Кәсіптік білім беру институты
3. Жоғары білім беру институты
4. Тәрбие институты
5. Ақпараттық – талдау орталығы

Ы.Алтынсарин атындағы Қазақ білім академиясы(2001 ж.)

Құсайынов Асқарбек Қабыкенұлы

1. Мектеп және мектепке дейінгі білім беру институты
2. Кәсіптік білім беру институты
3. Тәрбие институты
4. Жоғары білім беру институты
5. Оқулықтарды мониторингілеу орталығы

педагогикалық зерттеулердің ғылыми – зерттеу орталығы

Ы.Алтынсарин атындағы Қазақ білім академиясы (2003 ж.) Арынов Қажымұқан Тохтиярұлы

1. Үздіксіз білім беру институты
2. Тұлғаны әлеуметтендіру институты
3. Білім сапасын бағалау орталығы
4. Білім мен ғылым жүйесіндегі мемлекеттік тілді дамыту орталығы
6. Оқу әдебиеті сапасын мониторингілеу орталығы
7. Білім берудегі инновацияның ақпараттық – талдау орталығы

**Ы.Алтынсарин атындағы Қазақ білім академиясы
(2005 ж.) Құсайынов Амангелді Құсайынұлы**

1. Жалпы орта білім беру институты
2. Жоғары білім беру институты
3. Кәсіптік және техникалық білім беру институты
4. Білім беру дамытудың стратегиялық зерттеулер орталығы
5. Тұлғаны әлеуметтендіру орталығы
6. Білім беру жүйесі мазмұнын қамтамасыз ету орталығы
7. Ақпараттық – талдау орталығы

**Ы.Алтынсарин атындағы Қазақ білім академиясы
(2007 ж.) Балықбаев Такир Оспанұлы**

1. Жалпы орта білім беру институты
2. Жоғары білім беру институты
3. Кәсіптік және техникалық білім беру институты
4. Тұлғаны әлеуметтендіру орталығы
5. Білім беру жүйесі мазмұнын қамтамасыз ету орталығы

Ы. Алтынсарин атындағы Қазақ білім академиясының жоғары білім беру салалары бойынша жоғары білікті ғылымдарды даярлауға қомақты үлес қосып келеді. Академияның аспирантура бөлімі қырық жылдан астам жұмыс істеді. Осы жұмысының нәтижесінде көптеген заман мен қоғам талабына сай педагогтар мен білікті ғылыми мамандар қатары толығы бастады.

1. *Ы. Алтынсарин атындағы Қазақ білім академиясына 70 жыл. (1933-2003жж.) – Алматы: РОНД, -2003. – 104 б. (7 б.)*

2. // *Егемен Қазақстан. 2001.- 3 ақпан.– 1 б.*

3. *Қазақстан мектептерінің тарихы және педагогикалық ой – пікірдің дамуы жөніндегі қысқаша аннотациялық көрсеткіш. –Алматы, 1990.- 242 б.*

Резюме

Данная статья посвящена становлению и развитию академии педагогических наук имени И. Алтысарина (1985-2000 гг.)

Summary

Given article is dedicated to formation and development to academies of the pedagogical sciences of the name I. Altysarina (1985-2000 years).

РЕФОРМЫ 1822-1824 гг. И ВВЕДЕНИЕ ИНСТИТУТА СУЛТАНАТА

А.Т.Бексеитова –

Кокшетау, государственный университет им. Ч.Валиханова

Начиная с 1822 года, царская Россия начала политику активных реформ на территории Казахстана. Вся территория Сибири была поделена на две части: Западную и Восточную. К Западному управлению принадлежали губернии: Тобольская, Томская и Омская область.

На основании материалов генерал-губернатора Сибири М.М.Сперанского 22 июня 1822 года императором Александром 1 был подписан «Устав о сибирских киргизах». Казахи Среднего жуза по

«Уставу», т.е. Учреждению (реформе управления сибирских губернии 1822) оказались под властью Омской области, их стали называть сибирскими киргизами /1/.

Новое административное деление предусматривало образование аулов, волостей, округов. В каждом округе был организован приказ, место ведающее всеми делами гражданского ведомства и творящее суд и расправу. Приказ должен был «охранять ...тишину и порядок» в степи, брать под стражу и предавать суду, производить следствие по уголовным делам, снаряжать карательные отряды, употреблять все средства для искоренения грабежей, барымты и неповиновения властям. Предусматривались и иные задачи: забота о просвещении, трудолюбии и «хозяйственных выгодах всех и каждого» и прочее. Председатель приказа – Старший Султан из казахов, большей частью совершенно незнакомый с правилами, которыми должен руководствоваться, нередко не знающий русского языка ..., его помощники – три русских заседателя, ни один из которых не понимает ни по-киргизски, ни по-татарски /2/. О должности Старших Султанов и отношении их к приказам в учреждении в записке неизвестного лица сказано; «Старший султан – это земский чиновник, которому по избранию его родичей вверяется от Российского правительства местное правление. Он распоряжается всеми способами к сохранению тишины и порядка и к достижению благосостояния подведомственных ему людей. Все эти дела он производит через Округной приказ» /3/. Иными словами, Округной приказ есть присутственное место, от имени которого должны исходить все повеления. Все Султаны с подведомственными им волостями состоят в точной зависимости Округного приказа. Старшему султану трудно даже усвоить идею о том, что в этом приказе он, главный начальник, не понимает законов и учреждений, коими должен руководствоваться приказ. Во-вторых, что русские заседатели и другие чиновники, находящиеся в приказах, не могут допустить, чтобы какой-нибудь казахский султан мог быть фактически начальником над ними. И поэтому, в действительности, приказ есть место, где старшее лицо и для дела есть непрменный член стоящего во главе прочих русских чиновников и толмачей. Старший султан присутствовал в приказе большей частью только для одной проформы-подписи бумаги или приложения своей тамги, т.е. родового знака. Такого разумею о приказах всего русского населения на казахских землях, и оно весьма верно, за редкими исключениями, и не противоречит понятию казахского населения той эпохи. Все территории разграничивались и жители других округов не могли переходить границу без позволения местного начальства. Аулы управлялись старшинами, волости-султанами, округ-старшим султаном. Судебные разбирательства в аулах и областях продолжали осуществлять бии по древнему обычному праву. Но уже округной приказ под председательством старшего султана и в присутствии двух российских заседателей, определяемых областным начальником и двух заседателей из «почетных киргизов» по выбору, имел полицейскую и судную часть. Внутреннюю стражу в округе составляла команда линейных казаков. Это было началом установления военно-полицейского режима в Казахстане.

Порядок выборов старшин и султанов по Уставу о Сибирских киргизах контролировался округным приказом и областным начальством. Избранные же и утвержденные начальством все «киргизские старшины» признавались местными чиновниками. Старший султан должен был признаваем в чине майора российской службы (3 срока). Султан имел право просить диплом на достоинство дворянина Российской империи.

Таким образом, царизм всеми силами уничтожал ханскую власть и утверждала на должностях тех лиц из казахской верхушки, которые были верными проводниками царской политики или людей, обладающих реальной властью и не стоящих в явной оппозиции царизму.

Местное управление сводилось к полицейским функциям: старший султан должен был всеми способами сохранять тишину и порядок во вверенной ему территории «мерами предупреждения и пересечения». В этом отношении приказ приравнивался земскому суду внутренних округов и имел все права и обязанности этого Устава с применением к «Особенным установлениям» (глава 6» Устава о сибирских киргизах»), которая включала в себя установления по части медицинской, карантинам, установлениям духовным, по части народного просвещения и благотворительные заведения. Но эти «особенные установления» так и не были претворены в жизнь, поэтому приказы выполняли на деле одну лишь функцию – полицейскую.

Правовое положение султанов также подверглось изменениям: они имели право на управление только в случае их официального избрания на управленческие должности.

Более сорока лет действовало в казахском обществе учреждение, образованное согласно Уставу 1822 года. Казалось бы, казахи должны были привыкнуть к месту, которое назначено для управления ими и находится под ведением Старшего султана, выбранного его родичами, но приказ оставался чуждым и

казахам и их султанам, которые боялись этих мест и не имели к ним ни доверия, ни уважения /4/. Отсюда ясно, что казахское общество едва ли когда-нибудь видело в главных начальниках «своих гражданских правителей», посещая ее они большую часть времени употребляли на смотр войск, совершаемый со всеми церемониями и пальбою.

Главной заботой правительственных органов являлось склонение казахов к окружной системе устройства. Заранее разработанных конкретных планов открытия и ввода округов не было. Это подтверждают исторические источники, к примеру, Г.С.Батеньков в «Записке о географическом и административном делении Сибири» по поводу основания округов писал: «Внешние округа образовать из киргизских волостей, вступивших в непосредственное подданство России. Число их и образование зависеть будет от успеха во ведении в степи нового порядка» /5/. Процесс объединения в округи и волости воспринимался кочевыми группами неоднозначно. С одной стороны, многих казахов пугало возведение окружных приказов, оно воспринималось как притеснение, угроза традиционным порядкам и независимости. Это хорошо отражено в письме султана Касыма Аблайханова генерал-губернатору Западной Сибири, в котором он выражает протест введению окружной системы в Среднем жузе /6/. Другие кочевые группы с определенным интересом относились к тем привилегиям, которые могли у них появиться в случае вступления в окружную систему. Превратившись в служащих российского государства, получив орудие осуществления власти, они начали оказывать разрушительное действие на социально-политический организм казахского общества. К примеру, султан Каратай Нуралиев долгие годы являвшийся противником русской власти и доставлявший ей немало беспокойства из-за того, что не были удовлетворены его претензии на ханскую власть, став султаном-правителем Западной части, «...действовал успешно в исполнении распоряжений начальства ...и при пособии двухсотенного казахского отряда ...первый подал пример, что киргизы наказываются вооруженной силою за преступления против русских не ими, но собственными своими родоначальниками и соплеменниками» /7/. В период реализации идей реформирования всплыл земельный вопрос. Некоторые аулы как условие согласия на организацию округов требовали вернуть захваченные ранее земельные угодья как в полосе пограничной линии, так и в особенности, в местах расположения военных отрядов вблизи Акмолинска, Кокчетавы, Каркаралы и т.д. Пограничные органы власти не пошли на уступки, также предпринимали карательные меры для подавления волнений, вынудив их покориться.

Исследователь М.Леднев отмечает, что внешние округа являлись своеобразными ступенями в развитии мирного поступательного движения русских в глубь казахских степей. Проводя административно-территориальную реформу управления края, царская администрация осуществляла отчуждение значительных земельных площадей у казахов для устройства сибирских казаков. Если в начале основания военные силы Сибирской линии состояли из небольшого числа Линейных казаков, то в 1822 году Сибирская линейная стража состояла: 1) из десяти пятисотенных казахских полков с двумя при них конными артиллерийскими ротами. Полки эти были расположены на пространстве всей линии — две тысячи триста шестьдесят верст составляющей; 2) из Омского гарнизонного полка на полевом положении; 3) из гарнизонных батальонов, в крепостях расположенных. Вся эта стража принадлежала к составу Сибирского Отдельного Корпуса, к которому также принадлежал весь состав Сибирской внутренней стражи, а именно: два полка, Иркутский и Селенгинский; семь батальонов, двадцать одна рота служащих и шесть рот подвижных инвалидов.

Число строевых и казаков в этом корпусе простиралось в 1822 году до шестидесяти тысяч шестисот человек.

Ядринцев отмечает, «Само собою, большинство лучших земель и угодий перешли к русскому населению. Процесс оттеснения инородцев и ограничение их района продолжается вместе с успехами колонизации, расчисткой лесов, занятием устьев рек, долин и т.д. в киргизской степи лучшие земли взяты в собственность казахского войска. По отношению к распределению землевладения замечается повсюду факт перехода лучших земледельческих угодий, лугов, сенокосов, наконец рыбных ловел к русским» /8/. Поскольку к началу XIX в. Казахстан подчинялся России только номинально, царская администрация активизировала политику ликвидации остатков политической независимости казахов. С этой целью был предпринят ряд мероприятий, в основном шедших по трем направлениям:

1. По линии военного закрепления, что выразилось в форсированном строительстве укрепленных линий и отдельных укреплений, с созданием вблизи их постоянных казахских поселений.

2. По линии политического закрепления, что выразилось в проведении реформы административного управления, в первую очередь образования округов и окружных приказов, в результате чего резко ограничивались политические права казахов.

3. По линии экономического закрепления, что выразилось в массовом захвате казахских земель, введении налогового обложения.

Все эти мероприятия и составила содержание реформ проводимые царским правительством в первой четверти 20-х годов XIX века в Казахстане.

Таким образом, введение института султанов не только поддавалось саморегулирующему механизму казахского общества, но еще и в не достаточной мере регулировалось функциями российских законов. Взятничество, поборы, насилие над населением хотя и стали неотъемлемыми атрибутами власти султанов, многие из них были людьми выдающимися по своему развитию, пониманию долга и службы. Именно султаны способствовали развитию образования, караванной торговли, переходу к оседлому образу жизни и развитию земледелия, искоренению в степи барымты и других вредных обычаев.

1. Касымбаев Ж.К. *История Казахстана.* - Алматы, 1997.- С.59-60; Муқанов М.С. *Этнический состав и расселение казахов Среднего жуза.*- Алматы, 1974. - С.84.

2. Кусайынулы К. *Читая документы о казахстанско-российских отношениях в XVIII-XIX веках.* – Алматы: Данекер, 2001.- С.51.

3. Там же.

4. Там же. С.52.

5. *Степной край: Зона взаимодействия русского и казахского народов XVIII-XX вв. //Материалы межд.научной конференции.* - Омск: ОмГУ, 1984.

1. Джампейсова Ж. *Казахское общество и право в пореформенной степи.* Астана-2006, с.93.

7. Абдрахманова Б.М. *История Казахстана власть, система управления, территориальное устройство в XIX веке.* Астана, 1998. - С.27.

8. Ядринцев А. *Сибирь как колония.* -СПб,1886.

Түйін

1822-1824 жылдардағы Қазақстанда жүргізілген әкімшілік реформалары, сол реформалар нәтижесінде енгізілген аға сұлтандар институтының құрылуы және қызметі қарастырылады.

Summary

Between 1822-1824 years the reforms which provided in Kazakhstan. Because of reforms the added Sultan's universities jobs were looked for.

ОСНОВНЫЕ АКЦЕНТЫ В ИЗУЧЕНИИ ИМПЕРСКИХ ОБРАЗОВАНИЙ В СОВРЕМЕННОЙ ИСТОРИОГРАФИИ

А.М.Абдилдабекова –

к.и.н., доцент КазНУ имени аль-Фараби

Интерес к проблемам изучения имперских образований в последние десятилетия усиливается. Исследователи считают, что империи не являются случайностью истории. Каждая империя зарождалась, переживала период расцвета и вступала в полосу распада, хотя создатели империй и последующие их правители рассматривали эту форму именно как вечное образование, выполняющую некую всемирно-историческую миссию. По поводу же закономерностей образования империй, их расширения, расцвета, упадка и гибели, существуют самые разные точки зрения. Вместе с этим специалисты пытаются определить общую линию формирования империй и влияние на этот процесс исторических условий /1/.

Прежде всего, специалисты, среди которых историки, философы, социологи, политологи стремятся выработать корректную терминологию при изучении имперских образований. Известно, что этимология слова «Imperium», берущего свое начало в латыни, означает суверенную власть на той или иной территории. Не случайно именно понятию «имперская власть» уделяется в последнее время особое внимание /2/. В разных словарях именно с властью связываются различные интерпретации определения

империи. В Большой Советской Энциклопедии дается следующее определение: «Империя - (от лат. *imperiū* — власть, государство), 1) наименование монархических государств, главой которых является император И. — чаще всего обширное государство, включившее в свой состав (нередко путём завоеваний) территории других народов и государств; некоторые И. имели в своём составе несколько королевств....2) Крупные государства, имеющие обширные колониальные владения. И. образует метрополия и её колонии (например, Британская империя, включавшая наряду с Великобританией все её доминионы и колонии)»/3/. В «Большом толковом словаре русского языка», изданного в 1998 году, мы находим: «Империя - 1.Монархическое государство, во главе которого стоит император, императрица...2.Крупная империалистическая колониальная держава с её владениями...»/4/. В «Словаре исторических терминов» указывается, что «Империя – монархическое государство, глава которого принял титул императора. Государства, имеющие колониальные владения»/5/.

В «Международной энциклопедии социальных наук» мы находим определение империи, данное социологом Ш. Айзенштадтом: «Термин «империя» обычно используется для обозначения политической системы, охватывающей большие, относительно сильно централизованные территории, в которых центр, воплощённый как в личности императора, так и в центральных политических институтах, образовывал автономную единицу. Далее, хотя империи обычно основывались на традиционной легитимации, они часто использовали некоторые более широкие, потенциально универсальные политические и культурные ориентации, выходящие за пределы того, что было свойственно любой из составляющих империи частей» /6/.

Классифицируя многочисленные определения империи в исторической и политической литературе, американский историк Р.Суни выработал следующее определение: «империя – это сложносоставное государство, в котором метрополия господствует над периферией, при этом определяющим отличием империи от более общей категории многонационального государства является восприятие периферией политики и практики метрополии как «чужих», а отношений с нею как неравноправных и эксплуататорских»/7/. Кроме неравенства и субординации, добавляет историк, отношения между метрополией и периферией характеризуются наличием этнических различий, географического разделения и административной разнородности. Это определение империи уточняет А. Рибер: имперские государства основаны на завоеваниях, их границы не являются естественными и культурными, а представляют собой военные «фронтиры», т.е. пограничье или «контактные зоны»/8/.

Среди определений империи выделяется формулировка, данная российским социологом и философом А.Ф. Филипповым. Для него: «Империя – это смысл (и реальность) большого и устойчивого политического пространства, длительно переносимый на смысл неполитических действий и коммуникаций» /9/. Для автора реальность империи если не исключительно, то зачастую может быть установлена преимущественно путём интерпретации смысла. Величина территории, различие центра и периферии, социально-культурное многообразие лишь на первый взгляд являются несомненными, поскольку любое имперское образование, которое может возникнуть в ходе грандиозных завоеваний, может постигнуть распад (к примеру, «империя» Александра Македонского). Социально-культурное многообразие имеет место до тех пор, пока не начал работать «плавильный котёл», в котором все различия постепенно исчезают, а в образовавшейся смеси происходит кристаллизация новых образований. Следовательно, невозможно говорить об империи как о некоей устойчивой реальности. Поэтому А.Ф.Филиппов предлагает привлечь смысловые определения к феномену империи. В империи большинство коммуникаций и сильнее, и менее политизированы, чем в обычном государстве. Они политизированы сильнее, поскольку знание об имперском пространстве является по определению чем-то само собой разумеющимся.

Два типа имперства выделяют Д.И. Олейников и Т.А.Филиппова: «византийско-православную идею единственной империи» и идею «Рима “ветхого”, “нулевого”, воплощающего бездуховную идею бюрократической государственности» /10/. Авторы отметили двойственную роль империй в истории: «Империя на восходящей к идеалу линии... — мощный стимул исторического развития, ответ на вызов времени, проявление зрелого государственного целеполагания, признак взросления нации», а в то же время «империя как достигаемое становится фактором торможения, болезнью государственности, историческим эфемером, готовящим почву для произрастания новых форм организации социума» /11/.

При попытке найти чёткое определение империи некоторые исследователи пытаются опираться на конкретные её признаки и из них выводить типологию империй. Как отмечает А.В. Лубский, «в самом общем виде понятие «империя» обозначает такую форму государственности, которой присущи два

главных признака: большая территория и наличие зависимых или колониальных владений» /12/. Далее начинаются нюансы. К примеру, нет единства среди исследователей насчет того, относить ли к империям только монархические государства, имевшие в своем названии слово «империя», или всякое многонациональное государство, в котором этносы находятся в неравноправном положении. Одни историки и политологи понимают под империей любое многонациональное государство, где один из этносов занимает преобладающее по численности или господствующее в политическом отношении положение. Другие согласны считать империями только такие многонациональные государственные образования, которые образовались в результате завоевания господствующей нацией других народов и территорий, которые и в настоящее время остаются в составе данного государственного образования и не могут полностью реализовать свои права на национально-культурную автономию и свободное развитие.

Обычно выделяют еще один неперенный признак империи – наличие многонационального (полиэтнического) населения и господствующего (имперскообразующего) этноса. А.И. Миллер рассматривает империи в качестве оптимального способа государственной организации большого количества различных народов и этнических групп. При этом империи он рассматривает как исторически обусловленный тип государственности, на смену которым в XIX-XX вв. приходят национальные государства /13/. Империей можно назвать такое многонациональное государство, где большинство территорий, населенных иными этносами, отличными от государствообразующего, были присоединены в результате завоевания.

Другой известный исследователь Л.С.Гатагова предлагает следующие системные признаки государства имперского типа:

«Во-первых, сакральный характер власти, обычно осуществляемой без посредничества промежуточных — между правителем и народом — органов и учреждений.

Во-вторых, экспансия, как неизменная интенция и как «modus vivendi», и ее следствие — размеры, масштабы территории (при этом ядро государства может быть совсем небольшим, приращение обеспечит экспансия).

В-третьих, наличие центра и периферии, окраин, провинций, либо метрополии колоний.

В-четвертых, полиэтничность и доминирующий этнос или группа этносов.

В-пятых, общая идеология (ею может быть и религия, не обязательно исповедуемая большинством населения).

В-шестых, претензии на мировое значение, а то и на мировое господство» /14/.

Если применить перечисленные признаки к конкретным имперским моделям, то можно обнаружить немало исключений, не противоречащих идеальному образу империи, но свидетельствующих об известной инвариантности ее исторических воплощений. Достаточно сказать, что классическая Британская империя в период своего наивысшего могущества имела представительные органы, а в других имперских образованиях границы центра и периферии были аморфны, неопределенны, нечетки. Позже, другая российская исследовательница О.Ю. Малинова предложила выделить пять базовых характеристик, с которыми понятие «империя» связывается в современных политических дискурсах /15/. Для большинства либеральных авторов, как Запада, так и постсоветских государств определяющей характеристикой империи является наличие иерархических отношений между центром и периферией, а также насильственное удержание территории. Так Е.Т.Гайдар определяет империю как мощное полиэтничное государственное образование, в котором властные полномочия сосредоточены в метрополии, а демократические институты (если они существуют) – либо, по меньшей мере, избирательное право – не распространяются на всю подконтрольную ей территорию. Схожий вариант определения, мы находим и у Е.Г.Ясина. Он считает, что империя – это государство, в котором один народ (государствообразующий) устанавливает господство или доминирование над другим или многими другими народами, обычно с присоединением территорий их расселения, и удерживает их под своей властью силой или угрозой силы. Вместе с тем некоторые авторы в качестве основного признака империи выделяют автократический способ интеграции территорий и общества «сверху», при котором подданные оказываются бесправными вне зависимости от того, проживают ли они в центре или на периферии. В их понимании империя – это надобщественный режим, удерживающий общество сверху, силовым давлением. Согласно мнению А. Кара-Мурзы, империя объединяет людей через службу себе /16/.

Ряд этих характеристик почти дословно совпадают с вышеназванными признаками, другие развивают их. Итак, первая характеристика связана с многосоставностью, т.е. империя – это «политическое образование, включающее в себя много разнокачественных элементов, которые могут

выделяться по разным основаниям («народы», «нации», «национальности», «этносы», «политические организмы», «разнокультурные земли» и др.).

Вторая характеристика связана с наличием центра и периферии (метрополии и колоний), отношения между которыми имеют асимметричный и неравноправный характер. Здесь нередко подчёркивается насильственный характер «удержания» периферии, а также несправедливый обмен ресурсами в пользу центра. В этом качестве «империи» противостоят, с одной стороны, федерация, где отношения между федеральным центром и субъектами федерации строятся на началах равноправия, а с другой – унитарному государству, в котором нет столь явного противопоставления центра и периферии.

Третья характеристика касается автократического способа интеграции территорий и общества «сверху». Данное значение понятия подчёркивает вертикальный характер политических связей в империи в противоположность комбинации связей горизонтальных и вертикальных, характерных для идеального типа нации-государства (nation-state), интерпретируемого как тандем демократического государства и гражданского общества /17/. В таком понимании империи часто подчёркивается факт бесправия подданных (в отличие от полноправных граждан нации-государства). Таким образом, «империя» рассматривается как способ организации власти, при котором объектами автократического принуждения оказываются не только политические сообщества, но и индивиды.

Четвёртая характеристика приписывается «универсальной объединяющей идеи», т.е. некоего глобального цивилизационного проекта, во имя которого империя вбирает в собственное «тело» и в орбиту своего влияния народы и территории. «Империя» при таком понимании выступает не просто как способ организации власти, но как воплощение некоего мессианского проекта. И в таком качестве она противоположна идеальному типу государства – «ночного сторожа», функции которого ограничены обслуживанием интересов собственных граждан.

Наконец, пятая характеристика учитывает влияние на международной арене, т.е. стремление подчинить этому влиянию другие государства без утраты ими самостоятельного государственного статуса. В этом значении «империя» является, прежде всего, «великой державой», в полной мере реализующей свой потенциал влияния. С этим связаны и такие понятия, как «имперский порядок» («imperial order») или «гегемонии». Противоположное качество – выражение «нормальная страна» /18/.

В общем, все признаки и характеристики можно встретить у имперских образований, правда, не все они являются всеобщими. Поэтому С. Каспэ разделил существующие определения «империи» на две основные группы: синдромные и генетические. К числу «синдромных» отнесены те, где исследовательская задача ограничивается выделением набора признаков — «синдромные определения можно множить практически бесконечно, поскольку в окончательном перечне системообразующих признаков всегда присутствует неустрашимый элемент субъективности, делающий его уязвимым для критики и открытым для пересмотра» /19/.

Именно с этой точки зрения подвергаются критике наиболее употребительные в исторической науке определения империи, в том числе приведенные нами определения Ш.Айзенштадта, Л.С. Гатаговой, А.Ф.Филиппова и др. Основное замечание заключается в том, что в большинстве определений империи, основанных на перечислении основных характерных черт (сакральность власти, экспансия, наличие центра и периферии, полиэтничность, единая государственная идеология, значительная временная протяженность и ряд других), содержатся признаки, обоснованность применения которых именно к империям вызывает сомнения. Большинство признаков империи можно не менее успешно использовать применительно к любому государству, поэтому простое их перечисление недостаточно для понимания того, что же такое империя. Исходя из недостаточности синдромных определений империи, С.Каспэ пришёл к заключению, что не только в России, но и в мире в целом исследования имперской темы нуждаются в использовании генетических определений, «описывающих корни феномена, причины его возникновения и функциональные механизмы, поддерживающие его существование» /20/.

Генетическое определение империи может быть представлено в форме описания «имперского цикла», включающего фазы формирования, роста и кризиса империи. К числу ключевых моментов «имперского цикла», а следовательно, и генетического определения относятся: наличие в системе политической легитимации государства абсолютных универсальных компонентов, устойчивой тенденции к территориальному расширению, а также отсутствие либо ограниченность ассимиляции населения вновь включаемых в состав государства территорий, сохранение им своих этнокультурных особенностей /21/. Однако, несмотря на заявленную автором попытку дать генетическое определение, представленный список условий формирования империи не выходит за рамки существующей традиции типологизации,

основанной на перечислении признаков, присущих имперской системе организации государственной власти. Таким образом, среди ключевых теоретических проблем в изучении имперских образований, особое место занимают - определение империй, её признаков и основных характеристик. Обновление подходов современной историографии происходит на фоне кризиса и переоценки многих предшествующих критериев. Необходимо глубже понять процессы, которые определяли ход развития истории человечества.

1. *Российская империя в сравнительной перспективе: Сборник статей.* - М., 2004.
2. Miller A., Rieber A.J. Introduction // A. Miller, A. J. Rieber (eds.). *Imperial Rule.* Budapest-New York: CEU Press, 2004. P. 1-6.
3. <http://slovari.yandex.ru//dict/bse/article/0029/34900.htm>.
4. *Большой толковый словарь русского языка.* /Сост.и гл.ред.С.А.Кузнецов. - СПб.,1998. -С.390.
5. *Словарь исторических терминов.*/ Сост.В.С.Симаков. - СПб.,1998. - С.88.
6. *International Encyclopedia of the Social Sciences.* Vol.V.N.Y, 1968.P. 41.
7. Суни Р. Империя как она есть: имперская Россия, «национальное» самосознание и теории империи // *Ab Imperio* (Казань).- 2001.- №1-2. - С. 23.
8. Рибер А. Групповые интересы в борьбе вокруг Великих реформ // *Великие реформы в России.* - М., 1992.- С. 44-45.
9. Филиппов А. Смысл империи: к социологии политического пространства // *Иное. Хрестоматия нового российского самосознания.*/ Под ред. С.Б. Чернышева.- М., 1995.- Т. 3: Русская политика и русская философия. -С. 462.
10. *Россия: государственные приоритеты и национальные интересы.*- М., 2000.- С.135.
11. *Золотой век Екатерины Великой.*- М., 1996; *Искендеров А. Закат империи.*- М., 2002; *История внешней политика России. Конец XIX —начало XX века.*- М., 1997; *Акишин М. О. Полицейское государство и сибирское общество. Эпоха Петра Великого.*- Новосибирск, 1996; *Власть и реформы. От самодержавной к советской России.*- СПб., 1996.
12. Лубский А.В. Конфликтогенные факторы на Юге России: методология исследования и социальные реалии // *Южнорусское обозрение.* - Ростов-на/Д., 2005. Вып. 28.- С.48.
13. Миллер А.И. Империя Романовых и евреи (Публичная лекция «Полит.ру», апрель 2006 г.).- М., 2006.
14. Гагазова Л.С. Указ. соч.- С. 338.
15. Малинова О.Ю. Тема империи в современных российских политических дискурсах // *Наследие империй и будущее России.*- М., 2008. -С. 63.
16. Гайдар Е.Т. Гибель империи. Уроки для современной России.- М., 2006.; Ясин Е.Г. Фантомные боли ушедшей империи // *После империи.* /Под общ. ред. И.М. Клямкина. - М., 2007.; Кара-Мурза А.А. *Между «империей и смутой»* // *Полис.*- 1995.- № 1.
17. Tilly Ch. *Coercion, Capital and European States, AD 990-1990.* Oxford: Blackwell, 1990. P. 2; Calhoun C. *Nations Matter. Culture, History, and the Cosmopolitan Dream.* London and New York: Routledge, 2007. P. 56-57.
18. Shleifer A., Treisman D. *A normal Country* // *Foreign Affairs.* 2004 (March/April).
19. Каспэ С. *Империя и модернизация: общая модель и российская специфика.*- М., 2001.- С. 20.
20. *Там же.*
21. *Там же.*- С. 30.

Түйін

Қазіргі таңда қалыптасқан империялық құрылымдардың моделі мен түріне қатысты ғылыми ойлардың даму мәселесіне көңіл бөлген. Автор империяның анықтамасын беріп, оған қатысты таласты пікірлерге тоқталып, терминологиялық мәселеге баса назар бөлген.

Summary

The article discusses the problems of development of scientific thought about types and models of Imperial entities that exist today. The author shows the discussion questions and draws attention to the criteria for determining the Empire pays attention to the terminological issue.

XIX-XX ғғ. ЕВРОПАЛЫҚ РЕСЕЙДЕН ҚАЗАҚСТАНҒА ҚОНЫС АУДАРҒАН ШАРУАЛАРДЫҢ ТҰРМЫСЫ МЕН БЕЙІМДЕЛУІНІҢ ЭКОНОМИКАЛЫҚ ФАКТОРЛАРЫ

Ә.Р.Рахимкужаева –

Абай атындағы Қазақ ұлттық педагогикалық университетінің ізденушісі

XIX ғасырдың аяғы мен XX ғасырдың басында Қазақстанға қоныс аударған шаруалардың жаңа өндірістік және әлеуметтік-мәдени жағдайларға бейімделу процесі ұзақ жылдарға созылды.

Жердің аздығы, жерсіз контингенттің қалыптасуы сияқты Ресей ауыл шаруашылығындағы дағдарыс, 1880-шы жылдардың аяғында қоныс аудару процесінің жалпы барысында, шаруалардың жаңа жерде шаруашылықты тез қалыптастыруға материалдық және ұйымдастыру жағынан дайындығы аз екенін көрсетті.

Қоныс аударушылар Қазақстанда экономиканың басқа салаларының алдында егін шаруашылығының басым болуына алып келді. Қоныс аударушылар жаңа жерде жермен қамтамасыз етілгендіктен, олар өздерінің экономикалық жағдайын өзгерте алды. Бірқатар шаруа шаруашылығы экономикалық жетістіктерге жетті. Бұл көбіне тек ауқатты шаруаларға ғана қатысты болды.

Қоныс аударушы шаруалар үшін территориялық-шаруашылық тұрмысы ең басты өмірлік мәселелердің бірі болды. Жолда бүкіл өмір сүру қаражатын жұмсаған шаруалар, жаңа жерде соған зар болды. Отарлау әкімшілігі шаруаларға шаруашылығын құрып, еңбек құралдарын сатып алу үшін қаражат жағынан көмек беруден бас тартты. Шаруалардың жергілікті және орталық билікке, алғашқы уақытта болсын оларға несие түрінде көмек беру туралы көптеген өтініштері сақталған.

Ақмола уезі Рождественский селосының қоныс аударған шаруасы облыстың әскери губернаторына « барлық күшіміз бен бар қаражатымызды көшуге жұмсағаннан кейін, жаңа жерде тұрақ табамыз деген үмітте едік. Ал бізді қуып, ең соңғы үмітімізден айырып отыр», - деп шағымданды.

Қоныс аударған шаруалардың алғашқы уақыттағы экономикалық жағдайы мен мұқтаждығы жөнінде патша шенеуніктерінің өздері де суреттейді. Түркістан генерал-губернаторы 1891 жылдың 23 қазанында әскери министрге жыл бойы Сырдария облысына 1000 отбасылар немесе 5000 адамның келгенін хабарлайды. «Қаражатсыз, қоныс, азық-түлік, ақша көмегіне мұқтаж орыс шаруаларының Қазақстан жеріне көптеп ағылуы, қалыптасқан қоныс аудару ісінің ережесін бұзды»/1/.

Облыс генерал-губернаторы әскери министрден « ауқатсыз, қоныс аударуға жағдай жоқ шаруаларды далаға қоныс аударуға жібермеуді» сұрады. Жаңа жерде қоныс тепкен шаруалар жағдайы жөнінде Л.Чермактың материалдары бойынша білуге болады. Ақмола облысы, Көкшетау уезінің 6189 ауладан тұратын 37 поселкесін қарастырып, ол 1907 жылға қарай мұнда 37121 адам тұрғанын, оның ішінде 38% -ы орыстар, 36%-ы украин, 5%-ы мордва, және 1%-ы белорус, чуваш, татар болғанын көрсетеді. Қоныс аударушылардың 90%-ы шаруалар болды. Оның ішінде 60%-ы мемлекеттік және 28%-ы помещиктер билігінен босағандар, 7,7%-ы, немесе 477 шаруашылық әскери борышын өтеген солдаттардың отбасынан тұрды. Автор қоныс аударушылардың көбі европалық Ресейдің 40 губерниясынан келгенін жазады. Олардың 17%-ы Полтава, 15,15%-ы Самара, 13%-ы Пермь,

9%-ы Тобол, 9%-ы Чернигов, 7%-ы Саратов, 4%-ы Харьков, 4%-ы Пенза губернияларынан келді.

Көкшетау уезіне қоныс аудару 1870 жылдан басталады. Жыл сайын бұл жерге 2-ден 34 отбасына шейін көшіп отырған. 1896 жылы уезде 37 поселке болса, 1900 жылы – 57 поселке болды.

Шаруалардың көбі жерсіз немесе жерлері аз болды. Көкшетау уезіне қоныс аударушылардың ішінде шаруалардың 13,5%-да отанында жері болмады, әр отбасының 61%-да 1-5 десятина, 18%-да 5-10 десятина, 5%-да 11-15 десятина, 2%-да 16-25 десятина және 0,5%-да 25 десятинадан жоғары жерлері

болған. 100 отбасының 37-і ғана жыл бойына, 34-і 4-7 айға астықпен қамтамасыз етілсе, 10 отбасында астық мүлдем болмады/2/.

Отбасыларының көбі жаңа жерде тіпті балшық үй (землянка) салуына мүмкіндігі болмады. Ал салынған мұндай үйлерде 19 адамнан тұратын екі-үш отбасылары тұрды. Адамдардың көп шоғырлануы мұндай үйлерді монша сияқты ауасы тар тұраққа айналдырды. Жаңа жерде патша өкіметімен белгіленген несиенің көлемі өте аз болды, мүлдем берілмеді немесе кешігіп берілді. Мұндай несиеге шаруалар үй салып, дұрыс тамақтана алмады. Нәтижесінде адам өлімі көбейді.

XIX ғасырдың 90-шы жылдарына шейін өкімет тарапынан ресми рұқсат алғандарға ғана несие берілді. Ал ресми рұқсат алмай, өз бетімен қоныс аударған шаруаларға ешқандай көмек көрсетілмеді

Сібір теміржолы Комитеті құрылғаннан кейін ғана барлық қоныс аударушыларға 100 сом көлемінде несие берілді. Оның өзі қоныс аудару басқармасының шенеуніктерімен жиі тоналып отырды.

Қоныс аударған шаруалардың шаруашылықтары өте баяу дамыды. Мысал ретінде Қостанай уезіндегі Туфановский поселкесін алсақ, 1905 жылы әрбір аулада орташа 4,8 бас мал болса, 1907 жылы 1,86 ғана болды. 1905 жылы барлық ауланың төрттен бір бөлігінде мүлдем жұмыс малы болмады, 1907 жылы ондай аула болған жоқ.

1905 жылы бір малы бар шаруашылық 33,3%-ды құраса, 1907 жылы 48,5%-ды құрады. 1905 жылы екі бас малы барлар 15,5 және 17,1 %-ды, үш-алты бас малы барлар 38,9%-ды, құрады. Ал 1907 жылы мұндай шаруашылықтар мүлдем болған жоқ.

1907 жылы Туфановский поселкесінде бүкіл ауланың 25%-да мүлдем малы болмаған.

Шаруалардың әлеуметтік-экономикалық жағдайы ауладағы тек мал санына ғана емес, шаруашылықтағы жұмыс күшінің санына да байланысты болды. 150-300 сомы мен бір жұмыскері бар отбасылар, қоныс тепкен жылдардың алғашында төрт ірі қара мал сатып алуға мүмкіндігі болып, 0,5 десятина көктемгі егісті және 2 десятина күзгі егісті игере алған. Екі жұмыскері бар отбасылар алты ірі қара малды, 0,7 десятина көктемгі және 2,5 десятина күзгі егісті игерген. Қоныс аударғаннан кейінгі екінші жылда бір жұмыскері бар отбасылар 9,5 ірі қара малға, 4,8 десятина жерді игере алған/3/. Далалы облыстардағы шаруалардың әлеуметтік-экономикалық жағдайы осындай болса, Қазақстанның оңтүстігіне қоныс аударған шаруалардың экономикалық жағдайында біршама айырмашылықтар болды.

Қоныс аудару басқармасының шенеуніктерінің бірі И.Введенскийдің мәліметі бойынша, Шымкент уезіне европалық Ресейдің 28 губерниясынан шаруалар қоныс аударған.

Жаңа жерде әр отбасы орташа 14,1 десятина жерге егін еккен. Осы орташа санның артында қоныс аударған кедейлердің жерді өңдеу үшін жұмысшы малы жоқ қайыршылық жағдайы тұр.

XIX ғасырдың 70-80-ші жылдары Жетісу облысына қоныс аударушылардың шаруашылығының дамуы туралы мәліметтер Кауфман-Колпаковскийдің жоспары бойынша белгілі.

80-ші жылдары өлкеге келген барлық шаруалар жерге қоныс тебе бермеді. Бірқатар отбасылар келген жеріне қайта оралды.»Туркестанские ведомостидін» беттерінде А.Розанов кейін оралғандар туралы жазды. 80-ші жылдары Жетісудан тек кедейлер ғана емес, шаруашылығын біраз жақсартып алған шаруалар да кейін оралды. Жетісу жеріне бекініп алған отбасылар болса, жылдан-жылға шаруашылығын кеңейтіп отырды./4/

80-ші жылдар жергілікті қазақ ауыл шаруашылығы үшін де езуші байлар мен шаруа шаруашылығының кеңеюі жылдары болды. Қоныс аударушы-шаруалар егіс көлемі, астық жинау, мал саны жағынан жылдан-жылға байып отырды. Қазақстан жеріне қоныс аударған шаруалар жерге тегін ие бола алмағандықтан, жерлерді өздеріне сатып алып отырған. Олар жерлерді осы поселкеде тұрақтанып, болашақта жерді тегін аламыз деген сеніммен сатып алған еді. Мұндай жағдайлар Сырдария мен Жетісу облыстарында көптеп байқалды. Кішкене де болса жерді сатып алған кедей шаруалар, онда өздеріне үй салу үшін ежелгі тұрғындар жағынан езгіге ұшырады.

Қоныс аударушылар поселкеге неғұрлым кеш келген сайын, соғұрлым ежелгі тұрғындардың езгісіне ұшыраған кедей шаруалар көп болды. Соған қарамастан жылдан-жылға шаруашылықтар бай түсіп, ауқатты және кулак шаруашылықтарын құрды. Кедей шаруалардың саны азайып, орта және бай шаруашылықтардың саны өсті.

Жетісу облысы мен Шымкент уезінің поселкелерінде десондай тенденциялар байқалды: Қоныс аударушылар неғұрлым кеш қоныс аударған сайын, соғұрлым олардың арасында кедейлер көп болып, ауқатты және кулак шаруашылықтары аз болды. Соңғы 5 жылда қоныс тепкендердің ішінде кедей шаруалар 72,5 пайызды құрды.

Сырдария мен Жетісу облыстарының мәліметтерін салыстыра отырып, біз Жетісу облысында Шымкент уезінің поселкелерімен салыстырғанда кедейлердің көп болғанын байқаймыз. Бұл облыстарда қоныс аударушыларды жермен қамтамасыз ету ерекшеліктері үлкен роль атқарды. Мысалы, Сырдария облысында Жетісу облысымен салыстырғанда жерде қоныс тебу өте қиын болған.

XX ғасырдың басында кедейлердің саны екі жолмен көбейді: ежелгі тұрғындардың кедейленуі мен поселкелерге келген өз бетімен қоныс аударушылар.

Шымкент, Әулие-Ата, Перовск, Ташкент уездерінің поселкелерінде қоныс тебушілердің поселкеде тұрған жылдардың санына қарай тұрмыс жағдайының өскені байқалады: шаруалар поселкеде неғұрлым көп жылдар тұрған сайын, олардың шаруашылығында мал саны өскен.

Бұдан қоныс аударған шаруалардың жаңа жерде шаруашылықтары кеңейді деген қорытынды туады. Бірақ бұл олай болған жоқ. Бос жұмысшы күшіне сұраныс пен ұсыныстың болуы, бұл аудандарда болған жалпы экономикалық өзгерісті көрсетеді.

1910 жылы Орта Азиядағы ауыл шаруашылық жұмысшыларының жалақысы Ресеймен салыстырғанда жоғары болған. Кейін Орта Азияда, оның ішінде оңтүстік Қазақстанда оның көлемі түсіп кеткен. Бұл процестің екі негізгі себептері бар: біріншіден, жергілікті шаруалардың қайыршылануының өсуі, екіншіден, Ресейден кедей шаруалардың көптеп ағылуы.

Жұмыс күшіне деген ұсыныс көбейгенімен, сұраныс жеткілікті болмады, жалақының деңгейі тез төмен түсе бастады. Өндіріс құралдарынан айырылған кедей шаруаға үй тұрғызуға қажетті қаражат жинау қиындай түссе, ежелгі тұрғынға қираған шаруашылығын қалпына келтіру қиындай түсті.

Мұның бәрі шаруалардың қайыршылануына, кедей шаруашылықтарының өсуіне алып келді.

Осыған қарамастан жоғарыда келтірілген мәліметтер, XIX және XX ғасырларда кедейлер орта шаруаларға айналып, ал олардан ауқатты шаруалар мен кулактар шықты деген қорытындыға әкелген еді /5/. Осы қайшылықты орыс поселкелері қандай жағдайда дамығанын ескергенде ғана түсінуге болады.

Жергілікті әкімшілік арнайы анкета арқылы тұрғындар жөнінде мәліметтер жинап отырған. Анкета арқылы « бөтен, уақытша тұратын шаруашылықтар» туралы мәліметтер жиналды. Бұлар тұрақты немесе кездейсоқ жұмыспен күнін көріп жүрген кедей шаруалар болды. Уездер мен облыстарда әбден қайыршыланған орыс отбасыларының саны күннен-күнге өсіп отырды.

Бұл отбасылар қайдан келген? Бұл жер алғаннан кейін, өз шаруашылығын құра алмаған орыстың қоныс аударушылары еді. Орыс поселкелерінде шаруалардың мүліктік және таптық жіктелуінің ерекшелігі сонда, кедейлер онда ұзақ тұрақтамаған. Жерде тұрақтамай, деревнядағы жалақысы арқылы жағдайын жақсарту мүмкіндігінен айырылған кедей шаруа отбасылары Ресейге немесе өмір сүруге қажетті қаражатты табуға болатын жерлерге кетіп отырған /6/.

Орыс қоныс аударушылардың ішіндегі кедейлердің саны поселкелердегі қалған кедей шаруашылықтарымен ғана емес, қала мен казак станицаларына, Ресейге кеткен шаруалардың санымен де анықталады.

Егер Жетісу облысының қалаларында 1906-1913 жылдар аралығында кедей қоныс аударушылардың саны 2,6 есе өссе, Сырдария облысында қалада тұрақтанған шаруалар саны 4 есе, казак уездерінің қалаларында 7,5 есе өсті. Жетісу облысымен салыстырғанда Сырдария облысында қоныс аударушы шаруалардың поселкелерден қалаға кетуі жиірек болды.

Бұдан біз мынадай қорытындыға келеміз: шаруалар неғұрлым поселкелерде ұзағырақ тұрса, соғұрлым олардың арасында ауқатты шаруалар мен кулактар көбірек болады. Ежелгі тұрғындардың жағынан езгіге ұшыраған жаңа қоныс тебушілердің кедейленіп, барлығынан айырылған кездері де болды. Ежелгі тұрғындар жаңадан қоныс тебушілерді езгіге салу есебінен өз шаруашылығын көтеріп, дамытты.

Орыс қоныс аударушылары әкімшілікпен танылып, жермен қамтамасыз етілгендер және жердің бөлінуін күтіп отырған, поселкелерде тұратын, өз бетімен қоныс аударушылар болып екіге бөлінді.

Поселкедегі ежелгі кулактар өз бетімен қоныс аударушылардан тұратын, өздерінің жұмыс күшін ұсынған кедейлерге ие болды. Бұл кедейлердің тек 5,7 пайызы ғана поселкеде қалып, өзінің егістігіне ие болса, қалғандары кедейлер қатарын толықтырды. Ежелгі тұрғындардың арасында жіктелу процесі жүріп жатты. Олардың 26,8 пайызы кедейленді. 191 шаруашылық, яғни қоныс аударушылары әкімшілікпен танылғандардың жалпы санының 5,2 пайызы оларға бөлген жерлерді тастап, басқа жерлерге көшіп кетті. Егер осы шаруашылықтарды поселкеде қалған кедейлердің санына қоссақ, ежелгі шаруашылықтардың 32 пайызы кедейленгенін көреміз.

Бұдан шығатын қорытынды, орыс қоныс аударушылары ерекше бір заң бойынша жіктелген жоқ. XX ғасырда таптық жіктелу процесі капитализмнің даму кезеңіне тән жағдайда жүріп жатты: кедейлер

саны өсті, жылдан-жылға кулактар шаруашылықтарын күшейтті, орта шаруалардың саны азайды. Кедейлердің көп бөлігінің поселкелерде көп тоқтамай, қалалар немесе басқа да жерлерге кетуі, шаруалардың жалпы жағдайына дұрыс баға беруге кедергі болды.

Нәтижесінде, 1882 жылы патша шенеуніктері «далалы аймақтарда ауқатты шаруалар деревнялары мен қауымдары өсті» деген болмағанды болғандай қылып өз есептерінің жобасында көрсетті /7/. Орыс қоныс аударушыларының жіктелуі XIX ғасырда да жүріп жатты. 80-ші жылдары орта шаруалардың кедейленуі әлі байқалмаған еді. Орта шаруалар кедейлерден гөрі ауқатты шаруалар және кулактар тобына өтіп жатты. XX ғасырда қоныс аударған шаруалардың капиталистік ыдырау заңы өзінің толық күшіне енді.

XX ғасырда жерге қоныс тепкен кедей шаруалардың қайыршылана түсуі XIX ғасырмен салыстырғанда анағұрлым тез жүрді.

Өз бетімен қоныс аударған шаруалар өлкеге келгеннен кейін, жерге ие болу үшін бар күшін жұмсады. Олар қандай бағаға болсын жерді жалға алып, поселкелерде тұрақтанып қалуға тырысты. Біраз уақыттан кейін әкімшілік бұл поселкелерді заңдандырды. Қоныс аударушылар поселкелерді мойындағанға шейін, жайылым және егістік жерлерді өз бетімен басып алу әрекеті үшін көшіруге әрекет жасаған әкімшілікпен күрес жүргізді. Поселкелерде тұрақтанып қалу үшін шаруалар жоғары бағаға жерді жалға алып, қосымша жұмыстармен күнін көрді. Тек 11 шаруашылық қана (5 пайыз) 5 және одан жоғары десятина жерді жалға ала алды. Товар қатынастарының дамуымен, жердің бағасы, онымен бірге қоныс аударушылардың жерге сұранысы өсті.

Әулие-Ата уезінде бөлімше приставының 1909 жылы құрған тізімі мынадай мәліметтер береді: 64 жерді жалға берудің ішінде 35-і заң бойынша ең жоғары мерзім – 29 жылға берілген. Шын мәнінде бұл жерді сату мен сатып алу еді. Жер бағасының күрт өсуі, шаруа үшін үй салу жеріне ие болу қиындап кетті. Басқаларға жалданып күнін көріп отырған шаруа, тапқан табысының көбін жерді жалға алғаны үшін төлеп отырған. Ауыл шаруашылық жұмысшыларының жалақысы да тым төмен түсіп кетті. Үй салу үшін қаражат табу қиындады.

Шымкент уезінің 18 шаруа селоларында 1906 жылы 25 ауланың мүлдем малы болмаған, бұл бүкіл шаруашылықтың 2,1% құрады. Шымкент уезі бойынша қоныс аударушылар шаруашылығының 13% -да малы мүлдем болмаған немесе бір бас мал болғандықтан жұмыс күшін кулактарға сатуға мәжбүр болған. 1906 жылы 18 селода шаруашылықтың 8% жалдамалы жұмыс күшіне ие болған.

Жетісу облысы, Лепсі уезі, Герасимовка селосында 38 шаруашылықтың 27 ауласы (71,1%) жер шаруашылығымен, ал қалған 11 шаруа отбасы жалданып жұмыс істеген. Бұл селоның 7 шаруашылығында (18,8%) мал мүлдем болмаған, 4 аулада (10,4%) бір бас мал, 17 аулада (44,8%) 2 бас мал, 6 аулада (15,8%) 3 бас мал, 1 аулада (2,6%) 4 бас мал, 2 аулада (5,2%) 6 бас мал және 1 аулада (2,6%) 7 бас мал болған. /8/

Қоныс аударушылардың көбі (92%) батрактар болған.

Жері аз және жерсіздердің Қазақстанға қоныс аударуының жылдан-жылға өсіп, олар өзімен бірге «дағдарысты» экономикалық көзқарасты алып келді. Уақыт өте мигранттардың жергілікті ауыл шаруашылық құралдарына бейімделіп, мінез-құлқы да өзгерді.

Қоныс аудару шаруашылығының сапалы өндіріс организміне айналуы үшін уақыт керек болды. Себебі олардың көбі ежелден тұрып жатқан тұрғындарға, бай өсімқор-көршіге, мемлекетке деген тәуелдігін жеңіп, жаңа жерге сай келетін жарамды жұмыскерлерді «өсіруі», шаруалардың бейімделу мерзімін ұлғайтып, қосымша энергетикалық, өндірістік, қаржы шығындарын талап етті.

1. ҚР ОММ. 369-қ., 1-т., 8505-іс
2. Чермак Л. Переселенцы в степном крае. //Сибирские вопросы.- 1808. - №3-5.
3. Введенский И. Переселение и аграрный вопросы и в ней роль Чуйской долины.- СПб., 1915.- С.106.
4. Розанов А. На пути. //Туркестанские ведомости.- 1884.- № 38.
5. Статистика российской империи за 1910 год.-XXX.- СПб., 1913. - С.12.
6. Галузо П.Г. Аграрные отношения на юге Казахстана в 1867-1914 гг. - Алма-Ата, 1965.- С.237-243.
7. Турсунбаев А.Б. Из истории крестьянского переселения в Казахстан. Алма-Ата,1950. С.126-130.
8. Шкапский О.А. Переселенцы-самовольцы и аграрный вопрос в Семиреченской области. - СПб.,1905. -С.100-116.

Резюме

В данной статье автор рассматривает экономические факторы обустройства и адаптации крестьян-переселенцев из европейской России в Казахстан во второй половине XIX- начале XX вв.

Summary

In given article the author considers business factors of arrangement and adaptation of krestja-immigrants from the European Russia to Kazakhstan in second half XIX-beginning XX centuries.

ТЮРКСКИЕ ПЛЕМЕНА В СОСТАВЕ КЫПЧАКСКОГО ОБЪЕДИНЕНИЯ НАКАНУНЕ И В ПЕРИОД МОНГОЛЬСКОГО НАШЕСТВИЯ

Г.Б.Хабижанова -

доцент КазНУ им.аль-Фараби

Накануне монгольского нашествия, история племен, живших в его степных западных и центральных районах Азии, была связана прежде всего с государственными объединениями кипчакских племен”.[1, с.1] Основными источниками этого периода по-прежнему остаются китайские династийные истории – Юань-ши, а также сведения персидских и арабских авторов.

Во второй половине XI в. сельджуки совершают поход на Мангышлак (1065 г.). Племена алчин во главе с Али-Арсланом и одерживают победу над кипчаками. В свою очередь в 1221 г. половцы в союзе с южно-русскими князьями нанесли поражение сельджукам в Крыму.

«Юань-ши» сообщает о заселении кипчакскими племенами западных областей современного Казахстана: “Цзиньга (кипчаки) переселились на северо-запад (от Китая) в горы Юйли-боли-шань – (предгорья Южного Урала)”.[2]

Переселившись в западный Казахстан и далее на западные территории, кипчаки подчинили себе племена, населявшие ранее эти места. Русские летописи подтверждают присутствие кипчакского племенного объединения в к. XI в. на указанной территории. Среди зависимых от кипчаков племен называются йемаки (кимаки).

Период, непосредственно предшествовавший монгольскому вторжению, ознаменовался формированием единого хозяйственно-культурного типа среди племен, переживавших процесс взаимовлияния, этнической консолидации, образования на территории западного Казахстана, и Волго-Уральского региона, новых тюркских племен и племенных объединений. Дальнейшая история этого региона связана с нашествием монголов и столкновениями их на этой территории с племенами кипчаков. Об этом сохранились сведения Джузджани, Джувейни, Рашид-ад-Дина и других известных авторов.

В течение 1221 по 1237 г. монголы не раз сталкивались здесь с кипчаками и одерживали над ними победы. После покорения сырдарьинских городов Джучи в 1221 г. отправляется в поход на северо-восток от Аральского моря и в бою побеждает кипчаков.

«По данным арабского писателя Ибн-Васыля,- писал А.Кадырбаев, - в 1229-1230 гг. на территории Западного Казахстана вновь вспыхнуло пламя войны между татарами (монголами) и кипчаками». Оно сильно разгорелось в 1237 году. Особенно проявил себя в борьбе с монгольскими завоевателями отряд кипчаков во главе с Бачманом – кипчаком из племени ольбурлик. Операция против него осуществлялась большими силами монгольских войск. Об этом подробно сообщают “Юань-ши” и персидские историки XIII-XIV вв.

Джувейни писал о Бачмане, что он был бесстрашен и неуловим: «где бы войска монгольские не искали его следов, нигде не находили его, потому что он уходил в другие места и оставался невредим. Узнав, что он скрывается на одном из островов реки Итиль (Волги), против него двинулось большое войско на 200 судах». Отряд Бачмана был окружен и после ожесточенного боя уничтожен, а сам он пленен и казнен.

Рашид-ад-Дин также приводит рассказ о пленении Бачмана, операция против которого осуществлялась большими силами под командованием внука Чингиз-хана Мункэ, впоследствии ставшим последним великим ханом империи, созданной его дедом, перед ее распадом на отдельные монгольские государства. Только на суда было посажено 20 тысяч воинов, не считая тех, кто шел облавой вдоль берега. С данными мусульманских авторов перекликаются сведения «Юань-ши». «На 3 луны (т.е. март 1237 г.) Мункэ-хан вторгся в земли кипчаков и достиг Каспийского моря. Их (кипчаков) правитель Бачман бежал с семьей на остров в море. Мункэ-хан, узнав об этом, двинулся с целью пленить его. К счастью поднялся

ветер и вода спала, появилась возможность пройти вброд. Мункэ-хан сказал: «Небо открывает мне путь». Войско Бачмана было вырезано, а сам он попал в плен. Мункэ-хан приказал стать ему на колени, но тот ответил: «Я сам вождь и не боюсь смерти. Я не верблюдолюб, чтобы становиться на колени».

После этого, не теряя перед казнью присутствия духа, посоветовал монголам лучше подумать о своем возвращении, так как была вероятность прилива». [1, с.21-22]

Вот как звучит у Н.Бичурина: «Девятое лето, Дин-ю. Хан производил облаву при Цецек-гагинь-норе. Мункэ воевал Кипчак и, покорив сие поколение, поманил его главу Бацимака». [3, с.289] Далее есть следующие сведения:

«Монголы ударили на поколения в государстве Киньча и покорили их. Киньча отстоит от Срединного государства на 30 тыс. ли. Летом ночи бывают чрезвычайно коротки. Солнце едва закатится и тотчас всходит. Эта страна производит отменных лошадей, и богатые разводят их в великом множестве. Жители обыкновенно возлежат на металле и коже. Мужественны и храбры; тверды и пылки. Глаза имеют синие (голубые), волосы рыжеватые. Мункэ с армией пришел к морю Кхуань-тхьянь-ги-сы. Неожиданно поднялся сильный ветер, и воды морские пересохли. После сего он пошел далее и вырубил народ, а старейшину Бацимяна живого взял в плен. Потом обложил города Гань-ло-сы и Ме-цио-сы и покорил их». [3, с.289-290]

Абуль-Гази дает следующее сообщение о завоевании Дешт-и Кипчака, соответствующее 1221 г.

«Из Бухары Чингиз-хан перешел в Самарканд. Оттуда он отправил посла к Джучи-хану в Кипчак и говорил: «Любезный сын! Выезжай со всем своим войском и пригони к нашей стороне зверей Дешт-и Кипчакских: я хочу охотиться». Выше было сказано, что когда царевичи были в походе на Хarezм, Чингиз-хан послал нам приказ, чтобы Джучи и Джагатай считали Огдая главным своим начальником и не выходили из-под его распоряжений. По этой причине Джучи-хан, после завоевания Хarezма, тяготясь этим распоряжением, отправился в Дешт-и Кипчак, подчинил себе всех жителей этой степи и проводил время там в охоте за зверями и птицами. Как скоро от отца его пришел посланный и пересказал его слова, Джучи-хан выехал со всем своим войском и, гоня пред собою всех зверей степных, прибыл к отцу своему. Тогда же он привез ему богатые дары; коней доставил он в дар сто тысяч: из них двадцать тысяч были серые, двадцать тысяч были сивые, двадцать тысяч гнедые, двадцать тысяч вороные и двадцать тысяч чубарые». [4, с.78-79]

Следующее сообщение относится к 1241-1242 гг., когда кипчаки в большом числе пошли войной на сына Джучи, который в бою их разбил...

«Из-за сильного сопротивления части кипчакских племен (Угэдэй-хан) отправил в поход Бату ..., Бури, Мункэ и других царевичей на помощь Субеетая (Субэдэю), так как Субеетай-баатур встречал сильное сопротивление со стороны тех стран и народов, завоевание которых ему было поручено еще при Чингиз-хане, а именно – народов Канлин (канглы), Кибчаут (кипчаки)». [1, с.22-23]

«В течение длительного процесса этногенеза одни и те же древние и средневековые племена входили в состав разных формирующихся народностей: ... Кыпчаки послужили важным компонентом в образовании киргизской, казахской и каракалпакской народностей. Процесс консолидации народностей осложнялся многоплеменностью населения...». [5, с.16-17]

Немаловажное значение для определения местоположения кипчаков, в составе которых находились многие предки тюркских народов, имеют легенды, свидетельствующие косвенно о достоверности некоторых фактов. Так известна легенда о племенах Огуза, сына Кара-хана, от которого происходят имена тюркских степных племен. По преданию Огуз усыновил родившегося в дупле дерева ребенка и дал ему имя Кипчак. И далее по легенде: «По истечении 17 лет Огуз поразил племя ит-барак, пришел в землю Иранскую, завоевал те владения и через много лет воротился в свою землю. Пришло известие, что ит-баракы затеяли восстания: он послал род кипчаков, чтобы они поселились между страной ит-барак и Таяком. (Березин читал: Яик: в рукописях: Яик, Таяк) для обезопасения от восстания последних. С той поры там и находится летнее и зимнее кочевье кипчаков». [6, с.498]

Махмуд Кашгари писал о кипчаках в XI в., как о племени тюркской ветви и определял их местоположение между Волгой и Уралом. [6, с.77] Следовательно, появление кипчаков на территории Западного Казахстана датируется не позже X в. В источнике X в. «Худуд ал-Алам» указывалась южная граница кыпчаков, которая соприкасалась с печенегами, а печенеги, в свою очередь, в VIII в. обитали между Балхашом и Сырдарьей. [7, с.66-67]

В то же время, как указывал востоковед В. Гордлевский [8, с.22-23], кыпчаки оказались в Малой Азии до прихода туда сельджуков, т.е. в IX – X в.в. Средневековый автор Абу-л-Фазл Бейхаки сообщал о

тюркских племенах, живущих в Хорезме под 1030 г. среди которых упоминались и хифчаки, т.е. кипчаки.[6, с.234] На юге России появления кипчаков по русским летописям датируется 1055 г., следовательно, проникновение кипчаков, видимо нужно отнести к X в.

Интересно сообщение Р.Г.Кузеева о башкирском племени кыпчак, в котором присутствует род джете-уру, который по словам исследователя «этнически восходит к казахскому роду Жетыру Малого жуза». И далее, передает Р.Кузеев рассказ П.Небольсина о том, что «башкирцы Джидиру ... потомки нескольких семей киргизов кыпчацкого рода, с весьма давних времен перешедших из Сибири через Урал и вступивших в родственные связи с башкирцами».[9, с.116] Таким образом, можно на этом основании сказать, что предки племенного союза Жетыру, действительно находились в составе кыпчакского союза XI-XIII в.в. и косвенным свидетельством тому может служить наличие одноименного рода среди башкир, предки которого, по всей видимости, перешли с территории средневекового Казахстана. «С момента миграции в Приуралье и на Южный Урал они (кыпчаки – Х.Г.) представляли собой не племя, а совокупность родов и родовых групп, этническая история которых восходила к средневековому Дешт-и-Кипчаку ... В то же время род джете-уру исторически и этнически тесно связан с племенами Дешт-и-Кипчака».[9, с.115] Основываясь на теоретическом выводе известного ученого Р.Кузеева о том, что «многоступенчатая и подвижная родоплеменная структура тюркских кочевников, опирающаяся на принципы преемственности и генеалогической связи, была своеобразным механизмом устойчивой трансляции из эпохи древности и средневековья многих атрибутов родоплеменной жизни, в первую очередь этнонимов и тамг»[9, с.118], позволяет нам сделать вывод о вероятном существовании в составе кыпчакского союза многих тюркских племен, в том числе и Рамадан, история которого с начала второго тысячелетия н.э. была, очевидно, тесно связана с территорией Западного Казахстана.

Нельзя забывать и факт взаимодействия по мере продвижения кипчаков на запад и юг с печенегами и огузами.

Новым этапом переселений, а также новым периодом в процессе этногенеза тюркских народов стало монгольское завоевание. Территория Западного Казахстана вошла, как известно, в состав улуса Джучи, получившего позднее название государства Золотой Орды. С историей этого государственного образования связана и дальнейшая судьба многих тюркских племен, например, племени рамадан.

Ибн ал-Асир следующим образом повествует о завоевании монголами Дешт-и-Кипчака. Когда монгольское войско сразилось с объединенными силами кипчаков и алан, то ни одна из сторон не победила. Тогда, по сообщению Ибн Аласира, монголы направили к кипчакам послов своих и убедили их в том, что не тронут кипчаков, если они не будут помогать аланам. Обманув, таким образом, кипчаков монголы разбили аланов и напали на кипчаков. «Услышав эту весть, жившие вдали кипчаки бежали без всякого боя и удалились, одни укрылись в болотах, другие в горах, а иные ушли в страну Русских. Татары остановились в Кипчаке».[10, с.25-26]

Сведения о границах государства Золотая Орда содержатся в описаниях европейских путешественников Плано Карпини, Гильома Рубрука, арабского автора аль-Омари.[11; 10] Монголов интересовали прежде всего конечно, земли, пригодные для кочевого ведения хозяйства, т.е. степные пространства. Ядром Золотой Орды были причерноморские, прикаспийские и североказахстанские степи. Основную территорию можно определить также междуречьем Днепра, Дона, Волги и Урала. Так, Плано Карпини писал: «Ехали же мы через всю страну Команов, представлявшую собой сплошную равнину и имеющую четыре большие реки: первую – Днепр (Непер) ..., вторую – Дон..., третью – Волгу..., четвертая называется Яик...».[11, с.61]

В целом, западная граница Золотой Орды определялась р.Дунаем, восточная граница проходила по р.Иртыш и Чулыман. На юге Хорезм до 60-х гг. XIV в. входил в состав Золотой Орды. Полуостров Мангышлак также составлял владения Джучидов. Предкавказские степи, а также Дербент были рубежами золотоордынских ханов, отделявших их от владений Хулагуидов в Закавказье. «Крымский полуостров ... был одним из улусов Золотой Орды, однако сами монголы предполагали располагаться только в его степных районах».[12, с.56] Так, есть свидетельство в источнике - Ибн Хаджар аль-Аскалани, арабский автор XIV в. в своей летописи, имевшей название «Извещение неразумных о детях века», оставил интересное сообщение об одном из послов, имя отца которого было Зейнеддин Рамадан или Рамазан [10, с.350], и был он, согласно источникам, правителем Крыма. С ним в 1356 г. Венецианская Республика заключила торговый договор, по которому венецианцы получали право торговли в приморском городе Прованто. А 1385 г. по аль-Аскалани «прибыли (в Египет) послы Узбековича Токтамышхана, султана Дештского. Имя старшего из них было Хасан, сын Рамазана. Отец его был наместником Крыма».[10,

с.452] Если учесть, что имена тогда отражали также принадлежность к определенному племени, то может упомянутые в источнике послы Рамазан-Рамадан – потомки тюркского племени рамадан.

Что касается северных границ государства, то исследователи называют населенный пункт Мохши, который отождествляется с Наровчатовским городищем в Пензенской области.[10, с.18] Начало образования Золотой Орды относится к 1243 г. и связывается с возвращением Бату из западного похода в причерноморские и прикаспийские степи, «известных у восточных авторов под названием Дешт-и-Кыпчак». Русские княжества северо-восточной и юго-западной частей Руси находились в полувисимом состоянии и платили монголам дань. Мордовские племена, расселявшиеся по р.Мокше, были включены в область полного политического влияния золотоордынских ханов, как Башкирия и Волжская Булгария. Из русских земель в состав Золотой Орды вошли Коломна, Переяславль, Тула. В.Егоров называет существовавшие буферные зоны между русскими княжествами и собственно монгольскими землями. Как правило, эти земли были заселены русским населением и в административном отношении подчинены монголам. Упомянутое Плано Карпини селение Канов есть современный город Канев, находящийся на расстоянии 120 км южнее Киева на Днепре.[11,с.195] «... устроив ... дела в Киеве .. мы на лошадях ... поспешно направились из Киева к иным варварским народам. Мы прибыли к некоему селению по имени Канов, которое было под непосредственной властью Татар».[11, с.59] Уточнение северных границ Золотой Орды важно тем, что как было указано выше, М.Тынышпаев писал о г.Рамадан в Пензенской губернии. Если обратиться к такому источнику как Книга Большому чертежу, то находим там соответственно указаниям М.Тынышпаева реку под названием Рамон, и город Рамон (или Ромон).[13, с.106-109] Здесь же упоминается и город Канев на Днепре и р.Каневка. Укажем, что у И.И.Неплюева, губернатора Оренбургского края, в его труде также называется, но уже совершенно определенно Ромодановская волость в Калужской губернии и село Ромодановка, в которой прошли крестьянские волнения.[14, с.330]

Этническая ситуация в завоеванном монголами Дешт-и-Кыпчаке может быть охарактеризована словами арабского автора XIV в. ал-Омари: «В древности это государство было страной кыпчаков, но когда им завладели татары, то кыпчаки сделались их подданными. Потом они (татары) смешались и породнились с ними (кыпчаками), и земля одержала верх над природными и расовыми качествами их (татар), и все они стали точно кыпчаки, как будто они одного (с ними) рода, оттого, что монголы (и татары) поселились на земле кыпчаков, вступали в брак с ними и оставались жить в земле их (кыпчаков)».[10, с.235]

Хотя в большинстве научных исследований, посвященных истории Золотой Орды, утверждается мысль о том, что русские княжества, хотя и находились в политической зависимости от монголов, земли их тем не менее не вошли в состав золотоордынского государства. И все же эти земли были завоеваны монголами: в 1238 г. покорены русские княжества – Рязанское, Владимирское, в 1240 г. захвачен Киев.[15, с.58] Говоря о значении земледельческих районов в экономической жизни Золотой Орды, известные исследователи Б.Д.Греков и А.Ю.Якубовский писали следующее: «Большое значение в системе Золотоордынского государства играли и земли в северной части бывших Саратовской, Пензенской и южной части Нижегородской губернии...».[15, с.102] Именно в этих землях, по сообщениям М.Тынышпаева, располагался г.Ромодан, из чего, по-видимому, следует, что возможно, племя рамадан, либо отдельные группы этого племени могли дойти и осесть в период монгольского нашествия на русские княжества в эти места и дать впоследствии свое имя названию селения, упоминаемого известным казахским ученым.

Период Золотой Орды XIV в. интересен в плане исторических событий, связанных с началом правления Тохтамыша с 1380 г. Став при помощи Эмира Тимура ханом Золотой Оды и Ак Орды, Тохтамыш попытался вести самостоятельную политику. «Великодержавные устремление Тохтамыша вызвали отпор Тимура, которому усиление объединенных под одной сильной властью Золотой Орды и Ак Орды, было крайне нежелательно. Началась ожесточенная продолжительная борьба Тимура с Тохтамышем».[16, с.127] Политика Тохтамыша объективно была направлена на объединение территории, а также его населения, т.е. племен Дешт-и-Кипчака.

Собрав племена Дешт-и-Кипчака, Тохтамыш сразился с войском Тимура в 1391 г. в местности Кундурча. Эта битва закончилась поражением Тохтамыша и раздроблением земель Западного Казахстана. Вот как об этом писал Абульгази Бахадур-хан. «На берегу реки Идиля (Волги) он (Тимур – Х.Г.) сразился с Тохтамышем. Эмир Тимур одержал победу, а Тохтамыш-хан обратился в бегство. Эмир Тимур истребил много народа».[4, с.94]

Следующее сражение, имевшее большое значение для судеб тюркских племен и родов, занимавших территорию Золотой Орды, особенно западного Казахстана, состоялось в 1394-1395 гг. между Тохтамышем и Тимуром и также закончилось поражением Тохтамыша, который, по словам средневекового летописца Сарымедина Ибрахима Ибн Дукмака, оставившего свидетельства об этом сражении в сочинении «Драгоценная жемчужина в жизнеописании халифов и султанов», «после поражения бежал в землю Русских».[10, с.329-330] Эти же сведения сообщает также другой автор. «В субботу, 2-го дзульхиддже 797 года (= 18 сент. 1395 г.) явился к высочайшему двору Эмир Тулумен Алишах, который ездил послом к царю Тохтамышхану, вместе с ходжей Медждеддином Исмаилом. Он сообщил султану Эзахыру, что был у Тохтамышхана и что он обещал ему всего лучшего. В это самое время пришло известие, что Тимурленк идет на него (Тохтамыша). Тогда он (Тохтамыш) отправился (в поход) и двинулся с своими войсками, (но) ему изменил один из его приближенных и перешел к Тимурленку. Затем они встретились и бились три дня. Тохтамыш был разбит и бежал в земли Русских».[10, с.363]

Ибн Арабшах в своем сочинении «Чудеса предопределения в судьбах Тимура», также оставил интересные факты о сражении Тимура и Тохтамыша 1395 г. Последствия сражения автором рисуются следующим образом.

«Длился этот бой и погром около 3 дней, затем явилась пыль от бегства войска Тохтамышева, показавшего тыл, рати его разбежались и отступили, а полчища Тимура разбрелись по владениям Дештским, да расположились (в них). Он покорил племена их и (ему) подчинились последние и первые из них. Завладел он движимым и разделил его, да недвижимым и унес его с собою, собрал (все) захваченное и раздал добычу, дозволил грабить да полонить, произвел гибель и насилие, уничтожил племена их, истребил говоры их, изменил порядки да увез (с собою все) захваченные деньги, пленных и имущество. Передовые войска его дошли до Азака и он разрушил Сарай, Сарайчук, Хаджитархан и (все) эти края. Возвысилось положение Идику при нем».[10, с.466]

Золотая Орда, как известно, представляла из себя кочевое государство. «В системе внутреннего управления Золотой Орды важное место занимал административно-чиновничий аппарат, представленный служилыми людьми, а также военно-кочевой знатью, среди которых наиболее заметна была роль выходцев из тюркских народов – кипчаков, средневековых уйгуров, волжских болгар».[16, с.83] История тюркских племен и родов продолжалась в составе государств, образованных в ходе монгольского завоевания. В этом отношении и чиновничий аппарат, и войско Золотой Орды составлялось именно из представителей местного населения. «Основную часть подданных Золотой Орды составляли тюркские народы, покоренные монголами кыпчаки – половцы Казахстана, Поволжья и Причерноморья, жители Хорезма и Волжской Булгарии и обитатели русских княжеств ... Сами монголы, из которых состояли знать и немногочисленные элитные войска, довольно быстро подпали под влияние своих более культурных подданных, восприняв уже к концу XIII в. их тюркский язык, а затем и религию ислам».[16, с.84]

Местное население, признав политическое господство монголов, было естественно включено в десятичную систему организации административной и военной власти. «Кочевое и полукочевое население покоренных стран тоже вошло в улусы Чингизидов и было разделено на десятки, сотни, тысячи десятки тысяч ... Деление было произведено с учетом родоплеменной структуры местного населения, и это явилось немаловажным фактором, способствовавшим закреплению ее на долгое время».[16, с.90] Монгольское завоевание, в том числе период существования Золотой Орды имели важное историческое значение, прежде всего для завершения процесса этногенеза тюркских народов. Прежде всего, это конечно, идея сильной центральной власти, которая способствовала объединению разрозненных племен в единое целое, определив будущие границы нового государства, приведя в действие и узаконив понятие легитимности. Таким образом, в период монгольского владычества, можно сказать, сложилась государственность на местной этнической основе.

Однако, этот процесс протекал в сложных политических условиях. В результате преодоления феодальных междоусобиц, сепаратизма отдельных владетелей, распада улусной системы происходило образование на этой основе новых политических объединений. Эти новые государства объединялись уже по принципу единой хозяйственной и этнической основы. В этом отношении Золотая Орда стала показательным примером. На территории Восточного Дешт-и-Кыпчака с сер. XIII в. существовало государство Ак-Орда ... В XIV в. власть правителей из рода Орда Ичена распространилась и на улус Шайбана. Ряд современных исследователей относит к этому государственному образованию на

территории Казахстана название «Кок Орда». Ак-Ордой называют владения Бату-хана к западу от реки Яик, включая и улус Шайбана. Возможно, что после вхождения улуса Шайбана в состав владений потомков Орды название «Ак-Орда» перешло на все объединенное государство. С конца XIV в. владения ханов Ак-Орды стали называться в источниках Узбекским улусом.[16, с.99]

Аль-Омари, описывая проживавшее в Золотой Орде население, писал следующее: «Номан, упоминая о владителе царства Кипчакского, говорит, что большая часть подданных этого царя обитатели западной части Севера. Их несметное множество народов: самый многочисленный из них русские, потом, за ними, Тюрки Дешт-Кипчака. Это большие племена, между которыми есть и мусульмане и неверные».[10, с.241]

XIV в. стал известен в истории Золотой Орды ослаблением власти ханов и начавшимся распадом этого государства. Этот период также ознаменовался борьбой ханов Ак-Орды с притязаниями Тимура. В этом отношении в 80-х гг. XIV в. правление Тохтамышша, власть которого признали все феодальные владетели Ак-Орды и бывшей Золотой Орды, представляет особый интерес.

Земли к востоку от р.Урала, к северу от Аральского моря и Сыр-Дарьи вошли в состав Ак-Орды. Вот как об этом писал Ибн Халдун: Тимур «... обратил внимание на первое свое дело и начал с того, что двинулся против Тохтамышша. Тохтамыш выступил ему на встречу и с ним был Оглан Булат, (один) из родичей его. Тимур вошел в сношения с ним и с некоторыми из эмиров его, так что Тохтамыш заподозрил их. Настала стычка, приготовились они к битве и пострадала страна от войск Тимура, все, которые находились в ней были побиты или удалены с поля сражения».[10, с.392-393]

В результате происходивших политических катаклизмов XIV в. изменилась этническая картина бывших улусов Джучи и Чагатаидов. Происходило образование и разделение целых этносов, входивших ранее в состав таких крупных племенных объединений, как кипчакское, в состав которого входили многие тюркские племена. Происходило закрепление этнических территорий. Важными последствиями этого периода стала стабилизация этнического состава племен, унификация культурно-правовых норм тюркских и тюрко-монгольских племен, устанавливается общность этнических черт разных тюркских в основе племенных объединений. Эти племенные объединения вошли в состав государств Ак-Орды, кочевых узбеков, Ногайской Орды и включали в себя множество родов и племен, этнический состав которых в целом был идентичным. К этому времени относится появление в письменных источниках собирательных этнополитических терминов – этнополитонимов, например, «узбек». Этнический состав его состоял из кыпчаков, уйсуней, конгратов, киреитов, мангытов, аргынов, карлуков, найманов, буркутов, кыятов, кенегесов, курлаутов и многих других. Часть из них вошла в состав казахских племен Среднего и Младшего жузов, другая часть на рубеже XV – XVI вв. ушла в Среднюю Азию и унесла туда имя «узбек». В составе Ногайской Орды находились племена кыпчаков, канглы, найманов, уйсуней и конгратов, мангытов, алшинов, кытай, ас и других. «Все это были тюркские и тюркизированные племена и роды, общие для целого ряда тюркских народов Средней Азии и Казахстана, разбросанные и перемешанные на огромной территории региона бурными событиями XIII в. В рамках упомянутых государств процессы этнополитического развития были во многом общими для узбеков, ногайцев, каракалпаков, сибирских татар, казахов. Эти народы формировались в эпоху позднего средневековья практически одновременно, формирование их происходило не изолированно, а в тесных контактах этнических групп, в политических связях государственных объединений, хозяйственном и культурном взаимодействии населения» [16, с.100-101].

1. Кадырбаев А.Ш. *Казахстан в эпоху Чингиз-хана и его преемников XII – XIV вв.* - Алма-Ата, 1992.
2. Юань-ши (официальная хроника династии Юань). *Основные записи*//Храпачевский Р.П. *Военная держава Чингисхана: М.:АСТ: ЛЮКС, 2005. – С.432-525.*
3. Бичурин Н. *История первых 4-х ханов из дома Чингизова.* - М.-Ташкент, - Бишкек, 1996.
4. Абуль-Гази Багадур-хан. *Родословное древо тюрков.* - Бишкек, 1996.
5. Андрианов Б.В. *Карта народов Средней Азии и Казахстана (по данным переписи 1926 г.)* // *Материалы к историко-этнографическому атласу Средней Азии и Казахстана.*- М. – Л., 1961.
6. ал-Истахри. *Извлечения из «Китаб месалик ал-мемалик»*// *Материалы по истории туркмен и Туркмении.* – М.-Л.: АН СССР, 1939.- Т.1.
7. Ахинжанов С.М. *Кыпчаки в истории средневекового Казахстана.* - Алма-Ата: Наука Каз.ССР, 1989.

8. Гордлевский В. Государство Сельджукидов Малой Азии. – М.-Л., 1941.
9. Кузеев Р.Г. Происхождение башкирского народа. Этнический состав, история расселения. - М.: Наука, 1974.
10. Тизенгаузен В. СМИЗО. Извлечения из соч. арабских. - СПб., 1884. - Т.1.
11. дель Плано Карпини Дж.. История монгалов//Путешествия в восточные страны Плано Карпини и Гильома Рубрука.- Алматы: Гылым, 1993.
12. Егоров В.Л. Историческая география Золотой Орды в XIII-XIV вв. - М., 1985.
13. Книга Большому чертежу. – М.-Л., 1950.
14. Неплюев И. Оренбургский край в прежнем его составе до 1758 г. -Казань, 1897.- Т. 1-2.
15. Греков Б.Г., Якубовский А.Ю. Золотая Орда и ее падение. – М.-Л., 1950.
16. История Казахстана.- А., 1997.- Т.2.

Түйін

Монғол шапқыншылығы қарсаңындағы қыпшақ тайпалық бірлестігінің құрамындағы түркі тайпалары

Автор мақалада монғол шапқыншылығы мен Алтын Орда мемлекеті дәуіріндегі Батыс Қазақстан жеріндегі этносаяси мәселелерге тарихи деректер негізінде саралау береді. Зерттеу негізінде автор аталған кезеңнің нәтижесінде этникалық территорияның, тайпалардың этникалық құрамының, түркі және түркі-монғол тайпаларының мәдени құқықтық нормалардың қалыптасуы үрдісінің болғандығын, әртүрлі түркі тайпалық бірлестіктерінің біртұтас қоғамының қалыптастасқанын нақтылайды.

Summary

Turkic tribes in structure of kypchak associations the day before and during the Mongolian invasion

In the article on the basis of source data the analysis of an ethnopolitical situation in territory of the Western Kazakhstan in the Mongolian gain and during formation of Golden Horde is given. During research the author comes to conclusion, that fastening of ethnic territories, stabilisation of ethnic structure of tribes, unification of cultural-rules of law Turkic and turk-mongolian tribes, an establishment of a generality of ethnic lines of breeding associations became the important consequences of this period.

ТҮРКІСТАНДАҒЫ АВТОНОМИЯ МӘСЕЛЕСІ ЖӘНЕ ҰЛТТЫҚ ҚҰРЫЛТАЙЛАР

Д.Қыдыралиев -

тарих ғылымдарының кандидаты

Патша үкіметін құлатқан Ақпан төңкерісінен кейін бүкіл Ресейде қалыптасқан демократиялық жағдайды пайдалана отырып, түркістандық ұлт зиялылары 1917 жылы 16 сәуір күні Ташкент қаласына Түркістан мұсылмандарының құрылтайын шақырды. Шамамен 220 өкіл жиналған құрылтай күн тәртібінде Ресейдің мемлекеттік құрылымы мен Түркістанның өзін-өзі басқару құқығына байланысты мәселелер талқыланды. Құрылтай жұмысына Мүнәууар қари Абдурашидханов басшылық жасады. Убайдулла Хожаев пен Серәлі Лапин төраға орынбасарлары, Мұстафа Шоқай, Зәки Валиди, Ташболатбек Нарботабеков және Садық Абдусаттаров құрылтай хатшылары болып сайланды. Құрылтайда Мұхаметжан Тынышбайұлы Түркістандағы саяси ахуал жайында баяндама жасады. Сондай-ақ Уақытша Үкіметтің мүшесі Садри Максудовтың сөздері құрылтай делегаттарының көңілінен шықты [1]. Құрылтай соңында өкілдер Ресейдің демократиялық федералдық жүйемен қалыптасуын қолдайтын қаулы алғанымен, Түркістанның өзін-өзі басқару құқығының автономиялық әлде тәуелсіздік жолмен жүзеге асыруға болатынын айқындап көрсетіп бере алмады.

Құрылтай соңында өкілдер Ресейдің демократиялық федералдық жүйемен қалыптасуын қолдайтын қаулы алғанымен, Түркістанның өзін-өзі басқару құқығының автономиялық әлде тәуелсіздік жолмен жүзеге асыруға болатынын айқындап көрсетіп бере алмады. Мұстафа Шоқай бұл күндерді кейін былай деп еске алады: «Төңкеріс бізге азаттық пен ұлттық белсенділікке жол ашқандай көрінді. Бірақ ұзақ жылдар қараңғыда қармалап қалған кісінің бірден жарыққа шыққанда көздері қамасатыны сияқты, талай

заманнан бері патшалық отарлық саясаттың қапасында тұншыққан біз төңкеріспен келген бостандықтың жарығына шыққанда, көзіміз қамасып, бірден тура жол тауып кете алмадық. Санамыздың қараңғылығы да көзімізді одан сайын қарықтырып, көп сандалдық. Дәрменсіздігіміз бір тобымызды орыс төңкерісшіл демократиясына еруге мәжбүр етті... Екінші тобымыз – көпшілігіміз, саяси табысқа дұғамен жетеміз дегенге сенетін... Әрине, мұның екеуі де қате еді» [2].

Құрылтайдан кейін, дәлірек айтқанда 24 сәуір күні Түркістан мұсылмандарының өлкелік орталық кеңесі немесе қысқаша атымен айтқанда Түркістан Ұлттық Орталығы құрылды. Орталық Кеңеске әр облыстан өкілдер енді. Облыстық ұлттық кеңестердің төрағалары осы Орталық Кеңестің мүшесі болып табылды. Сонымен қатар, тұрақты түрде Ташкентте қызмет атқаратын бір Орталық Атқару Комитеті сайланды. Төраға болып Мұстафа Шоқай сайланған бұл комитеттің қалған мүшелері төмендегі кісілерден тұратын еді: Серәлі Лапин, Убайдулла Хожаев, Шахислам Шаһиахметов, Ташболатбек Нарботабеков, Серікбай Ақаев. Орыс тілін жетік білетін Зәки Уәлиди комитетке хатшы болып тағайындалды [3]. Ташкентте шығатын «Ұлығ Түркістан» газетінің бас редакторы Кебир Бәкір мен «Түрік Елі» газетінің бас редакторы әзірбайжандық Ефендизаде, адвокат Әбдірахман Оразаев, агроном Хидает бек Юргулиев те осы комитеттің құрамына кірді. Ұлттық Орталықтың әр облыста бөлімшесі ашылып, ұйымдаса бастады. Дәлірек айтқанда Ферғана облысында Насырхан Төре, Самарқанд облысында Махмуд Хожа Бехбуди, Закаспий облысында Ораз Сардар, Сырдария облысында Шахислам Шаһиахметов және Жетісу облысында Мұхаметжан Тынышбайұлы басшылығында ұйымдасып жұмыс істей бастады.

Түркістандағы саяси ахуалдың шиеленісіп, ұлттар мен саяси ұйымдар арасында қақтығыс туып кетпесі үшін Мұстафа Шоқай Ташкенттегі барлық ұйымдармен байланысын үзіп алмауға тырысып бақты. Солдат және жұмысшы депутаттары кеңесінің пиғылын білетін ол енді орыс шаруалары мен өзге де ұйым өкілдерімен байланыстарын нығайта берді. Мәселен, 1917 жылы тамыздың 30-күні Ташкент қаласында орыс шаруалар кеңесі мен қазақтар кеңесінің бірлескен мәжілісінде «Қазақ және орыс шаруалары өкілдерінің Түркістан өлкелік атқару комитеті» құрылған еді. Барлығы 12 кісіден құралған бұл комитетке қазақтардың атынан Мұстафа Шоқай, Тұрар Рысқұлов, Әлмұхамбет Көтібаров және тағы үш кісі енеді. Өзі Самарқанда жүргеніне қарамастан қос төрағаның бірі болып сайланған Мұстафа Шоқай, Ташкентке келгеннен кейін серіктерімен кеңесіп, бұған өз келісімін береді. Жаңадан құрылған комитетте Мұстафаның да басшылық жасауымен жер және жер төңірегіндегі Түркістанның тұрғылықты халқы мен келімсектер арасындағы қарым-қатынас мәселесі талқыланды. Комитеттің мұсылман мүшелері келімсектерден жергілікті халыққа қарсы қарулы шабуылдарын тоқтатуды талап етеді. Сонымен қатар, комитет отырыстарында Ресейден жаңа қоныстанушардың келуіне тосқауыл қоюдың шараларын ойластырды [4]. Алайда қазақтар тарапынан жасалып жатқан ұсыныстар комитеттің өзге мүшелері тарапынан қолдау таба бермегеннен кейін, Мұстафаның төрағалықтан бас тартуымен бірге, артынша комитет тарап кетті.

Негізінен, бұл кезде тәуелсіздік үшін күрес жолында Түркістан мұсылмандары арасында бір-біріне кереғар екі топ құрылған еді: біріншісі консервативті бағыттағы «Улема жамиғаты» (Ғұламалар қоғамы), оны Ақмешіттік адвокат С.Лапин басқарды. Тағдырға қараңыз, прогресшіл бағыттағы «Шура-и ислам» (Мұсылман Кеңесі) ұйымының басында да Ақмешіттен шыққан заңгер М.Шоқай тұрды. М.Шоқай Петерборда оқып жүрген кезінде оның толысып, жетілуінде С. Лапиннің де ықпалы болған еді. Есігі ашық болған оның үйіне студент М.Шоқай жиі баратын. Дегенмен, Түркістанның тәуелсіздігі жолындағы саяси күресте олардың жолы айырылып, күн өткен сайын бір-бірінен алшақтай берді...

«Шура-и ислам» ұйымы 1917 жылы 12 наурыз күні құрылған еді. Алғашқы құрушылар арасында Түркістандағы жәдитшілдік қозғалысының көрнекті өкілдері Мүнәууар қари Абдурашидханов, Махмуд хожа Бехбуди, Абдурауф Фитрат, Абдулахид Қари, Абдулла Авлани, Ташболатбек Нарботабеков, Убайдулла Хожаев сынды қайраткерлер болды. Ұйымның құрылу мақсаттары арасында Түркістан мұсылмандарын саяси, ғылыми және қоғамдық тұрғыдан жаңа заманға сай жетілдіру, реформалар жасау, бүкіл Түркістанның тұтастығын сақтау және ол үшін барлық ұйымдарды біріктіре отырып, үлкен саяси күшке айналу, халықты саяси билікті анықтауға кеңірек қатыстыру, болашақ тәуелсіз мемлекеттің бағыт-бағдарын айқындау сияқты міндеттер тұрды. Ташкентке келер-келмес Мұстафа Шоқай осы ұйымға мүше-лікке өтіп, артынша оның төрағасы болып сайланды. 1917 жылы 22 шілде күні «Шура-и ислам» ұйымы мен Түркістан ұлттық орталық кеңесінің мәжілісі болып, жасырын дауыс беру нәтижесінде «Шура-и ислам» ұйымы орталық кеңесі президиумының төрағасы болып бірауыздан Мұстафа Шоқай сайланды. Мұстафаның орынбасарлары болып Мүнәууар қари Абдурашидханов пен Ташболатбек Нарботабеков бекітілді [5].

«Шура-и ислам» ұйымының жұмыс істей бастағанына көп уақыт өте қойған жоқ, Ташкентте Серәлі Лапин басшылығында «Улема жамиғаты» қоғамы құрылып, «Шура-и исламға» қарсы жұмыс жүргізе бастады. Негізінен құрамына Түркістан өлкесіндегі дін адамдарын, молдалар мен ишандарды, казилар мен қариларды топтастырған бұл ұйым тез арада үлкейіп, ірі саяси күшке айналды. Өйткені Ташкент, Ферғана, Самарқан, Бұхара және тағы басқа қалалар мен елді мекендерде сөзі өтімді діни адамдар осы ұйымның бағдарламасын құп көріп, жастар мен жаңашылдар топтасқан «Шура-и ислам» ұйымы туралы теріс насихат жұмыстарын бастады.

М.Шоқайдың «Шура-и ислам» мен «Улема жамиғаты» қоғамын татуластару үшін жасаған әрекеттерінен нәтиже шықпады. Екі ірі ұйым арасындағы пікір қайшылығы әсіресе Ташкент қалалық мәжіліс сайлауы кезінде арта түсті. 1917 жылы шілде айында Ташкентте қалалық мәслихат сайлауы өтті. Тамыздың басында нәтижелері белгілі болған бұл сайлауда жергілікті халыққа қысым жасап, қарсыластарын қыспаққа алған қадымшылар, қалалық мәслихатта басымдылыққа ие болды. Алайда, «Улема жамиғаты» тарапынан қала басшылығына ұсынылған адам – орыс монархисі еді. Қала басшылығын мұсылман жастардың біріне қимаған «Улема жамиғаты», 1916 жылғы көтеріліс кезінде мұсылмандарды қанға бояған қандықол жендеттің біріне Ташкент қаласының кілтін ұсынды.

Сайлау кезінде М.Шоқай Ташкентте емес еді. Шілде айының соңына таман, әлі сайлау қорытындысы жарияланбай тұрып Петербор мен Мәскеу қалаларын бетке алып, жолға шығып кеткен Мұстафа мұнда өлкелік атқару комитеттерінің жиналыстарына қатысты. Петерборда Уақытша үкіметтің басшыларымен, соның ішінде үкімет басшысы Керенскиймен кездесіп, түрлі келісімдерге қол жеткізді. Ескі танысына кіріп, біраз пікірлескен Мұстафа Уақытша үкіметтің басшысына Түркістан туралы біраз мәлімет берді. Ол достық қарым-қатынасын пайдалана отырып, Керенскийді Түркістанның өкілетті ұйымдарымен келіспей, Түркістанға қатысты ешқандай реформа жасамауға көндірді. Әңгіме барысында Түркістан өлкесінің маңыздылығын мойындай отырып, Петерборда Түркістан істері жөнінде арнайы комиссарлық құрудың қажеттігіне тоқтаған Керенский, Мұстафаға салмақ сала қарады. Ол Мұстафаның астанада қалуын қалап отырған еді. Алайда өзінің елде әлдеқайда пайдалырақ боларын пайымдаған Мұстафа, ескі досына сыпайы ғана рахметін айтып, Түркістанға қайтып кетті.

Дегенмен, әртүрлі түсініспеушіліктер мен жағымсыз істерге қарамастан Түркістанда «автономия» құру туралы пікір күн өткен сайын ұлғая түсті. Автономия алу туралы идеяның таралуына түркістандық зиялылармен бірге әзірбайжандық және Еділ-Орал бойынан келген татар-башқұрт зиялылары үлкен әсер етті. Мәселен, Түркістан автономиясы жолында ұлты татар Кебир Бәкірдің басшылығымен шығатын «Ұлы Түркістан» басылымы өте маңызды рөл атқарды. «Жасасын ұлттар автономиясы!» деген ұранмен жарияланған бұл басылым бір санында: «Халқының 98 %-і мұсылман болып табылатын Түркістан елінде жұртты басқару ісінің сырттан келген әскер мен жұмысшылардың қолына өтуіне түркістандықтар өз ризашылықтарын бермейді» [6], – деп жазды. Сонымен қатар аталмыш басылымда Нушириван Явушев деген автор мақаласында: «Ресейде миллиондаған түрік, татар халықтары өмір сүруде. Олар жыныс мен ұлты, тілі мен көзқарасы тұрғысынан бір атаның балалары және бір ағаштың бұтақтары сияқты. Ал Түркістан – түріктердің атажұрты. Сол себепті Түркістанға автономия берілсе Ресейдегі барлық түрік халықтары Түркістанға көмек беру үшін жұмылар еді. Бұл орайда ешбір түрік баласы Түркістанның өз отаны екендігін ұмытпас деп ойлаймын. Жаңа уақытша үкімет Ресейде өмір сүретін барлық ұлттарды автономиядан дәмелендіріп қойды. Тәуелсіздік алғаннан кейін оны басқару мәселесі де бар. Сондықтан материалдық және рухани бірлікке, білім мен өнерге, қару мен қаражатқа қажеттілік бар. Ал бұлар бізде жоқ деп дүрлігетіндер де бар. Бірақ бүгіннен бастап жұмыс істесек, бұлардың барлығы да болады! Бұдан кейін біздің саяси, әлеуметтік және мәдени тұрғыдан күшейіп, өсуіміз үшін үлкен мүмкіндіктер туады. Ретін келтіріп, өз-өзімізді басқаруды да үйренерміз. Өйткені, өз өміріміз бен бостандығымызды қорғау үшін еуропалық мәдениетті, Еуропа білімі мен өнерін меңгеруіміз қажет. Өткенде еске түсіріп, тәуелсіздікті де аңсаған адамдар бүгіннен кеш қалмай Түркістанның автономия алуын ойлаулары керек! Түркістан халқы қаншалықты сауатсыз және білімсіз болса да, бұрынғылар сияқты қаржысыз, пұлсыз және надан емес» [6. 50-б.] – деп, Қашқар мемлекетін құрған Якуб бектен үлгі алуға шақырды. Сондай-ақ Түркістан жәдидшілерінің жетекшілерінің бірі Махмуд Қожа Бехбуди де аталмыш басылымның маусым айындағы санында: «Мынаны жақсылап есте сақтау керек: Құқық алынады, берілмейді! Әр ұлт және мемлекет өзінің діни және саяси құқына әрекет ету арқылы ғам өзара келісім нәтижесінде қол жеткізеді. Дүние – күрес алаңы болғанымен, біз мұсылмандар, әсіресе түркістандық мұсылмандар, ешкімнің біздің дініміз бен ұлтымызға қауіп төндіргенін және біздің де ешқашан басқаларға қауіп төндіруін қаламаймыз. Шынын айтқанда дініміз де бұған тыйым салады. Бұған Түркістан яхуиділерінің 1300 жылдық жағдайы

мысалға келтіруге болады! Барлық Ресей мұсылмандары автономия (федерация) тәсілі бойынша басқарылсын! Міне осыны іске асыру үшін біздер, Ресей мұсылмандары, әсіресе Түркістан мұсылмандары алдымен ескішіл және жаңашыл болып бөлінбей, айтысып-тартыспай, ортақ бір мәмілеге келу керек. Біз, Түркістан мұсылмандары, араларында орыс, яхуди немесе басқалары да бар, Ресейдің бір бөлігі деп есептелетін Түркістанның өз мәжілісі мен парламентінің болғанын қалаймыз! Алдымызда атқарылатын көп жұмыс бар. Басқа халықтар үлкен табыстарға қол жеткізуде. Қайталап айтамын, жасымыз бар, кәріміз бар – бәріміз бірігіп әрекет етейік. Олай болмаса бізге азаттық та, автономия да берілмейді» [6. 51-б.], – деп жазды. Мұстафа Шоқай мұсылман қауымының саяси санын оятуда айрықша рөл атқарды. Ол сол кезеңдегі Түркістанның тұтастығын сақтаудың ең тиімді жолы Ресей құрамында автономия құру деп тапты.

Түркістанда автономия алуды жақтаушылардың автономия жөніндегі түсініктері мынадай еді: Түркістанның өзіне тән заңы, атқарушы ұйымдары және жалпы жұмыстарды жүргізетін өз үкіметі болу керек. Түркістандағы білім беру мен жергілікті жерді басқару, сот әкімшілігі мен жер мәселелерінің барлығын жергілікті автономия үкіметі тәуелсіз түрде шеше білуі тиіс. Ал сыртқы саясат, қаржы және әскери істер Ресей Федерациясы үкіметінің құзырына кіруі мүмкін.

1917 жылы сәуірде Мұстафа Шоқай аса беделді, түрікшілдер мен исламшылардың мүдделерін көздейтін «Үлкен Түркістан» газетінің шығарушылар алқасының құрамына енгізілді. 1917 жылдың 30-сәуірінде «Үлкен Түркістан» газетінің редакторы тұтас Түркістан идеясына қолдау көрсетіп, түрікшілдік пен ислам жасасын» деген ұран көтерді. 1917 жылғы маусымда Мұстафа Шоқай, Міржақып Дулат, Сұлтанбек Қожан, Әлібек Күміс, тағы басқа түрікшіл қайраткерлер Ташкентте «Бірлік туы» газетін шығарды. Газеттің бас редакторы Мұстафа Шоқай болды [2. 250-б.].

Автономия жолындағы нақты әрекеттердің көрінісі ретінде Түркістан мұсылмандарының II және III құрылтайларын ерекше атап өтуге болады. Ташкент қаласында 1917 жылы 8-11 қыркүйек күндері арасында «Шура-и ислам» ұйымы тарапынан ұйымдастырылған Түркістан мұсылмандарының II құрылтайына 100 астам делегат қатысты. Соның алдында ғана Уақытша үкіметтің ресми шақыруы бойынша Петербургте болып, онда үкімет басшысы Керенскиймен және оның Ішкі істер министрімен кездесіп қайтқан Мұстафа Шоқай құрылтай делегаттарына елдегі саяси ахуал туралы баяндап берді [6. 51-52-б.].

Түркістан мұсылмандарының III құрылтайы 1917 жылы 17-20 қыркүйек күндері арасында болып өтті. Негізінен «Улема жамағаты» қоғамының бастамасымен шақырылған бұл құрылтайға халыққа танымал молдалар мен көпшілікке сыйлы мұғалімдер, түрлі мемлекеттік мекемелерде жұмыс істейтін танымал тұлғалардан тұратын 500-ден астам өкіл жиналды [7].

Түркістан уәлаятының барлық облыстарынан дерлік делегаттар қатысқан құрылтай жұмысында Орал, Торғай облыстарының да бірнеше өкілі болды. Делегаттар арасында молдалар мен медресе оқытушылары, демократиялық өзгерісті жақтайтын мемлекеттік қызметкерлер мен зиялылар, сонымен қатар әр түрлі мамандық иелері мен студенттер бар еді. Құран оқылып, беташары батамен басталған құрылтай жұмысында маңызды шешімдер қабылданды. Бұл шешімдердің ішіндегі ең маңыздысы – ұлттық автономия мәселесі бойынша қабылданған шешім еді. Құрылтай жұмысы Түркістан мұсылмандарының «федеративті демократиялық Ресейдің құрамында автономия жариялау» туралы шешім қабылдады [8].

Бұл молдалар мен медресе оқытушыларының, ишандар мен имамдардың автономияны жақтайтынын анық көрсетті. Әсіресе Мұхаммед Қожа ишан мен Сыддық Қожа ишанның сөйлеген сөздері делегаттарға әсер еткені сондай, құрылтай соңында дереу Түркістан автономиясын жариялау туралы ұсыныс түсті. Дегенмен, бұл әсіре сезімнен пайда болған үстірттеу шешім еді. Сондықтан бұл ұсыныс қолдау таппай қалды. Құрылтайың соңғы күні Бүкілтүркістан мен Қазақстан мұсылмандарын біріктеретін партия құрылып, оған «Иттифак әл-муслимин» деген ат беру туралы мәселе көтерілді.

Осылайша, Түркістанда ұйымдастырылған құрылтайлар нәтижесінде елде мұхтарият, яғни автономия жариялау туралы талаптар күннен-күнге күшейе түсті.

Бұқара халық пен зиялылардың ортақ талаптары Қоқан шаһарында Түркістан мұхтариятын жариялауға ұласқаны белгілі.

1. Тоған, Zeki Velidi, Hatıralar, Ankara 1999; Заки Валиди Тоған. Воспоминания: Книга 1. – Уфа: «Kuman», 1994. – 400 с. (С. 173).

2. *Mustafa Çokayoğlu, 1917 Hatıra Parçaları, Paris-Berlin, 1937; Шоқай М. 1917 жыл естеліктерінен үзінділер // Шоқай М. Таңдамалы. Т. 2. – Алматы: Қайнар, 1999. – 520 б. (293-б).*
3. *Азамхужаев С. Түркістон мұхтарияти.- Ташкент, 2000; Агзамходжаев С. История Туркестанской автономии: (Туркестон Мухторияти). – Ташкент: Изд.-полигр. объединение «Тошкент ислом университети», 2006. – 268 с. (С. 79).*
4. *Hıdıraliyev, Darhan, Mustafa Çokay Hayatı, Faaliyetleri ve Fikirleri, Ankara, 2001.*
5. *Oktay, Abdülvahap, “Türkistan Milli Muhtar Hükümeti”, Dergi, 1960, s.35-47.*
6. *Қыдырәлиев Д. Мұстафа Шоқай. – Астана: Фолиант, 2007. – 320 б. (50-б.)*
7. *Ұлғз Түркістан, - 1917. – 30-қыркүйек.*
8. *Валидий З. Уюлмаган миллат инкирозга махкум // Турон тарихи. - 1992. - № 1. – 21- б.*

Резюме

В статье анализируются проблемы национальной автономии, поднятые туркестанской национальной интеллигенцией, и общественно-политическая ситуация Туркестанского края после Февральской революции. Наряду с этим, рассматривается история национальных учредительных съездов, где обсуждались вопросы автономии и усиление идеи объявления Туркестанской (Коканской) автономии в ходе деятельности национальных организации «Шуро-и-Исламия» и «Шуро-и Улема».

Summary

In this article the socio-political situation in Turkestan region after the 1917 February Revolution and the demand for national autonomy raised by Turkestan's intellectuals are examined. Also, the historical background of different national congresses and the issue of strengthening the idea of declaring Turkestan (Kokand) national autonomy during the proceedings of “Shura-i Islam” and “Shura- i Ulema” national organizations are considered.